



Istruzioni per la corretta visualizzazione



In ottica di sostenibilità, Ducati consiglia di visualizzare questa istruzione su supporto digitale. Per la corretta visualizzazione dell'istruzione procedere con i seguenti passaggi: 1) Effettuare il download dell'istruzione. 2) Aprire il file PDF con un software adeguato. 3) Selezionare la lingua. 4) Se necessario stampare.



Instructions for proper viewing



With a view to sustainability, Ducati recommends displaying this instruction on a digital media. To correctly view the instructions, follow these steps: 1) Download the instruction. 2) Open the PDF file with a suitable software. 3) Select the language. 4) Print if necessary.



Instructions d'affichage correct



Dans un souci de durabilité, Ducati recommande de consulter cette instruction sur un support numérique. Pour l'affichage correct des instructions, effectuer les étapes suivantes : 1) Télécharger l'instruction. 2) Ouvrir le fichier PDF avec un logiciel approprié. 3) Sélectionner la langue. 4) Imprimer, le cas échéant.



Anleitung zur korrekten Anzeige



Im Sinne der Nachhaltigkeit empfiehlt Ducati, diese Anleitung auf einem digitalen Datenträger zu lesen. Um die Anleitung korrekt anzuzeigen, wie folgt vorgehen: 1) Die Anleitung herunterladen. 2) Die PDF-Datei mit entsprechender Software öffnen. 3) Die Sprache wählen. 4) Falls erforderlich drucken.



Instruções para a visualização correta



Do ponto de vista da sustentabilidade, a Ducati recomenda visualizar estas instruções em suporte digital. Para a visualização correta das instruções, proceda com as seguintes etapas: 1) Faça o download das instruções. 2) Abra o ficheiro PDF com um software adequado. 3) Selecione a língua. 4) Se for necessário, imprima.



正确查看说明



为实现可持续发展，杜卡迪建议您在数码媒体上查看此说明书。请按照以下步骤，正确查看说明：1) 下载说明书。2) 使用合适的软件打开 PDF 格式的文件。3) 选择语言。4) 如有必要，可以打印出来。



Instrucciones para la visualización correcta



In ottica di sostenibilità, Ducati consiglia di visualizzare questa istruzione su supporto digitale. Per la corretta visualizzazione dell'istruzione procedere con i seguenti passaggi: 1) Effettuare il download dell'istruzione. 2) Aprire il file PDF con un software adeguato. 3) Selezionare la lingua. 4) Se necessario stampare.



正しく表示するための手順



持続可能性の観点から、Ducatiでは本説明書をデジタル形式でご利用になられることをお勧めしております。説明を正しく表示するには、以下の手順に従ってください。1) 説明書をダウンロードする。2) 適切なソフトウェアでPDFファイルを開く。3) 言語を選択する。4) 必要な場合は、印刷する。

Set scarico completo racing - 96482171BA

Simbologia

Per una lettura rapida e razionale sono stati impiegati simboli che evidenziano situazioni di massima attenzione, consigli pratici o semplici informazioni. Prestare molta attenzione al significato dei simboli, in quanto la loro funzione è quella di non dovere ripetere concetti tecnici o avvertenze di sicurezza. Sono da considerare, quindi, dei veri e propri "promemoria". Consultare questa pagina ogni volta che sorgeranno dubbi sul loro significato.



Attenzione

La non osservanza delle istruzioni riportate può creare una situazione di pericolo e causare gravi lesioni personali e anche la morte.



Importante

Indica la possibilità di arrecare danno al veicolo e/o ai suoi componenti se le istruzioni riportate non vengono eseguite.



Note

Fornisce utili informazioni sull'operazione in corso.

Riferimenti

I particolari evidenziati in grigio e riferimento numerico (Es. ①) rappresentano l'accessorio da installare e gli eventuali componenti di montaggio forniti a set.

I particolari con riferimento alfabetico (Es. Ⓐ) rappresentano i componenti originali presenti sul motoveicolo.

Tutte le indicazioni destro o sinistro si riferiscono al senso di marcia del motociclo.

Avvertenze generali



Attenzione

Il montaggio di questo accessorio richiede la disponibilità di attrezzature e competenze tecniche specifiche, oltre al rispetto delle coppie di serraggio indicate dal costruttore (ove necessario).

Un montaggio non corretto può compromettere la sicurezza della tua moto ed eventualmente invalidare la garanzia sui componenti legati all'errata installazione.

Per questo motivo, per l'installazione, si raccomanda di rivolgersi sempre a un concessionario o a un'officina autorizzata Ducati.



Attenzione

Le operazioni riportate nelle pagine seguenti se non eseguite a regola d'arte possono pregiudicare la sicurezza del pilota.



Note

Documentazione necessaria per eseguire il montaggio del Set è il Manuale Officina, relativo al modello di moto in vostro possesso.



Note

Nel caso fosse necessaria la sostituzione di un componente del set consultare la tavola ricambi allegata.

Pagina volutamente lasciata bianca

Avvertenze generali



Attenzione

Le operazioni riportate nelle pagine seguenti devono essere eseguite presso un'officina autorizzata Ducati.



Attenzione

Le operazioni riportate nelle pagine seguenti se non eseguite a regola d'arte possono pregiudicare la sicurezza del pilota.



Note

Documentazione necessaria per eseguire il montaggio del Set è il Manuale Officina, relativo al modello di moto in vostro possesso.



Note

Nel caso fosse necessaria la sostituzione di un componente del set consultare la tavola ricambi allegata.

Pagina volutamente lasciata bianca

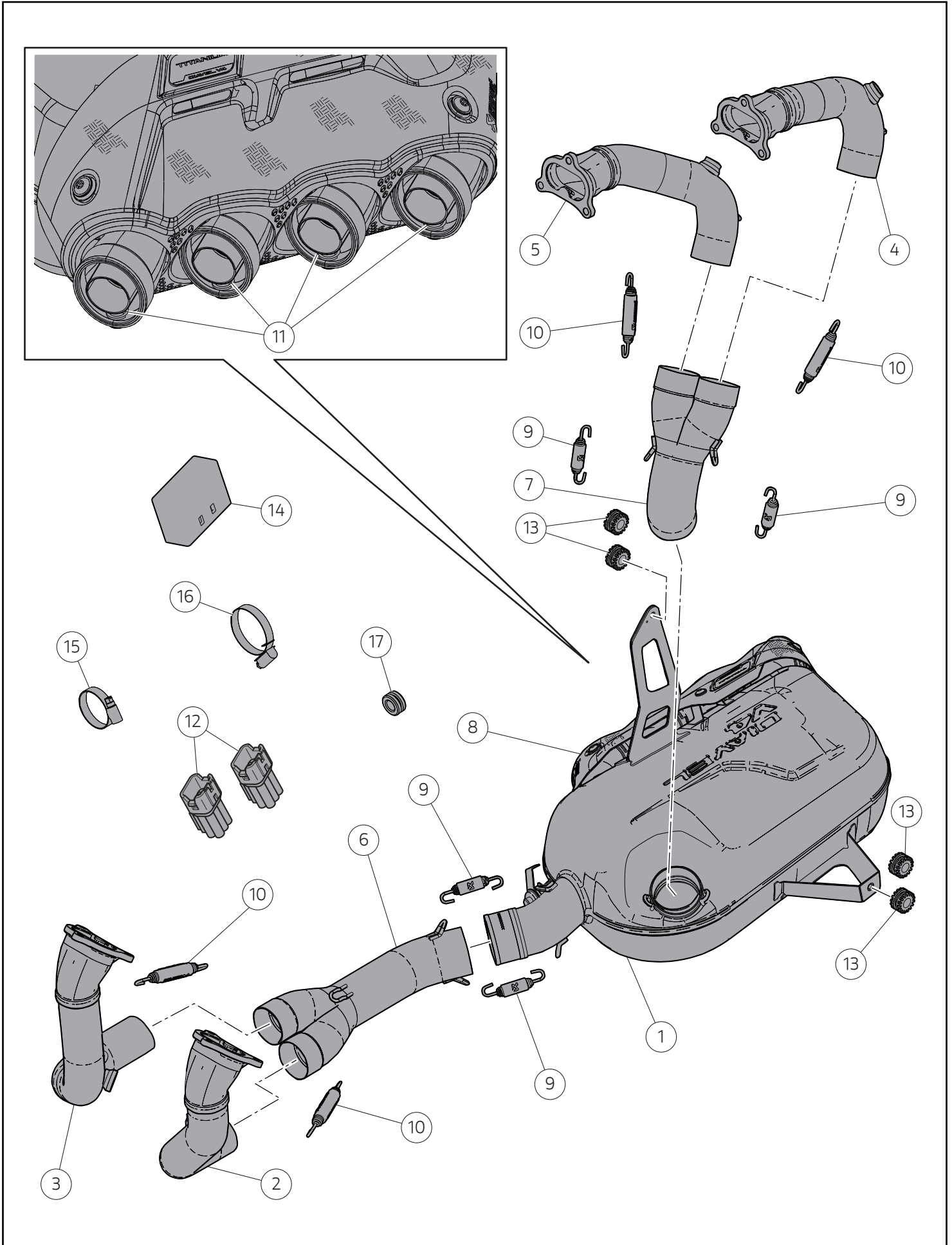

**Attenzione**

Il presente Set è da montare in abbinamento al Set paracalore per gruppo scarico completo.

**Attenzione**

Il presente set di scarico è per utilizzo esclusivo su pista (esempio: gare sportive su circuiti). Dopo il montaggio del set, il motoveicolo non può circolare su strade pubbliche. Il proprietario si impegna ad attenersi a leggi e regolamenti vigenti sull'utilizzo in pista e sui motoveicoli da competizione.

**Importante**

I componenti del Set possono essere soggetti ad aggiornamenti; consultare il DCS (Dealer Communication System) per avere informazioni sempre aggiornate.

**Attenzione**

Prima di procedere con l'installazione dell'accessorio, verificare la completezza del set e la conformità di ogni singolo componente.

Pos.	Cod.	Denominazione	Q.tà
1	96414351B	Silenziatore	1
2	96414361A	Collettore C1	1
3	96414371A	Collettore C2	1
4	96414381A	Collettore C3	1
5	96414401A	Collettore C4	1
6	96414411A	Collettore anteriore ad Y	1
7	96414421A	Collettore posteriore ad Y	1
8	96414431B	Cover in carbonio	1
9	79922981A	Molla Akrapovic corta	4
10	79922971A	Molla Akrapovic	4
11	96414681A	dB-killer	4
12	38620091A	Tappo connettore lambda	2
13	76410241A	Gommino	4
14	96757907B	Tappo connettore valvola scarico	1
15	74141851A	Fascetta	1
16	74143031A	Fascetta	1
17	76412101B	Gommino	1

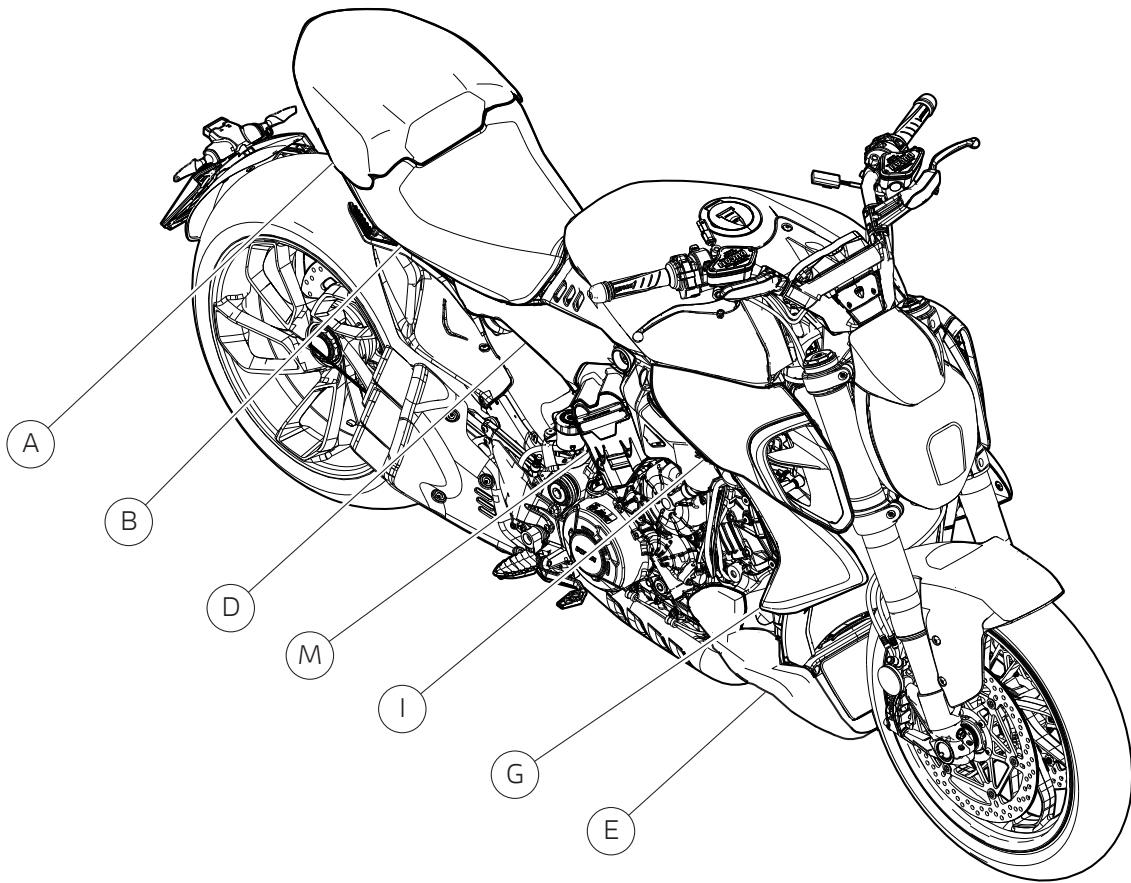
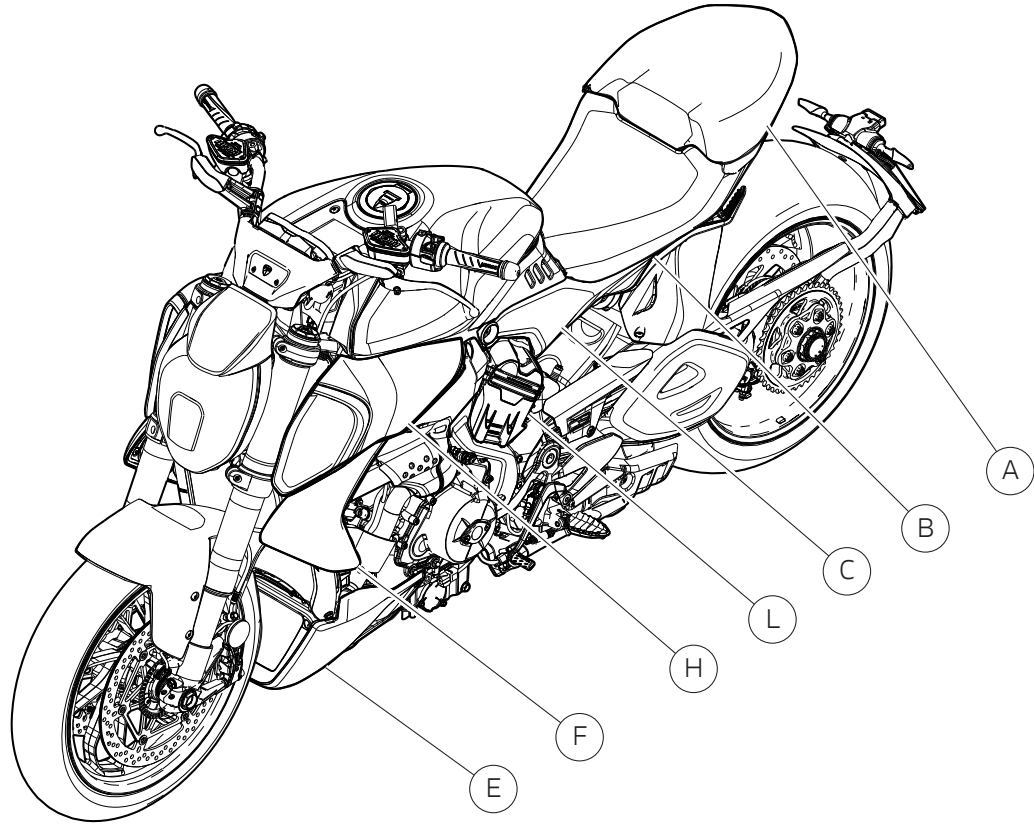

Smontaggio componenti originali



Attenzione

Il motore e le parti del sistema di scarico diventano molto calde con l'uso della motocicletta, e rimangono calde ancora per lungo tempo dopo aver fatto funzionare il motore. Per manipolare queste parti usare dei guanti anticalore, o attendere che si siano ben raffreddate.



Attenzione

L'impianto di scarico può essere caldo anche dopo lo spegnimento del motore; prestare molta attenzione a non toccare con nessuna parte del corpo l'impianto di scarico e a non parcheggiare il motoveicolo in prossimità di materiali infiammabili (compreso legno, foglie, ecc.).



Note

Eeguire.

Smontaggio sella passeggero e conducente

- Per le procedure di smontaggio della sella passeggero (A) e conducente (B), fare riferimento a quanto riportato sul manuale officina alla sezione "Smontaggio sella".

Smontaggio fianchetti sinistro e destro

- Per le procedure di smontaggio dei fianchetti sinistro (C) e destro (D), fare riferimento a quanto riportato sul manuale officina alla sezione "Smontaggio fianchetti e codone".

Smontaggio puntale

- Per le procedure di smontaggio del puntale (E), fare riferimento a quanto riportato sul manuale officina alla sezione "Smontaggio puntale".

Smontaggio covers radiatore, convogliatori e covers motore sinistre e destre

- Per le procedure di smontaggio delle covers radiatore sinistra (F) e destra (G), dei convogliatori sinistro (H) e destro (I), delle covers motore sinistra (L) e destra (M), fare riferimento a quanto riportato sul manuale officina alla sezione "Smontaggio semicarene".

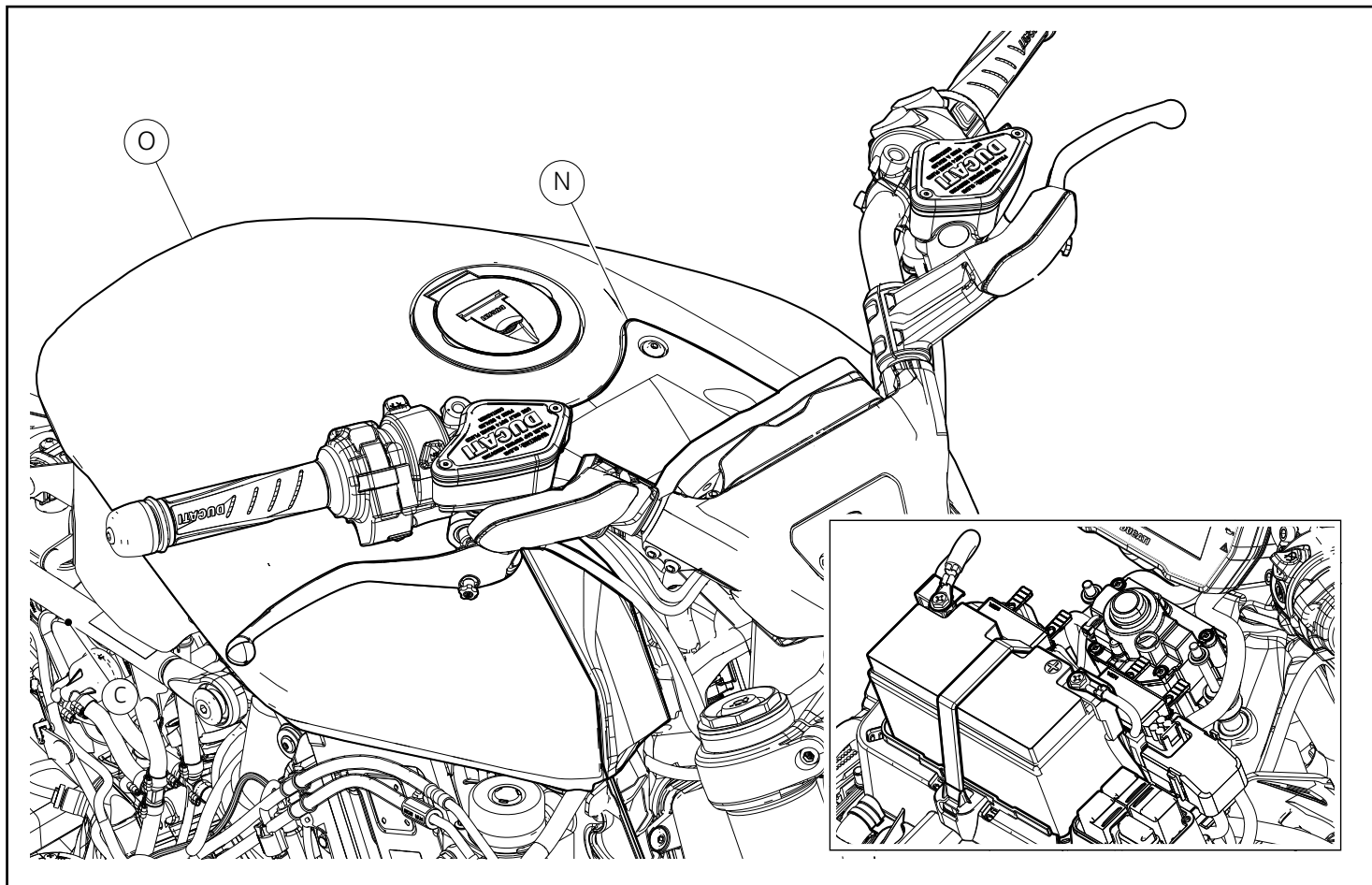

Smontaggio cover hands free, serbatoio carburante e batteria

- Per le procedure di smontaggio della cover hands free (N), del serbatoio carburante (O) e lo scollegamento della batteria, fare riferimento a quanto riportato sul manuale officina alla sezione "Smontaggio - rimontaggio motore completo".

Attenzione

La non osservanza delle istruzioni riportate può creare una situazione di pericolo e causare gravi lesioni personali e anche la morte.

- Procedere con le operazioni successive per liberare lo scarico originale in sicurezza.

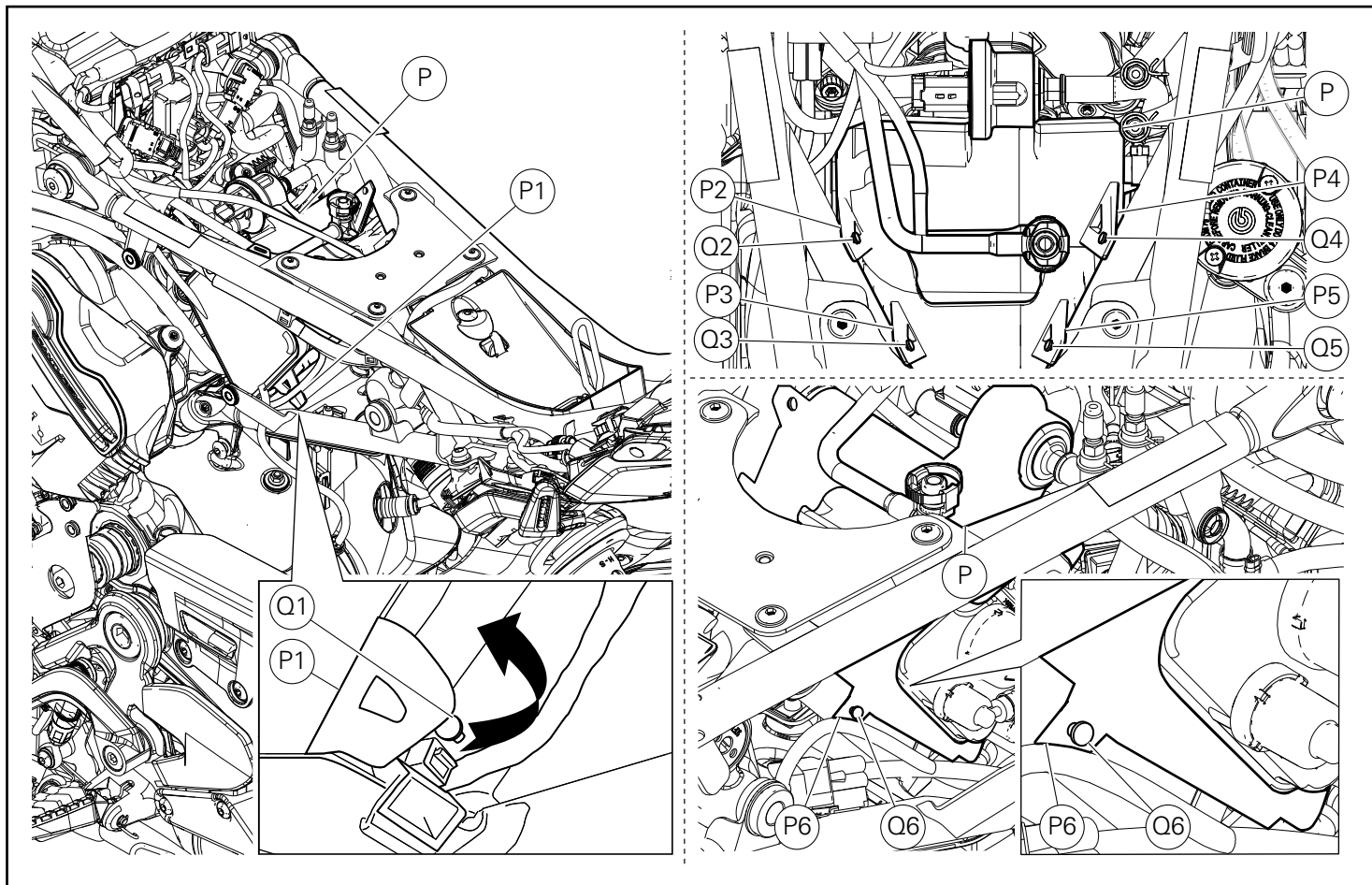

Smontaggio supporto canister

- Operando sul lato sinistro del motoveicolo, sganciare la linguetta (P1) del supporto canister in gomma (P), dal fermo (Q1) sul telaio; operando allo stesso modo sul lato superiore del motoveicolo, liberare le linguette (P2), (P3), (P4) e (P5), dai relativi fermi (Q2), (Q3), (Q4) e (Q5).
- Operare quindi analogamente anche sul lato destro del motoveicolo per liberare la linguetta (P6) dal fermo (Q6).

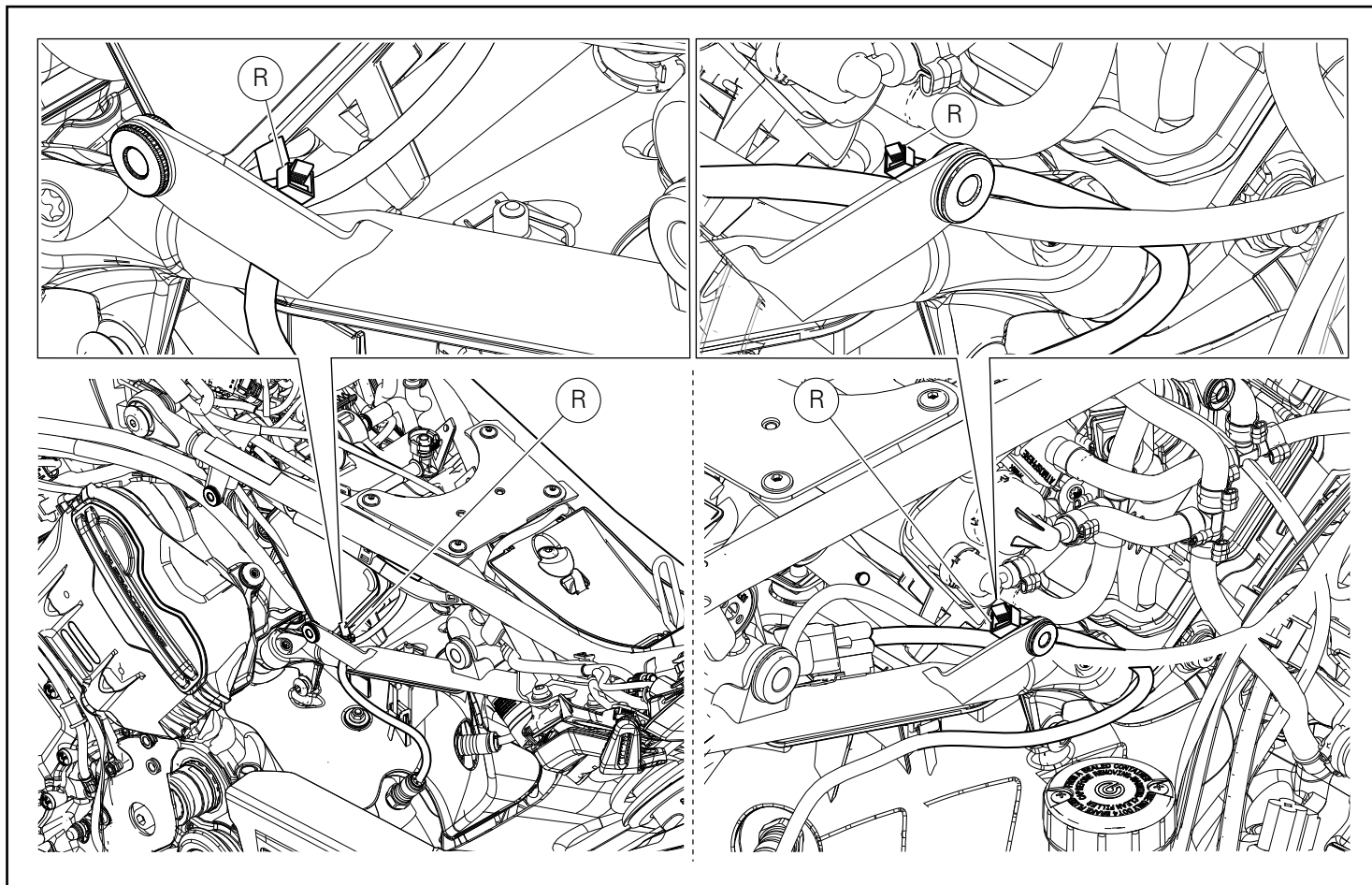

- Operando su entrambi i lati del motoveicolo, rimuovere le n.2 fascette in nylon (R) di fissaggio cablaggi sonde lambda posteriori sinistra e destra.

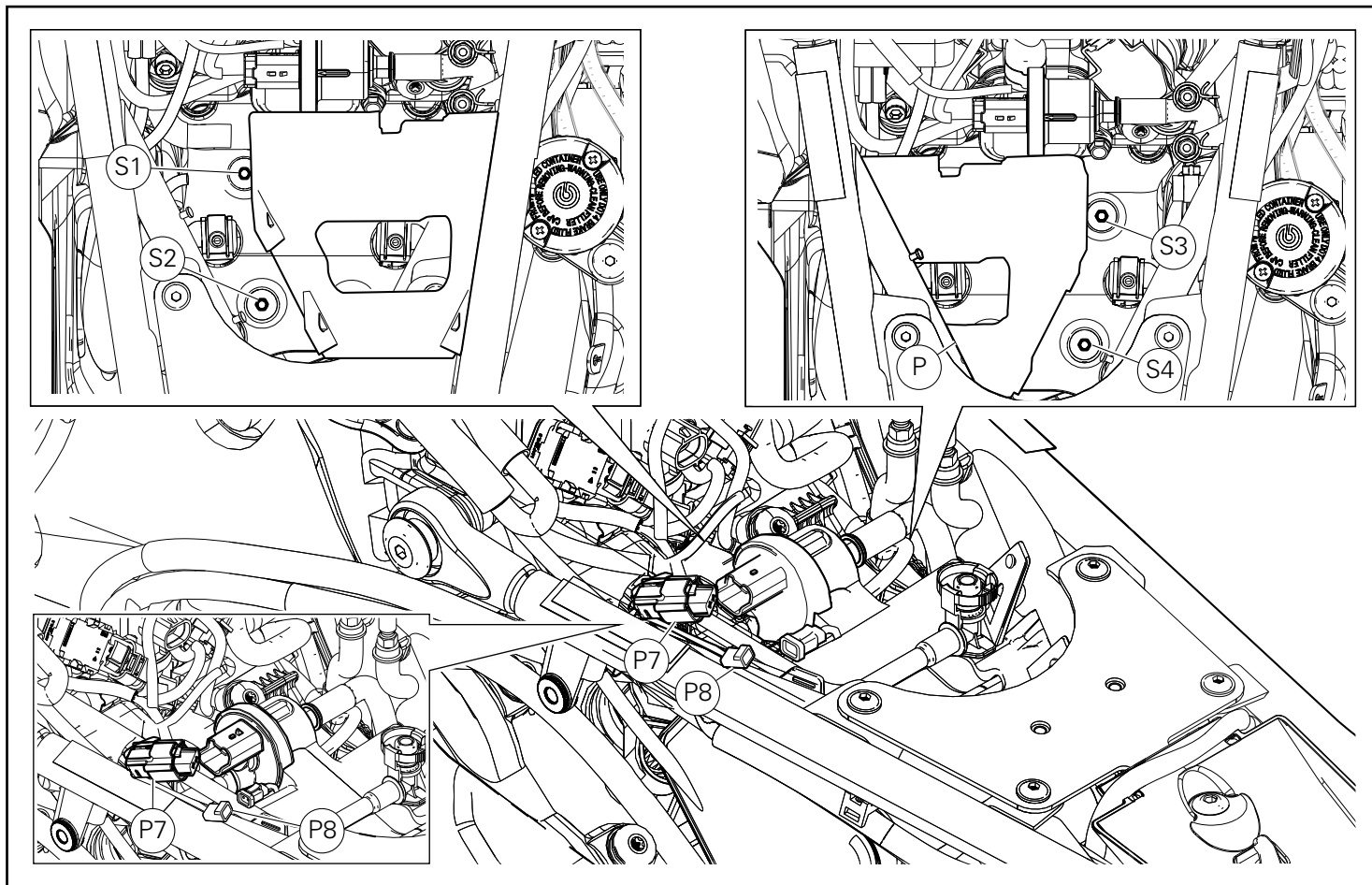

- Scollegare n.2 connettori purge valve (P7) e indicatori di direzione posteriori-stop (P8).
- Sfilare il supporto canister in gomma (P) verso il lato destro del motoveicolo, senza forzare i cavi ed i tubi, liberando l'accesso alle due viti (S1) e (S2) del paracalore primario posteriore in plastica.
- Svitare e recuperare le n.2 viti (S1) e (S2).
- Sfilare il supporto canister in gomma (P) verso il lato sinistro del motoveicolo, senza forzare i cavi e i tubi, liberando l'accesso alle due viti (S3) e (S4) del paracalore primario posteriore in plastica.
- Svitare e recuperare le n.2 viti (S3) e (S4).

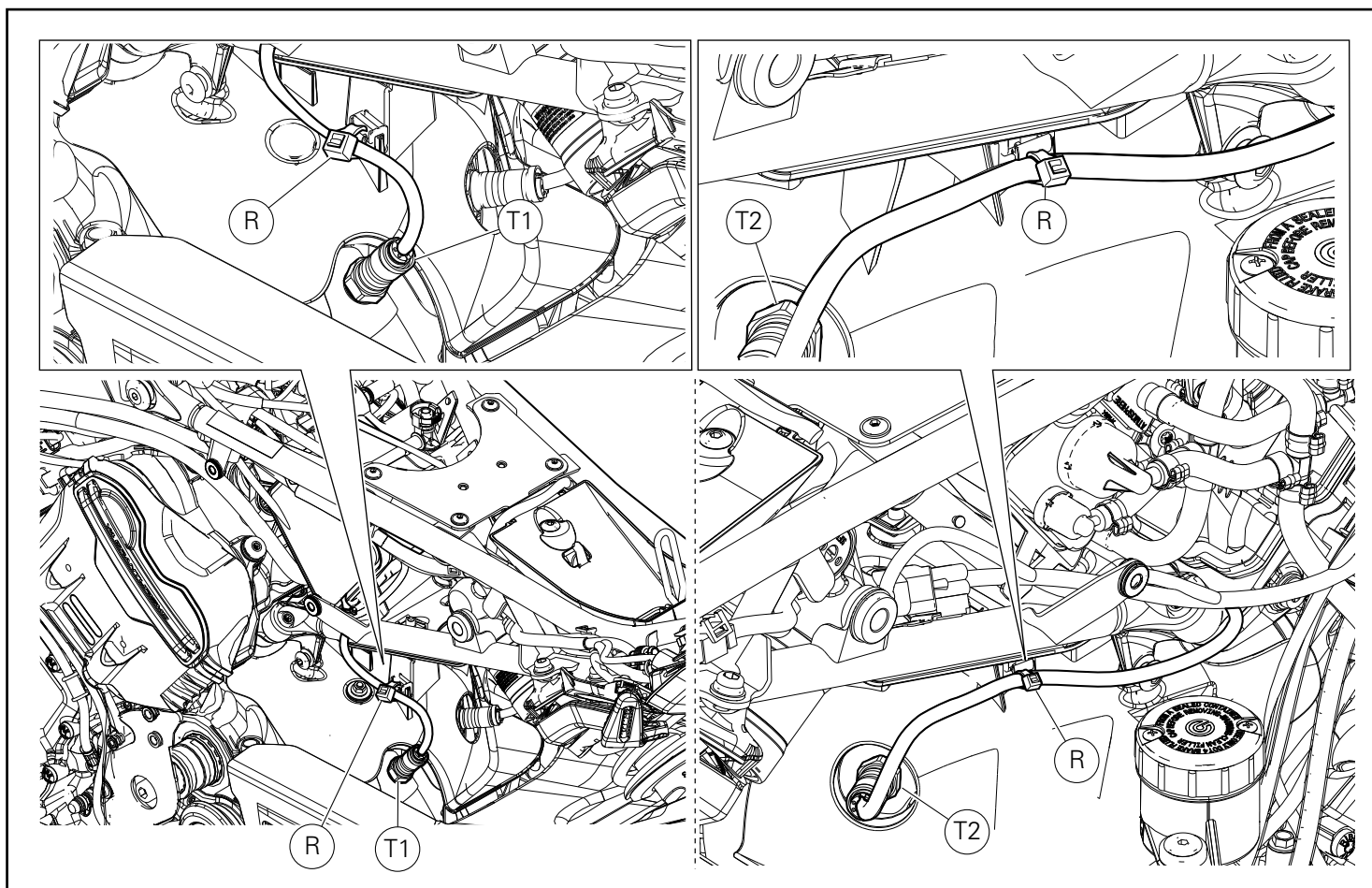

- Su entrambi i lati, rimuovere n.1 fascetta in nylon (R) di fissaggio cablaggio sonde lambda posteriori destra (T1) e sinistra (T2) posteriori.
- Svitare e rimuovere le sonde lambda posteriori (T1) e (T2), lasciandole fissate al cablaggio principale e disponendole in maniera che il cavo non risulti tensionato.

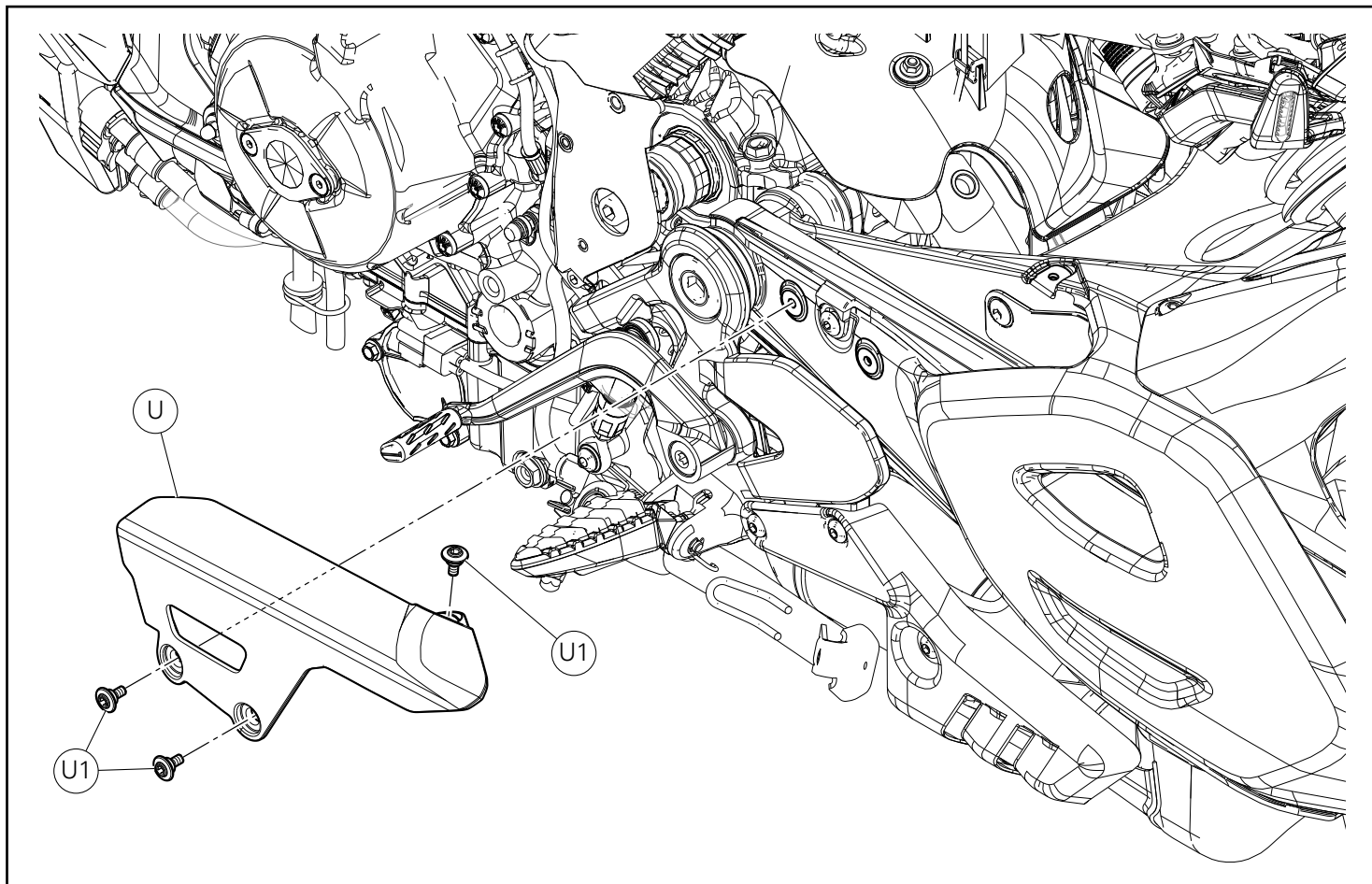

Smontaggio paracatena

- Operando sul lato sinistro del motoveicolo, svitare le n.3 viti (U1). Rimuovere il paracatena (U).



Note

Rimuovere eventuali residui di frenafiletto dal filetto delle n.3 viti (U1) e dalle relative madreviti.

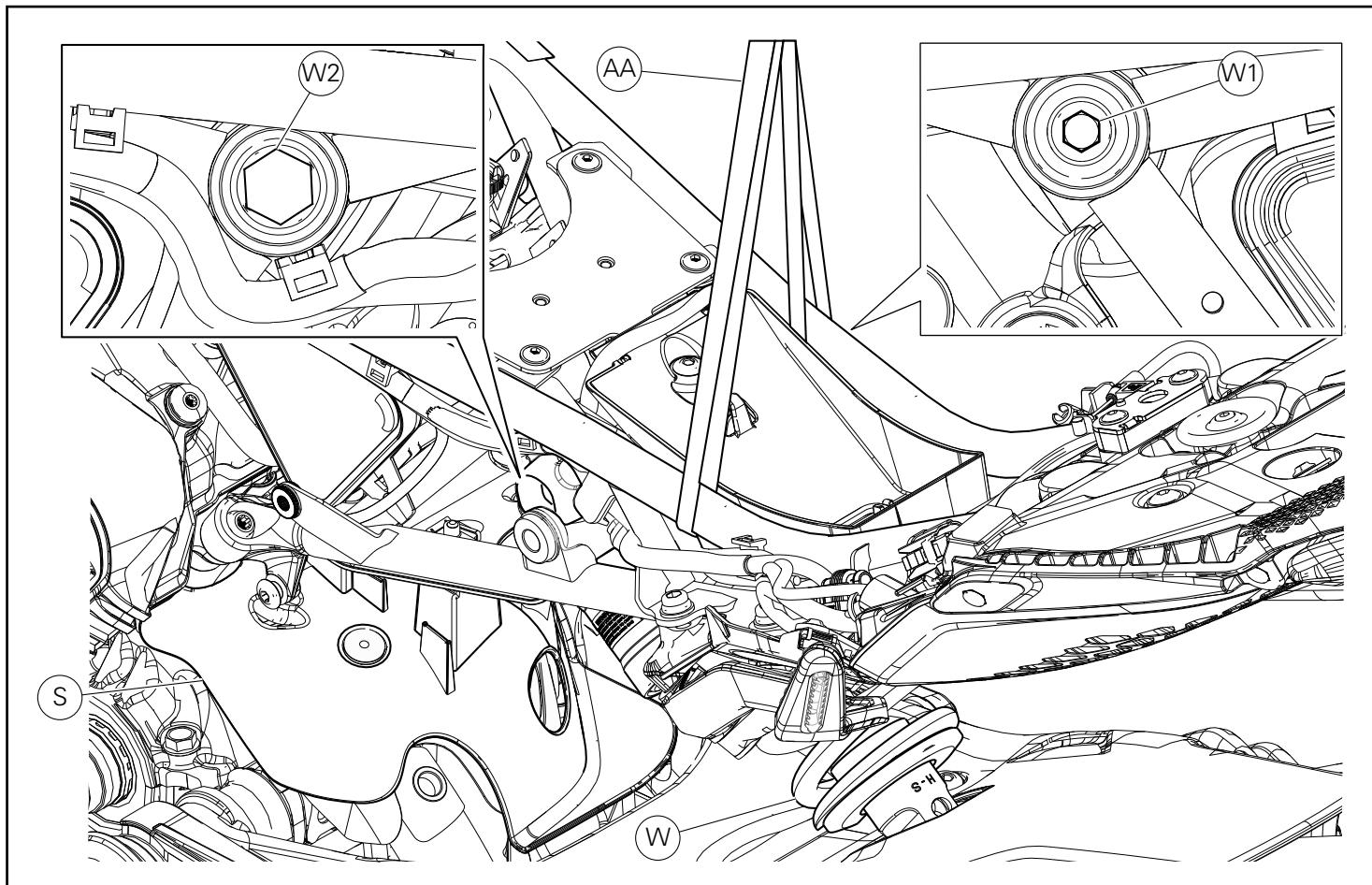

Smontaggio paracalore

Attenzione

Le operazioni descritte, se non eseguite a regola d'arte possono pregiudicare la sicurezza dell'operatore, del pilota e l'integrità del motoveicolo.

- Assicurare il motoveicolo su un opportuno cavalletto posteriore di servizio, su un piano orizzontale e fissare adeguatamente la ruota anteriore.
- Procedere con estrema cautela per il posizionamento delle cinghie di sollevamento (AA), che devono essere dimensionate al carico e fissarle in modo da garantire la totale sicurezza dell'operatore e del motoveicolo.
- Dopo aver correttamente fissato le cinghie ad un dispositivo di sollevamento adeguato, sollevare il retrotreno fino a mettere in tensione le cinghie (AA).
- Svitare la vite (W1) mantenendo, dal lato opposto, il dado (W2).
- Recuperare la vite (W1) e il dado (W2).
- Dislocare l'ammortizzatore (W) in modo da permettere la rimozione del paracalore (S).
- Estrarre il paracalore (S) dal lato sinistro del motoveicolo.

Attenzione

Prestare la massima attenzione durante la rimozione del paracalore (S) al fine di evitare di danneggiare il forcellone.

- Abbassare il retrotreno, fino a riposizionare l'ammortizzatore nella sua sede originale. Inserire la vite (W1) dal lato destro dell'ammortizzatore (W) e impuntare dal lato opposto il dado (W2).
- Stringere, senza serrare, la vite (W1) mantenendo il dado (W2) dal lato opposto.

Attenzione

Non rimuovere le cinghie (AA).

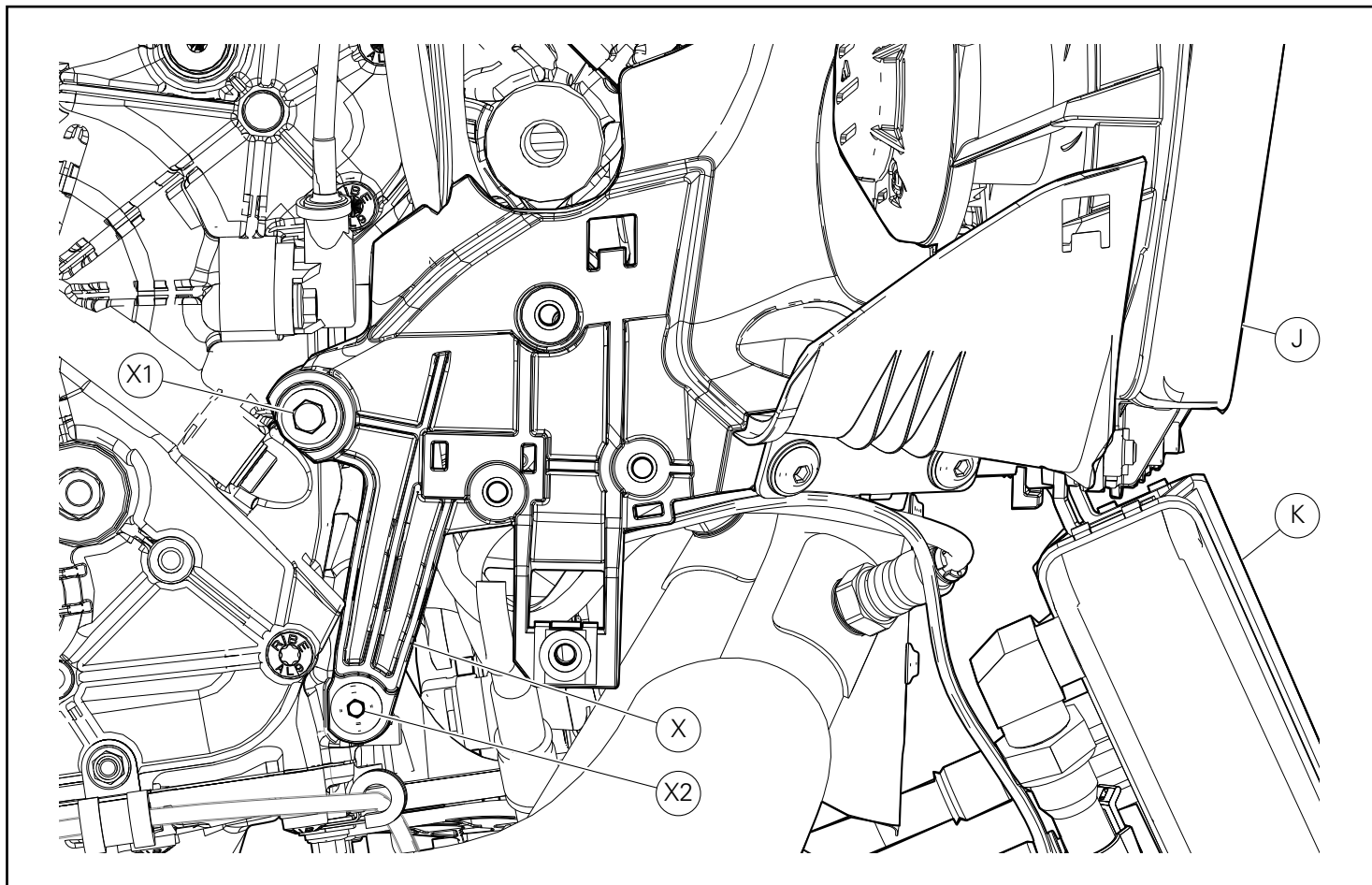

Dislocamento radiatore acqua e radiatore olio

- Svitare il dado (X1) e la vite (X2) di fissaggio supporto puntale (X).
- Liberare la ruota anteriore dal fissaggio in morsa.
- Scostare anteriormente il radiatore acqua (J) e il radiatore olio (K), prestando attenzione a non forzare i cavi e le tubazioni per permettere l'accesso ai serraggi dei collettori anteriori.

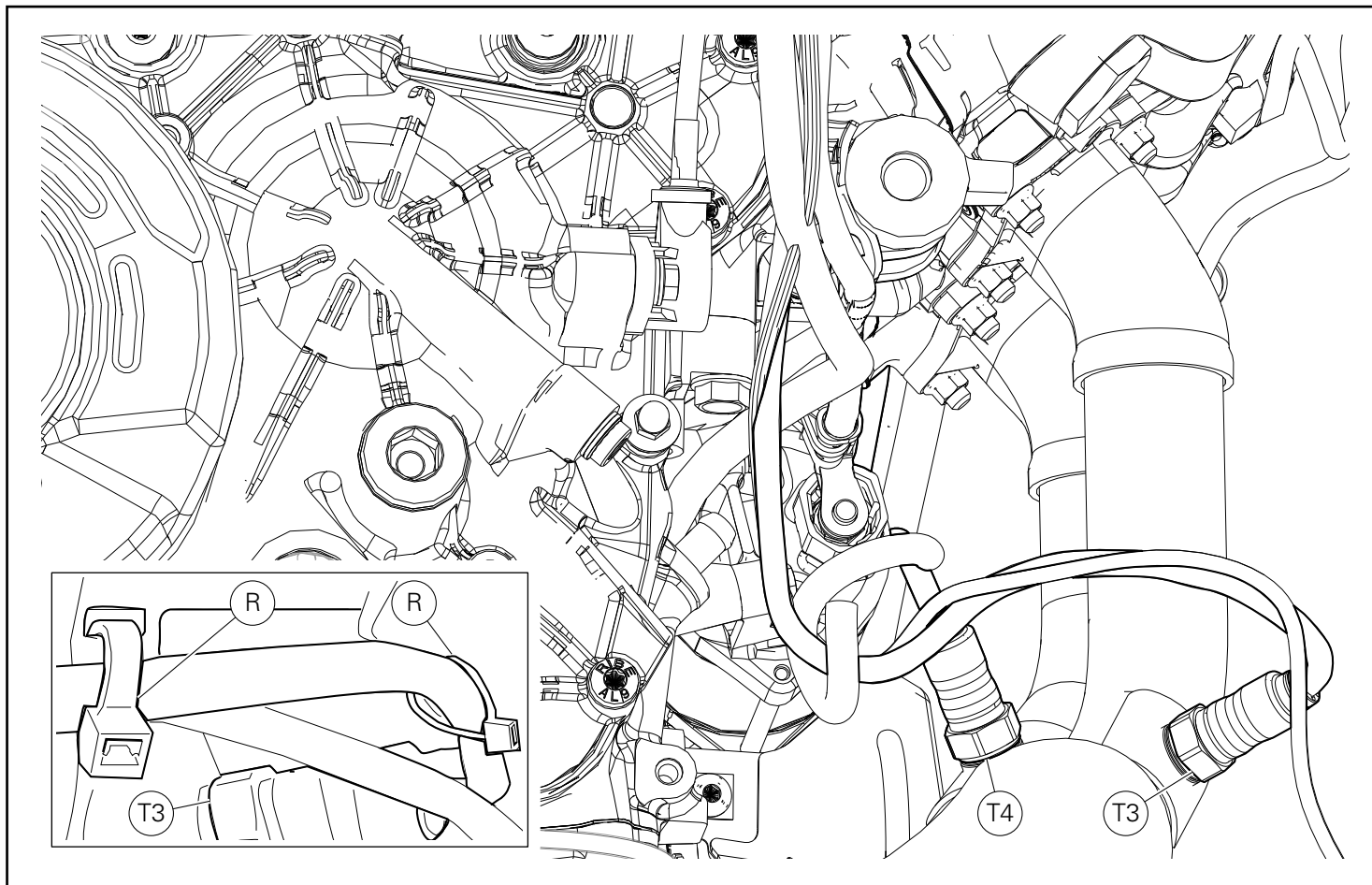

Smontaggio gruppo scarico



Note

Nell'immagine, per una miglior visualizzazione dei componenti, sono stati rimossi alcuni componenti.

- Rimuovere le n.2 fascette in nylon (R) di fissaggio cablaggio sonda lambda anteriore destra (T3).
- Svitare n.2 sonde lambda anteriori destra (T3) e sinistra (T4), lasciandole fissate al cablaggio principale e disponendole in maniera che il cablaggio non risulti tensionato.

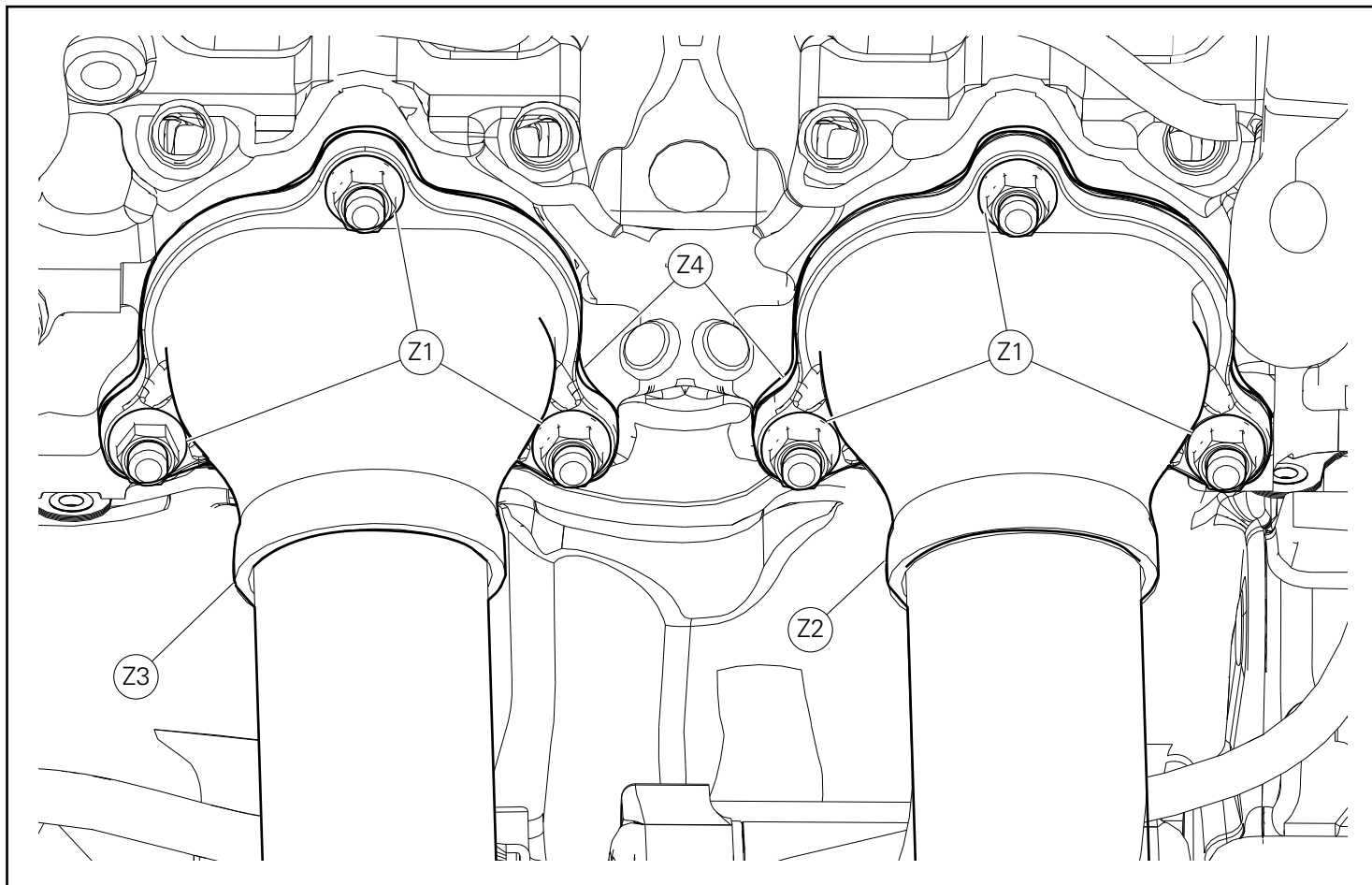
**Note**

Nell'immagine, per una miglior visualizzazione, sono stati rimossi i componenti dell'avantreno del motoveicolo.

- Svitare i n.6 dadi (Z1) di fissaggio collettori di scarico anteriori destro (Z3) e sinistro (Z2), recuperando le guarnizioni metalliche (Z4).

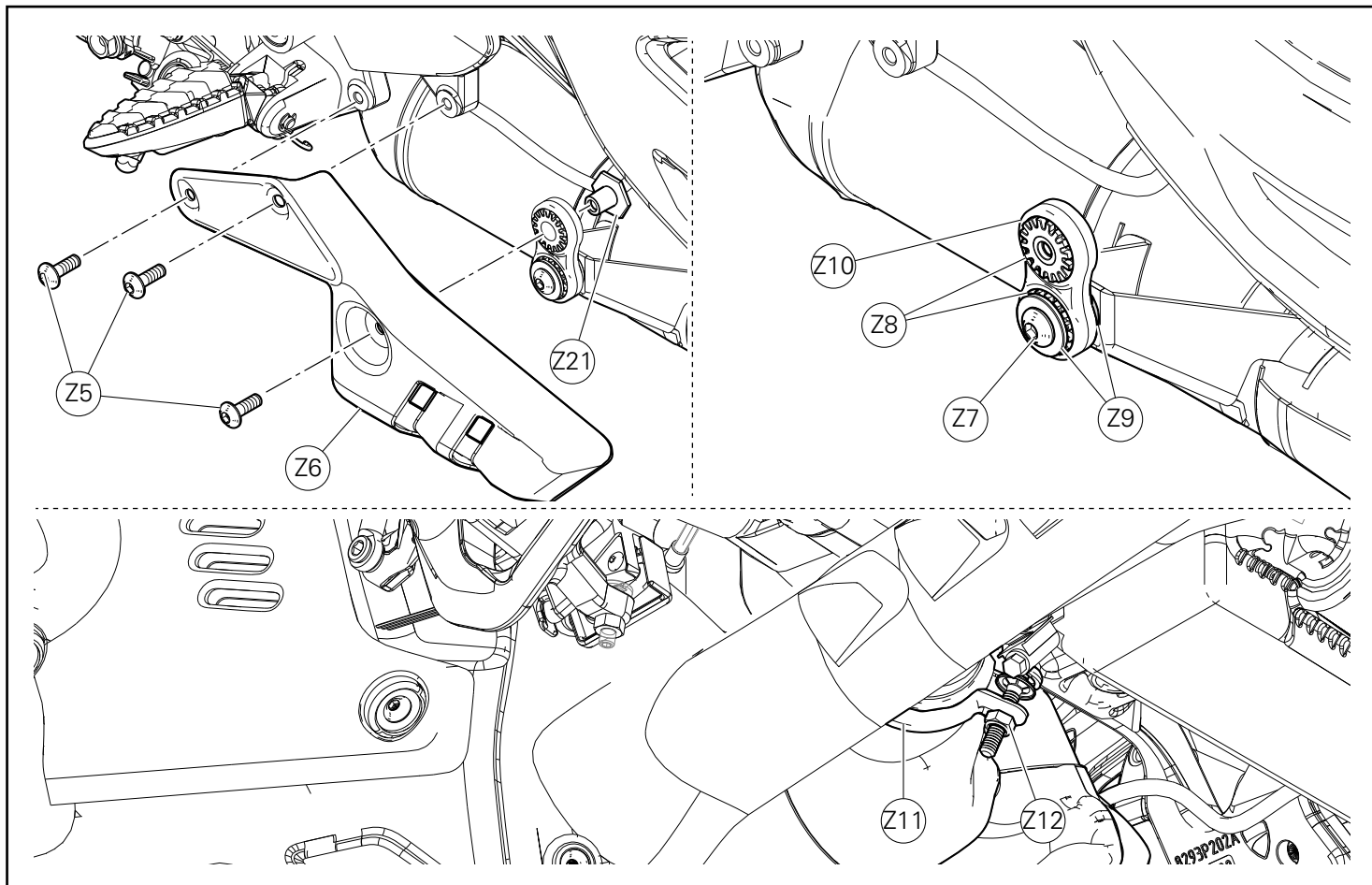

- Operando sul lato sinistro, rimuovere n.3 viti (Z5) di fissaggio paracalore sinistro (Z6) e recuperare la bussola filettata superiore (Z21).
- Sfilare il paracalore sinistro (Z6).
- Svitare n.1 vite inferiore (Z7) e recuperare la bielletta (Z10) completa di gommini antivibranti (Z8) e distanziali (Z9).
- Operando sul lato inferiore destro, allentare la fascetta metallica (Z11) agendo sul dado (Z12).

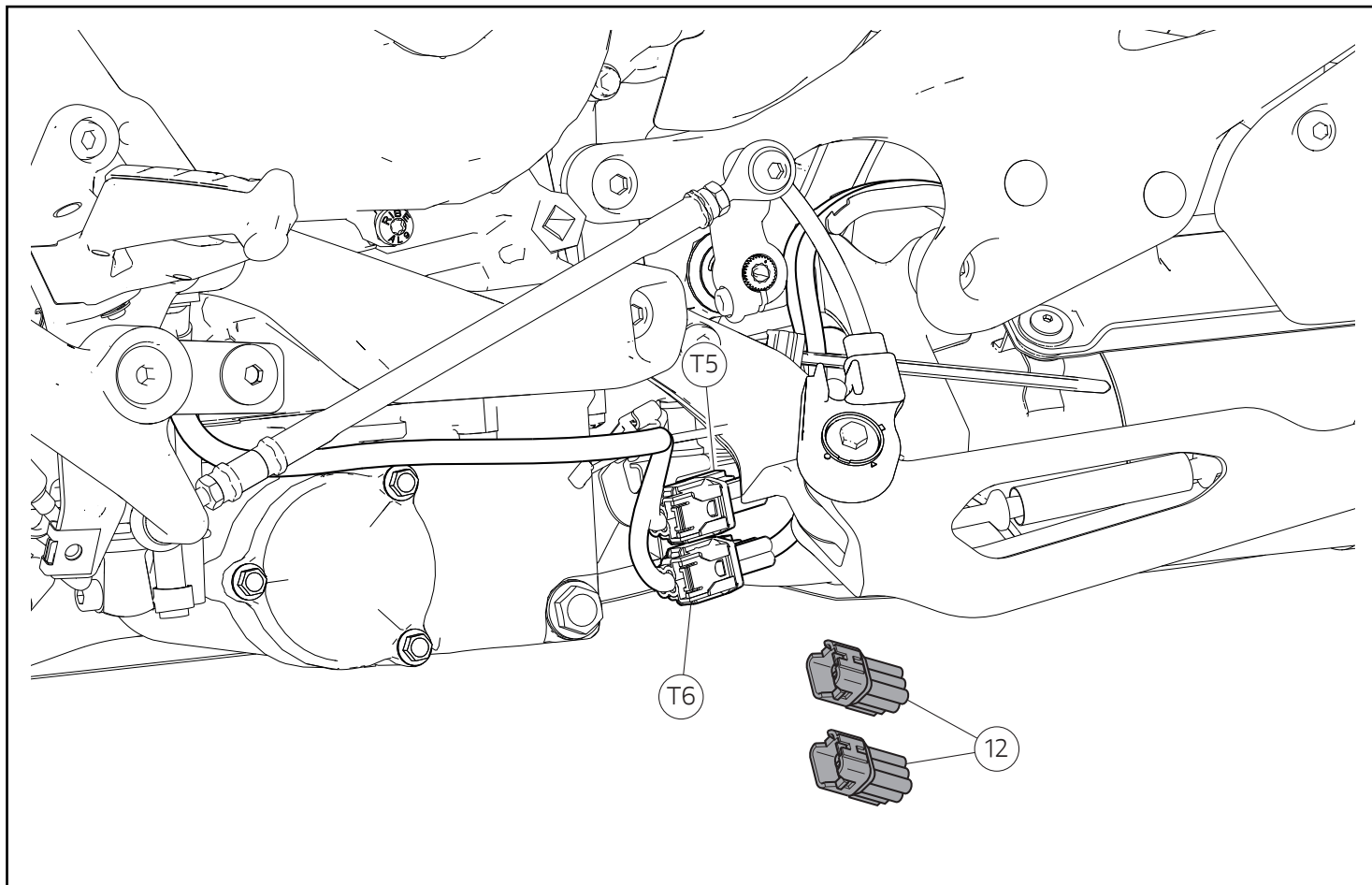

Smontaggio connettori Lambda 5 e Lambda 6 (Solo per veicoli dotati di Sonda Lambda 5 e Sonda Lambda 6)

- Disconnettere i connettori Lambda 5 (T5) e Lambda 6 (T6).
- Montare i n.2 tappi (12) nei connettori di predisposizione Lambda 5 (T5) e Lambda 6 (T6).

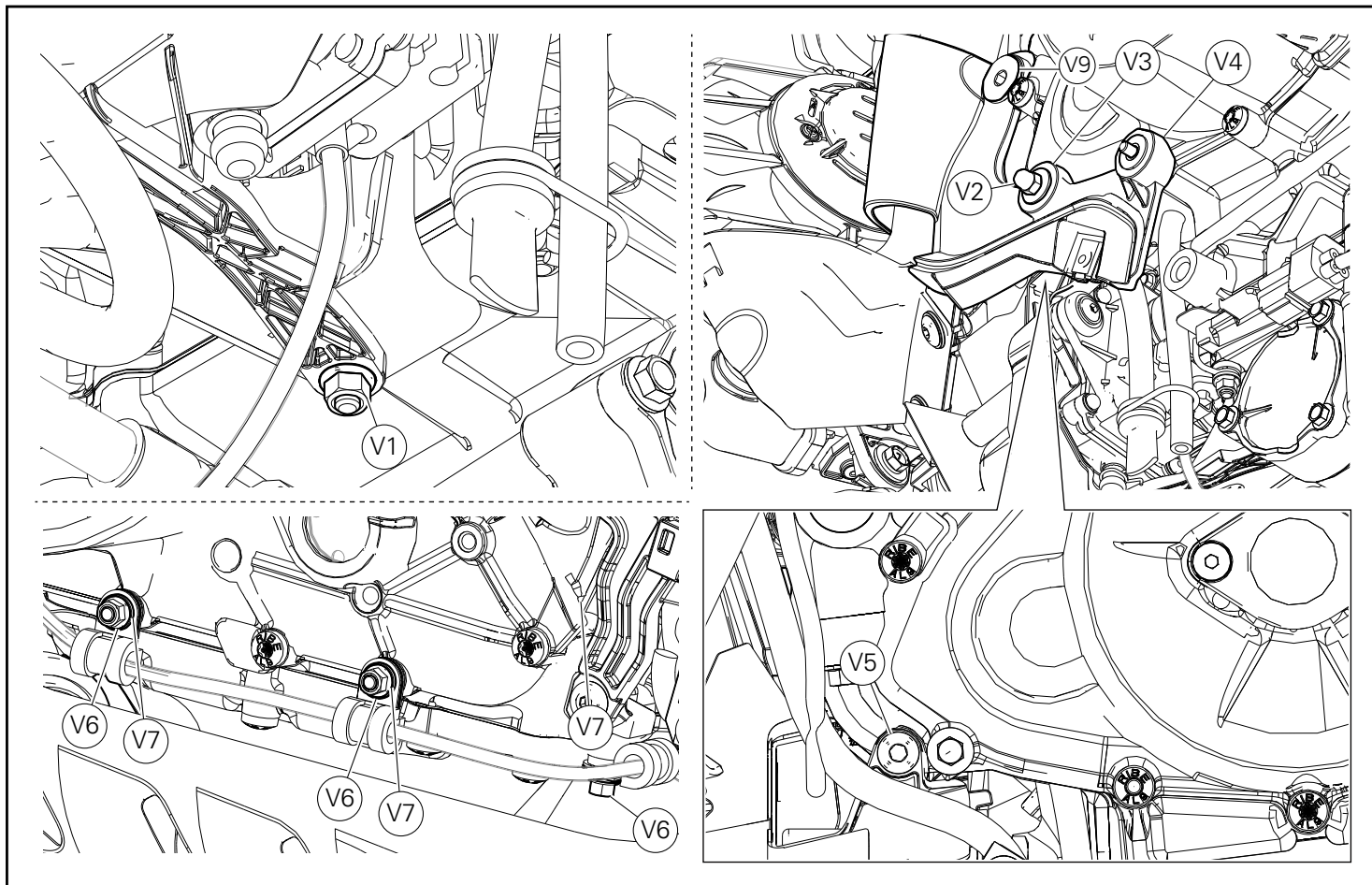

Rimozione motorino valvola di scarico

- Agendo inferiormente e sul lato sinistro, rimuovere il dado di fissaggio posteriore inferiore (V1) del supporto motorino.
- Svitare il dado (V2) e recuperare la rosetta (V3).
- Scostare la cover (V4) impernata superiormente (V9), fino a scoprire la vite (V5).
- Svitare e rimuovere la n.1 vite (V5)
- Svitare n.3 dadi (V6) e recuperare le relative n.3 rosette (V7).

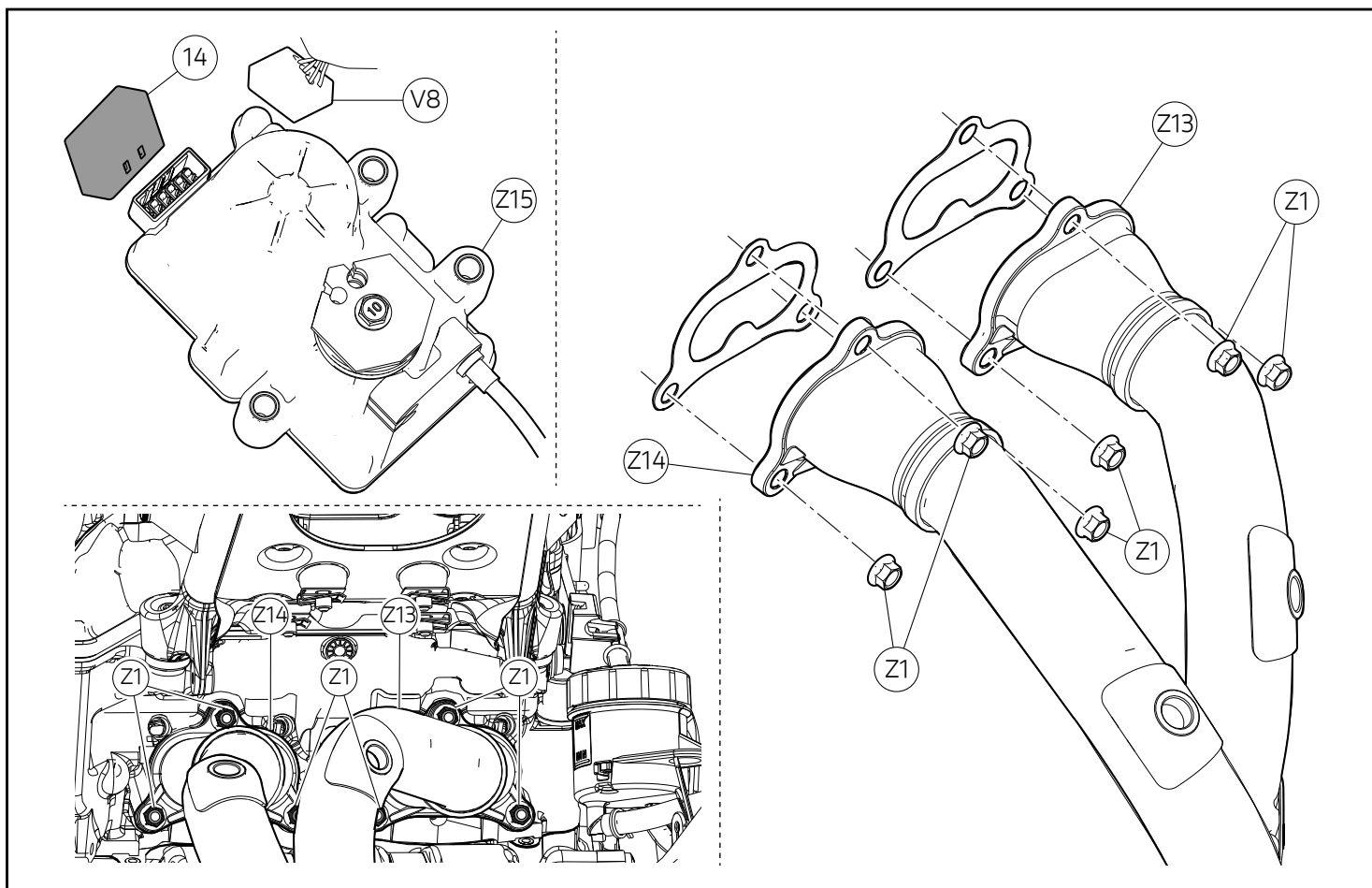

- Operando inferiormente sul lato sinistro, scollegare connettore (V8) dal motorino valvola di scarico (Z15).
- Posizionare il tappo (14) sul connettore (V8).
- Allentare e rimuovere n.6 dadi (Z1) di fissaggio collettori di scarico posteriori destro (Z13) e sinistro (Z14).
- Per miglior comprensione delle operazioni, in figura sono stati rimossi i componenti del retrotreno.

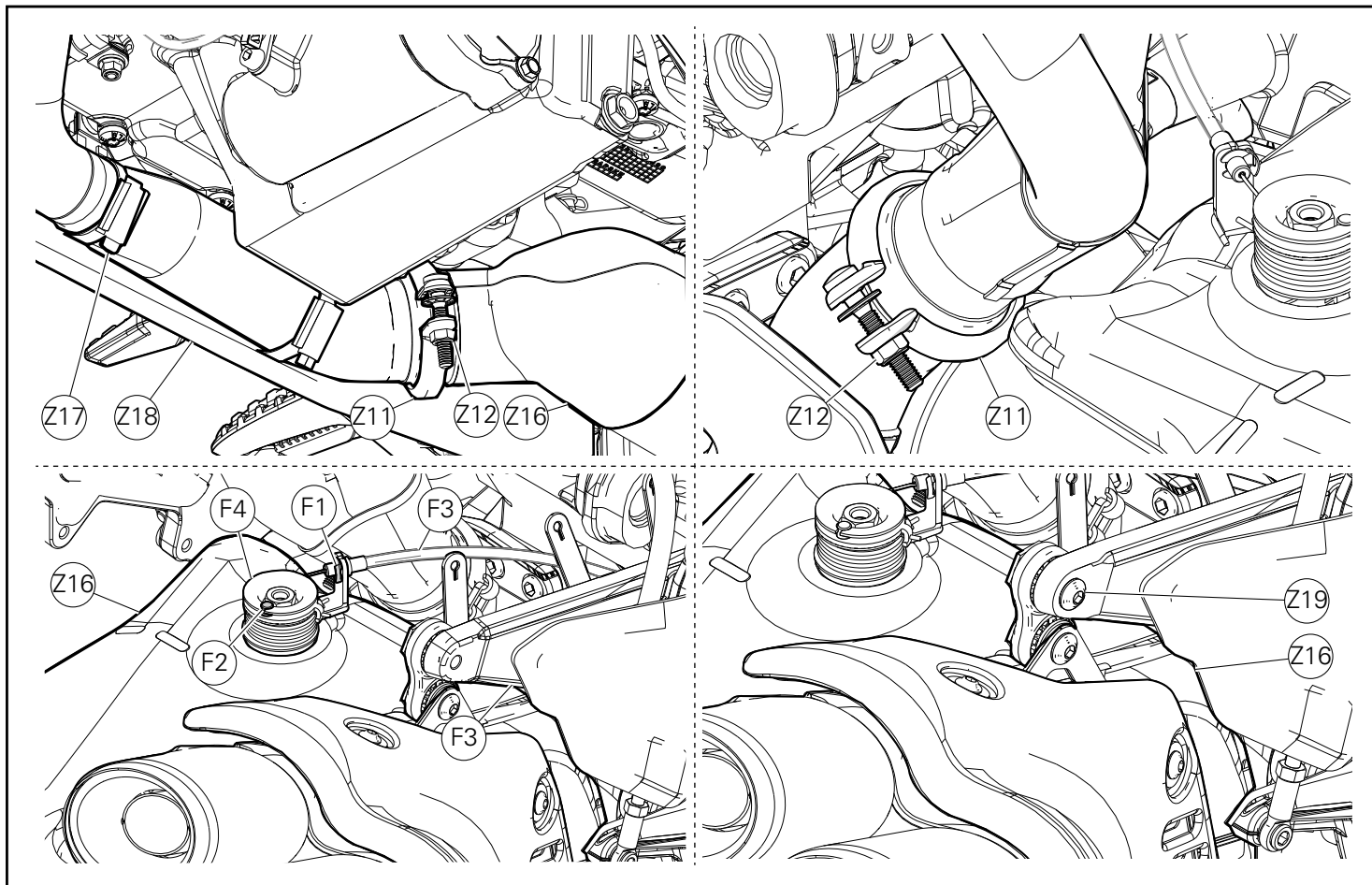

- Sostenere adeguatamente il silenziatore (Z16).
- Allentare la fascetta metallica (Z11) agendo sul dado (Z12).
- Allentare la fascetta metallica (Z17) di fissaggio anteriore paracalore (Z18) dello scarico centrale.
- Sganciare l'anello di fermo (F1) e scarrucolando il nottolino (F2), rimuovere il cavo motorino valvola scarico (F3) dalla carrucola (F4) del tubo di scarico a Y posteriore.
- Svitare e recuperare la vite (Z19) di fissaggio superiore destro silenziatore.
- Sfilare posteriormente il silenziatore (Z16) completo di paracalore (Z18), dallo scarico centrale.

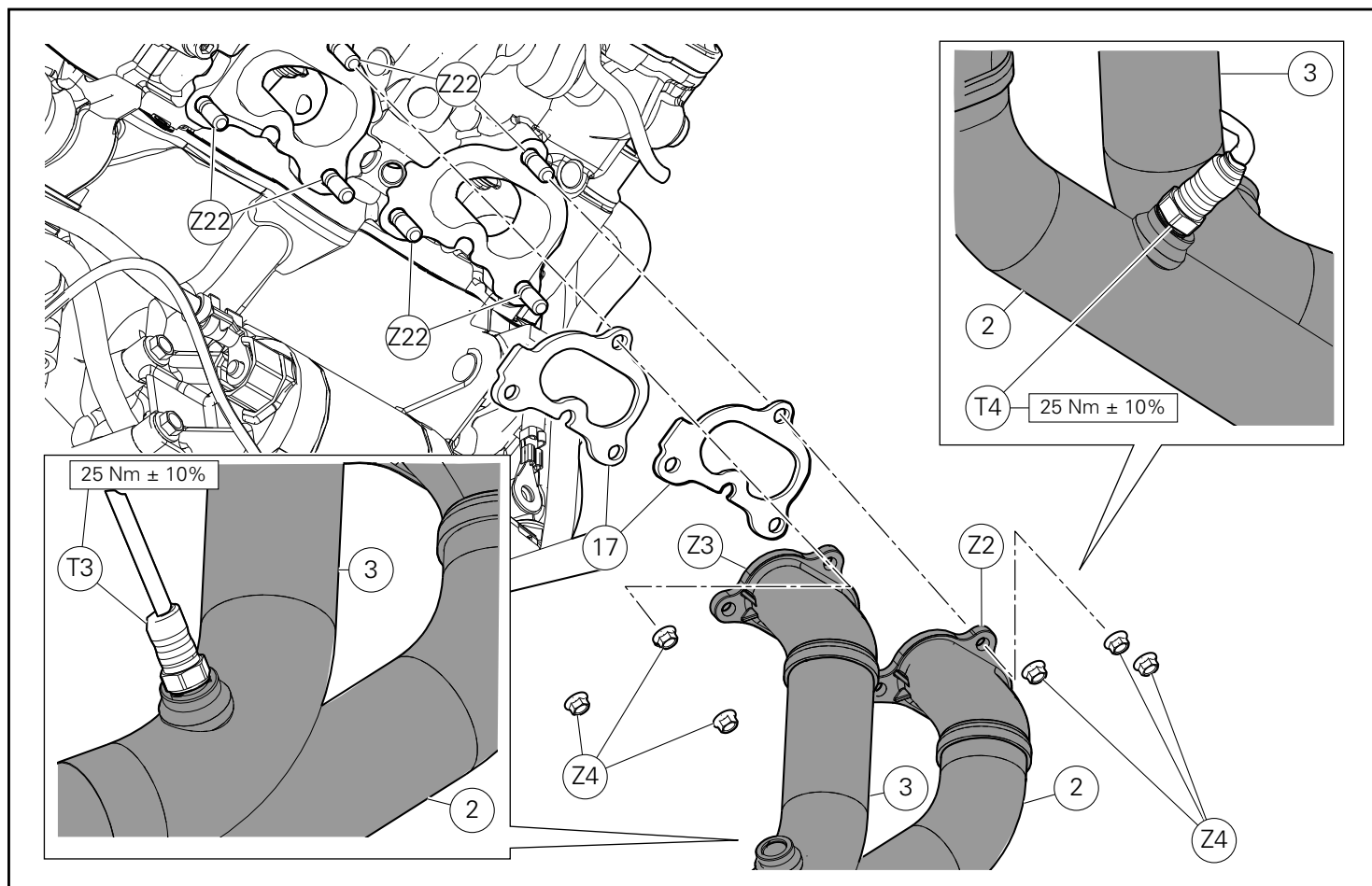

Montaggio componenti set

Importante

Verificare, prima del montaggio, che tutti i componenti risultino puliti e in perfetto stato. Adottare tutte le precauzioni necessarie per evitare di danneggiare qualsiasi parte nella quale ci si trova ad operare.

Montaggio gruppo scarico Racing

Importante

Si raccomanda di sostituire le guarnizioni scarico anteriore/testa (17) e di applicare grasso ramato sui prigionieri (Z22).

- Applicare grasso ramato sui filetti delle sonde lambda anteriori (T3) e (T4).
- Dopo aver precaricato il cavo ruotandolo in senso antiorario per circa tre giri, avvitare le sonde lambda (T3) sul collettore anteriore destro C2 (3) e la sonda lambda (T4) sul collettore anteriore sinistro C1 (2).
- Serrare le sonde lambda (T3) e (T4) alla coppia indicata.
- Avvitare (senza serrare) i n.6 dadi (Z4) sui prigionieri (Z22), dopo aver posizionato le nuove guarnizioni metalliche (17) e i collettori anteriori destro C2 (3) e sinistro C3 (4).

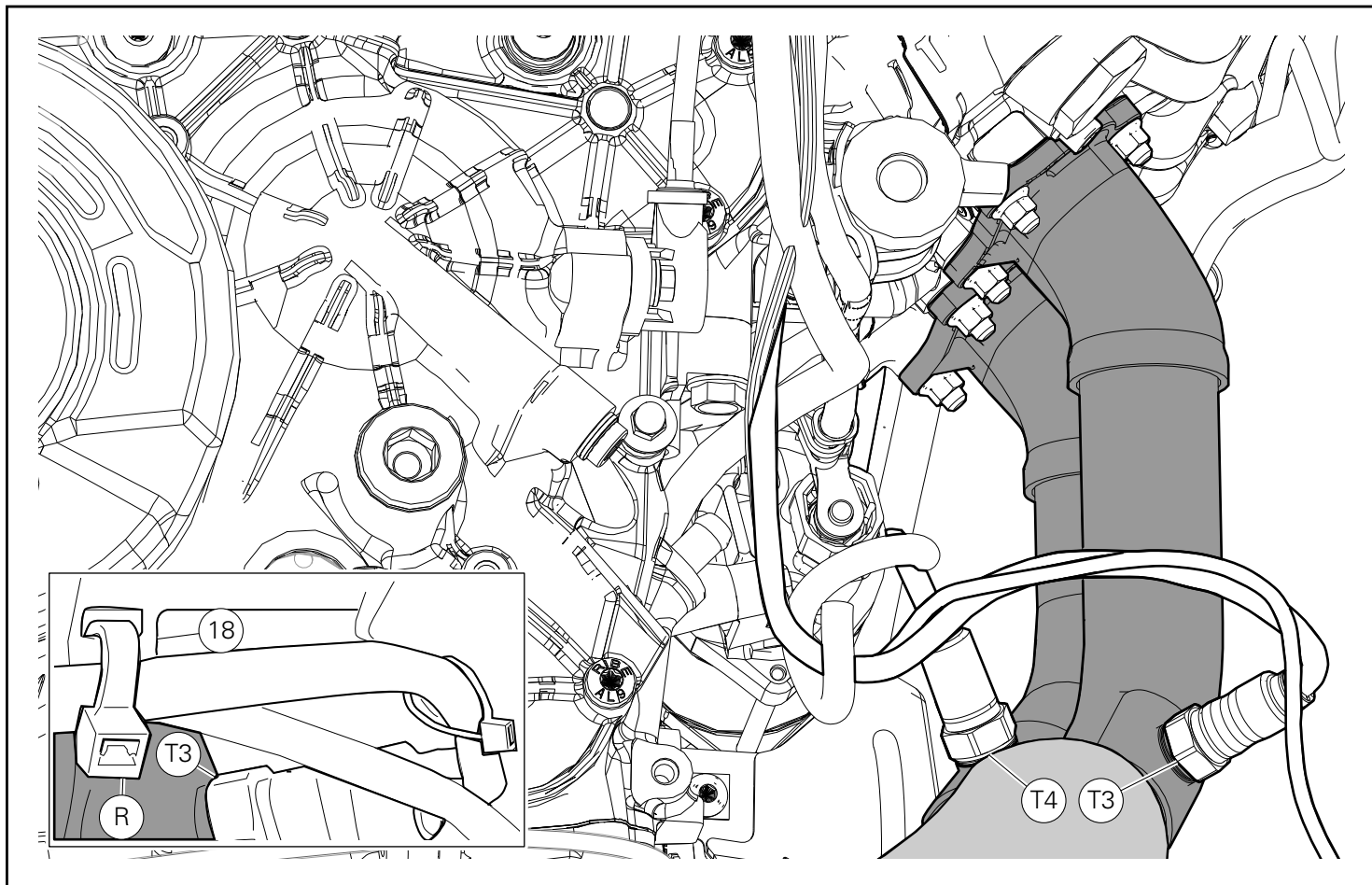

- Recuperare le eccedenze di cavo sonde lambda anteriori destra (T3) e sinistra (T4) e assicurarle con le n.2 fascette in nylon (R) al supporto puntale (18), sul lato destro.

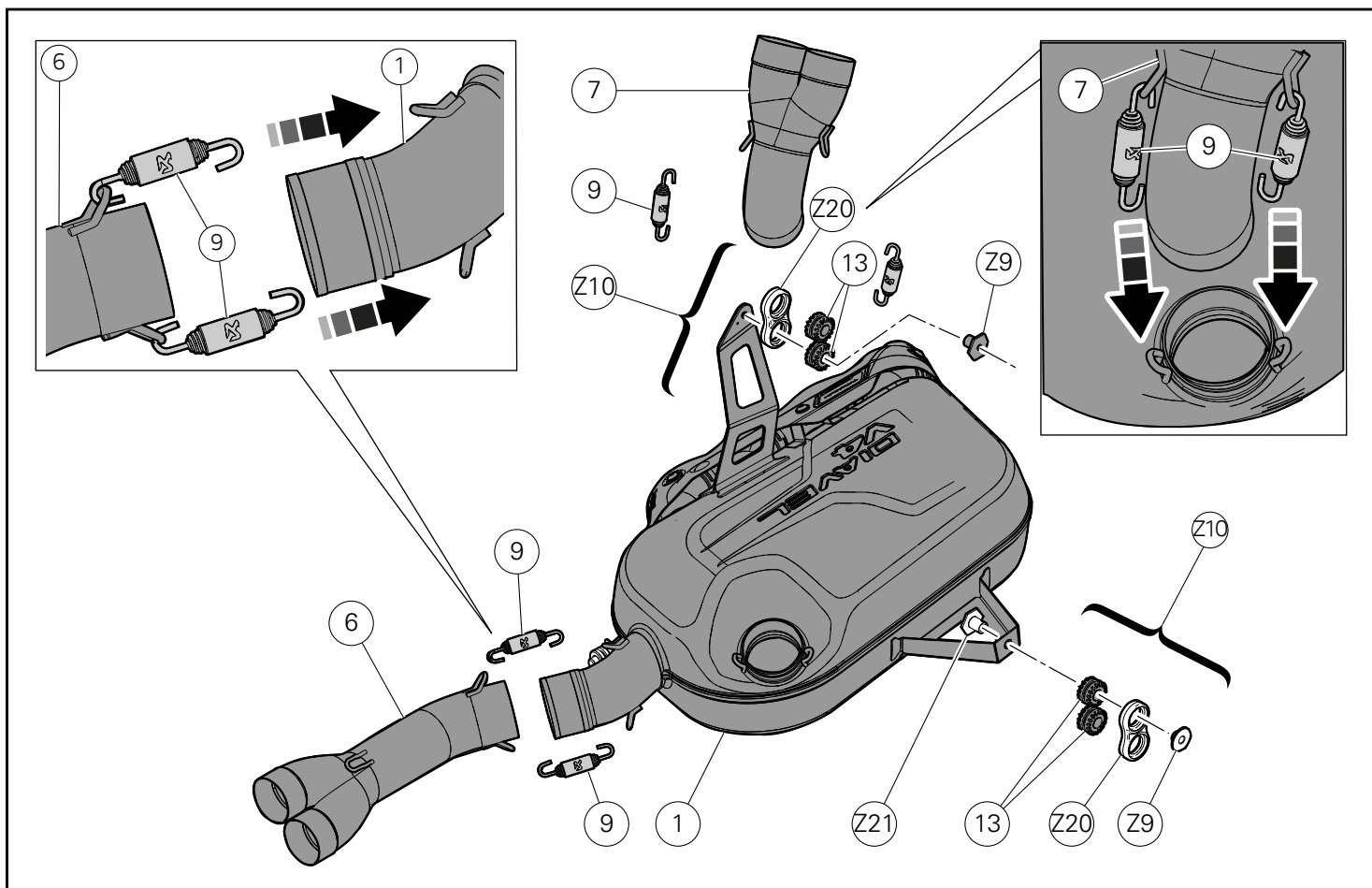

Premontaggio silenziatore Racing

- Premontare le n.2 bielletto (Z10) inserendo per ognuna di esse, n.2 nuovi gommini antivibranti (13) nel supporto (Z20) e completando l'assemblaggio con la bussola filettata (Z21) sul lato interno.
- Posizionare il distanziale (Z9) solamente sul lato esterno della bielletto sinistra.
- Inserire le n.4 molle (9) sul silenziatore (1).
- Inserire il silenziatore (1) nel collettore anteriore a Y (6) e fissare le n.2 molle (9) al tubo (6).
- Inserire il silenziatore (1) nel collettore posteriore a Y (7) e fissare le n.2 molle (9) al tubo (7).

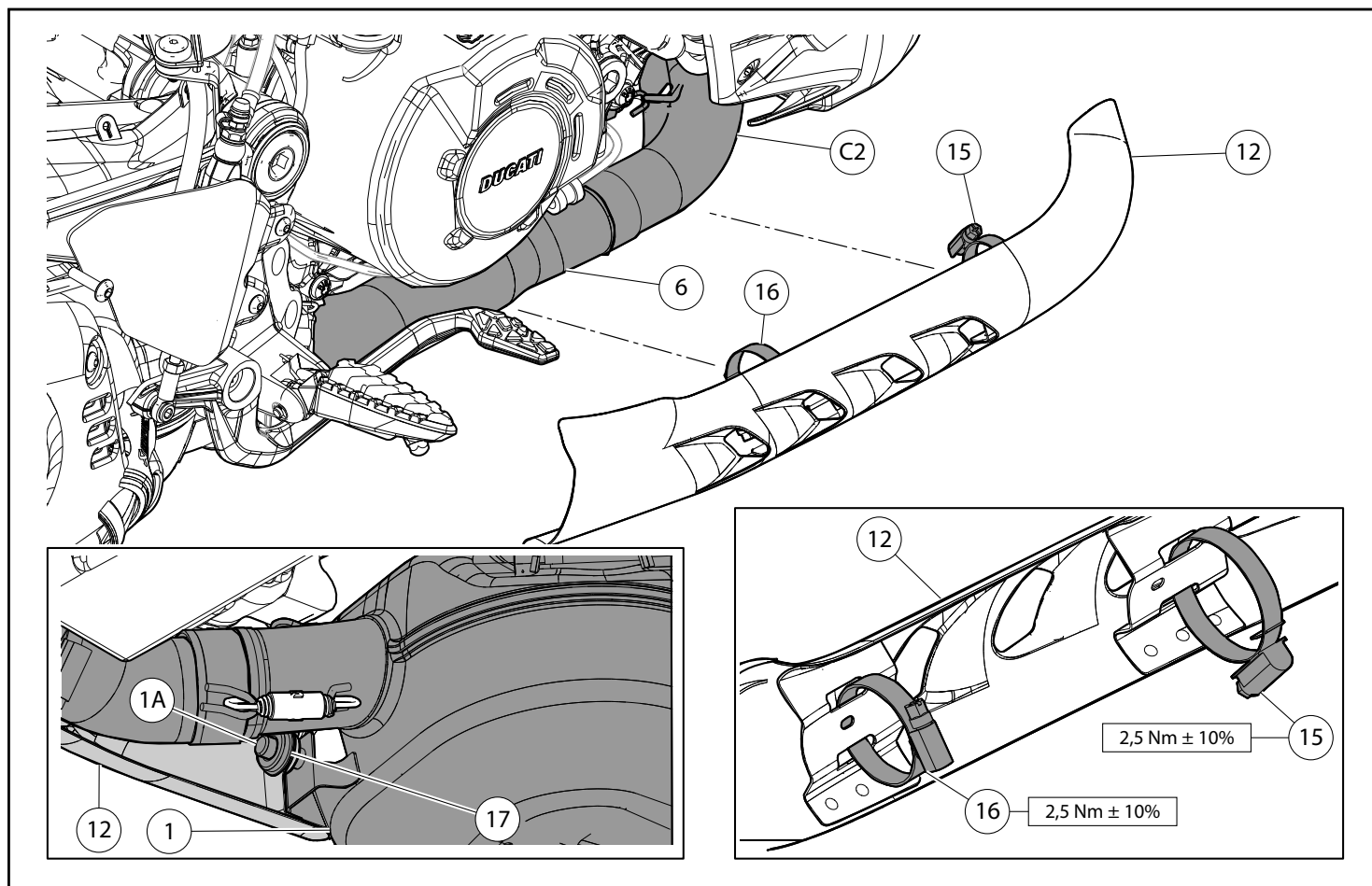

Montaggio scarico Racing



Note

Per il montaggio del paracalore far riferimento all'istruzione dedicata.

- Posizionare il silenziatore (1) premontato su un banco di lavoro.
- Recuperare la fascetta (16) dal paracalore originale e la fascetta (15) precedente rimosse e applicarle al paracalore Racing (12).
- Posizionare il paracalore (12) e serrare alla coppia indicata, la fascetta (16) al collettore a Y anteriore (6).
- Fissare il paracalore (12) al silenziatore (1), inserendo il gommino (17) nel perno (1A).

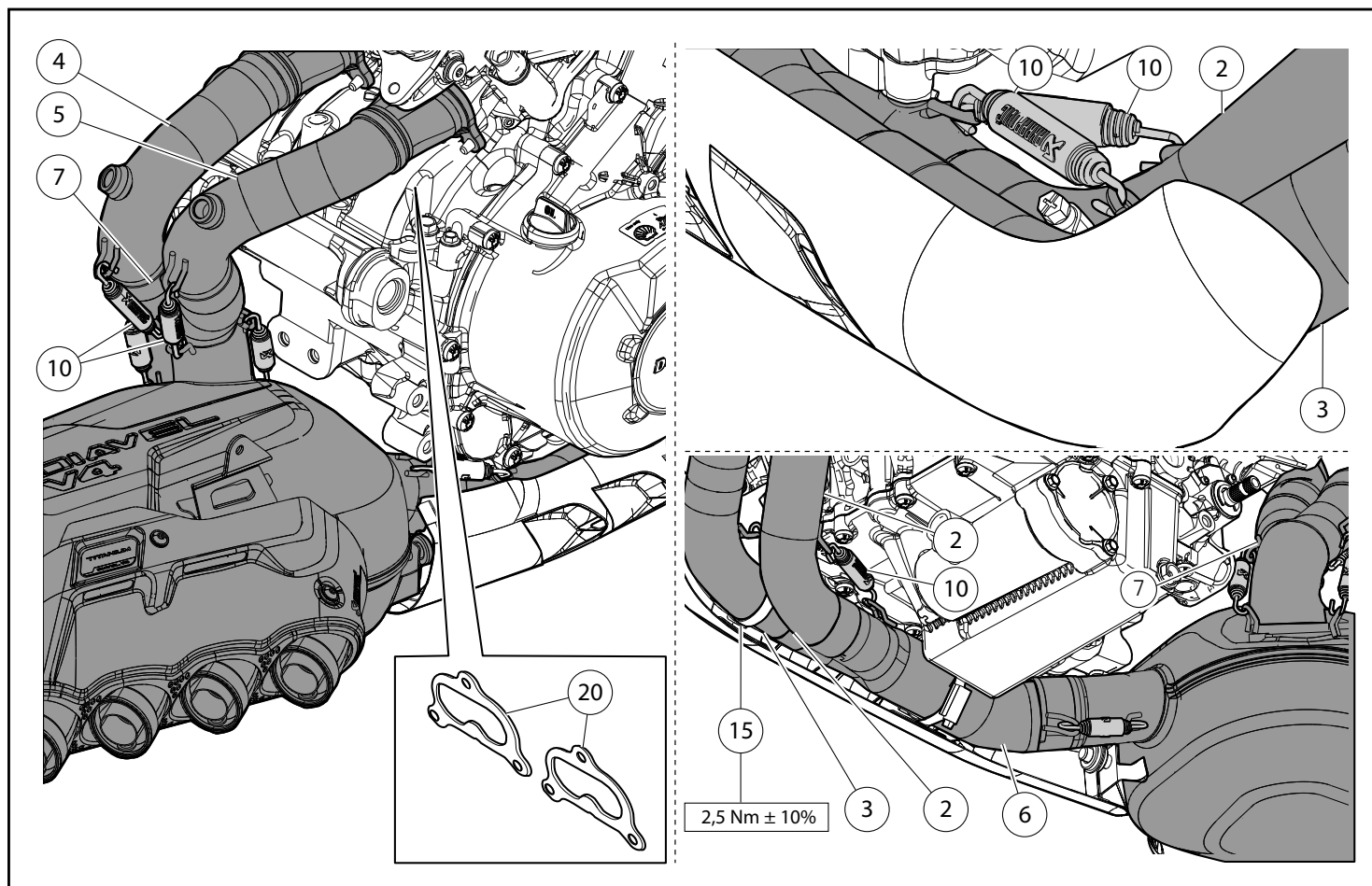

Importante

Si raccomanda di sostituire le guarnizioni scarico posteriore/testa (20).

- Posizionare lo scarico (1) premontato e inserire il collettore anteriore a Y (6) ed il collettore posteriore a Y (7) nei rispettivi collettori anteriori sinistro C1 (2) e destro C2 (3) e collettori posteriori sinistro C3 (4) e destro C4 (5).
- Con un tiramolle, fissare gli scarichi posizionando le n.4 molle (10) nei relativi agganci.
- Serrare alla coppia indicata, la fascetta (15) del paracalore (12), al collettore C2 (3) anteriore destro.

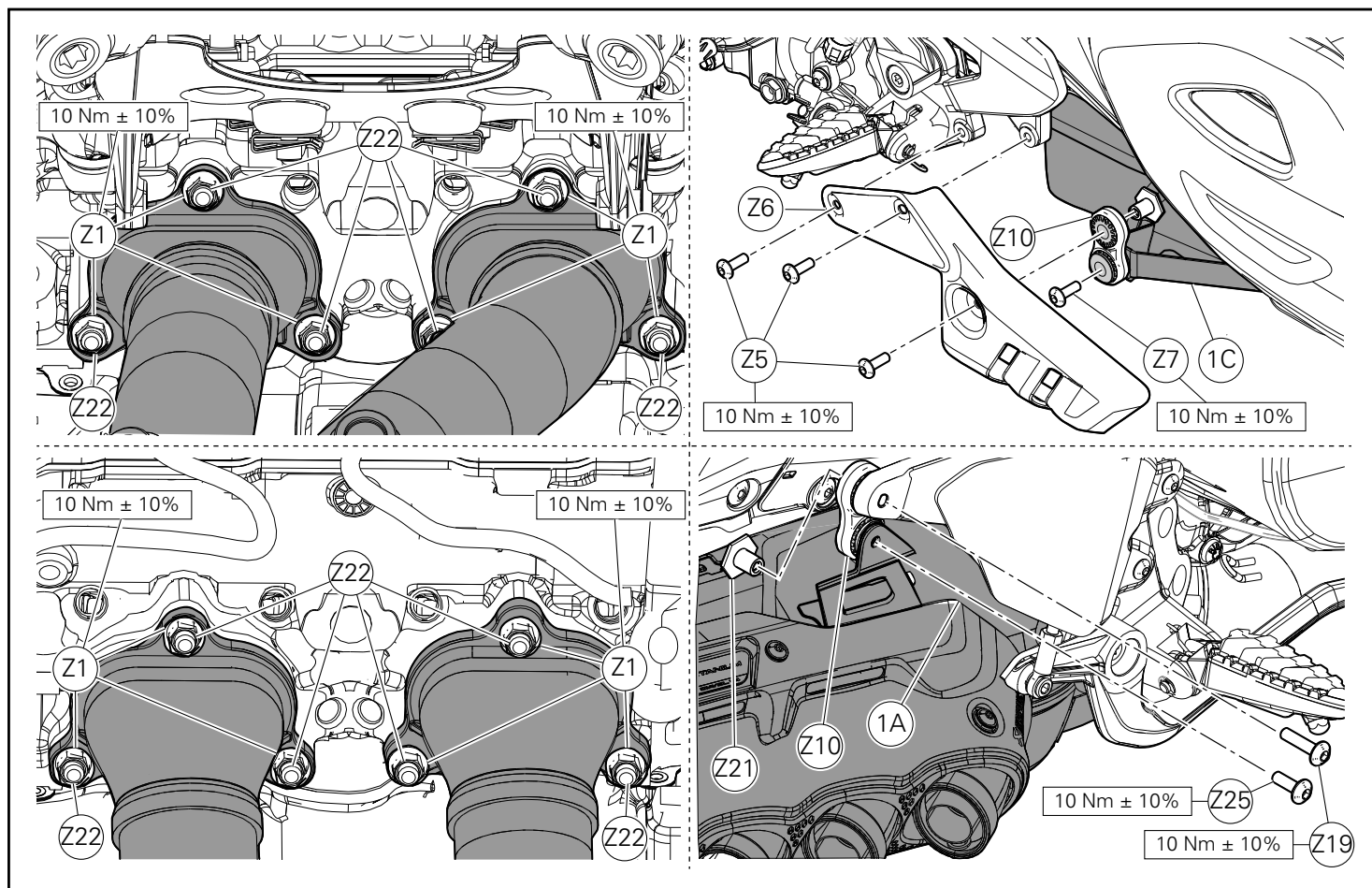

Importante

Si raccomanda di applicare grasso ramato sui prigionieri (Z22).

- Serrare i n.6 dadi (Z1) sui prigionieri (Z22) dei collettori posteriori e anteriori, alla coppia indicata.
- Premontare la bielletta destra (Z10) sul lato interno della staffa destra silenziatore (1B), serrando la n.1 vite inferiore (Z25) sulla bussola filettata (Z21) alla coppia indicata.
- Premontare la bielletta sinistra (Z10) sul lato esterno della staffa (1C) del silenziatore, serrando la n.1 vite inferiore (Z7) alla coppia indicata.
- Fissare lo scarico completo alla piastra portapedana, serrando la n.1 vite superiore destra (Z19) sulla bussola filettata (Z21), alla coppia indicata.
- Completare il fissaggio dello scarico al telaio operando sul lato sinistro e, posizionando il paracalore (Z6) e la bussola filettata (Z21), serrando la n.1 vite (Z5) posteriore sulla bussola filettata (Z21), alla coppia indicata.
- Serrare le due viti (Z5) anteriori alla coppia indicata.
- Serrare quindi alla coppia indicata anche le due viti laterali (Z5) di fissaggio paracalore sinistro (Z6).

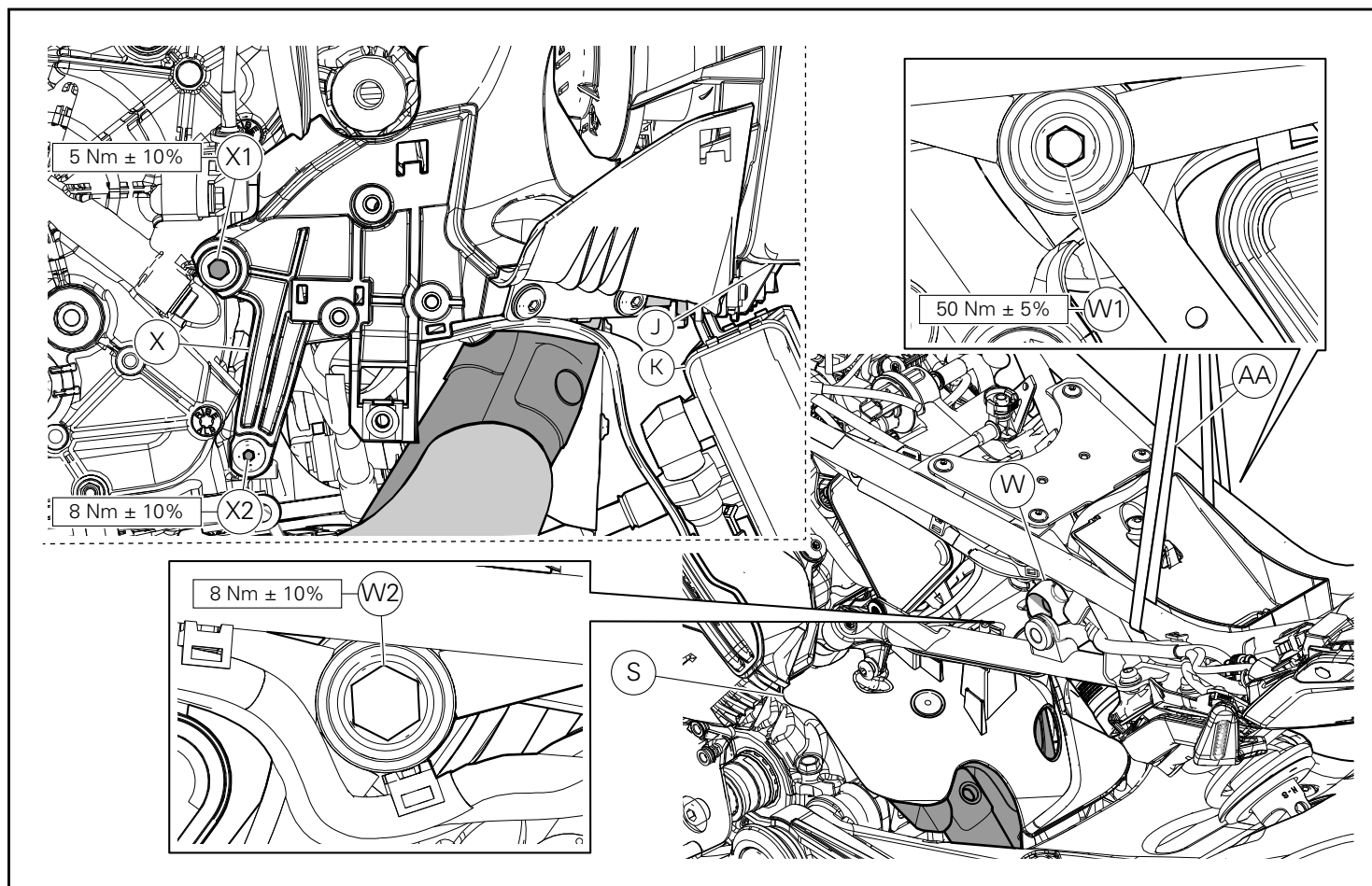

Attenzione

Le operazioni descritte, se non eseguite a regola d'arte possono pregiudicare la sicurezza dell'operatore, del pilota e l'integrità del motoveicolo.

- Riposizionare i radiatori acqua (J) e olio (K), prestando attenzione a non forzare i cavi e le tubazioni.
- Serrare il dado (X1) alla coppia indicata.
- Serrare la vite (X2) di fissaggio supporto puntale (X), alla coppia indicata.

Attenzione

La vite (X2) può essere riutilizzata per un numero massimo di n.3 serraggi, poi deve essere sostituita con una vite nuova con frenafili preapplicato.

- Verificare che il motoveicolo sia posizionato su un opportuno cavalletto posteriore di servizio, su un piano orizzontale e con la ruota anteriore adeguatamente fissata.
- Verificare il corretto aggancio delle cinghie (AA), come descritto a pagina 14.
- Procedendo con estrema cautela, sollevare il retrotreno con un dispositivo di sollevamento adeguato.
- Posizionare il paracalore (S) inserendolo dal lato sinistro del motoveicolo.
- Sganciare l'ammortizzatore posteriore (W) come descritto: svitare la vite (W1), recuperandola dal lato sinistro, e il dado (W2) dal lato destro.
- Applicare il grasso GADIUS S2 V220 AD 2 sul filetto della vite (W1).
- Fissare l'ammortizzatore posteriore (W) preserrando il dado (W2) alla coppia indicata e, senza tempo di assestamento, serrarlo alla coppia indicata.
- Abbassare il retrotreno del motoveicolo agendo sull'opportuno dispositivo di sollevamento e, allentate completamente le cinghie (AA), rimuoverle.

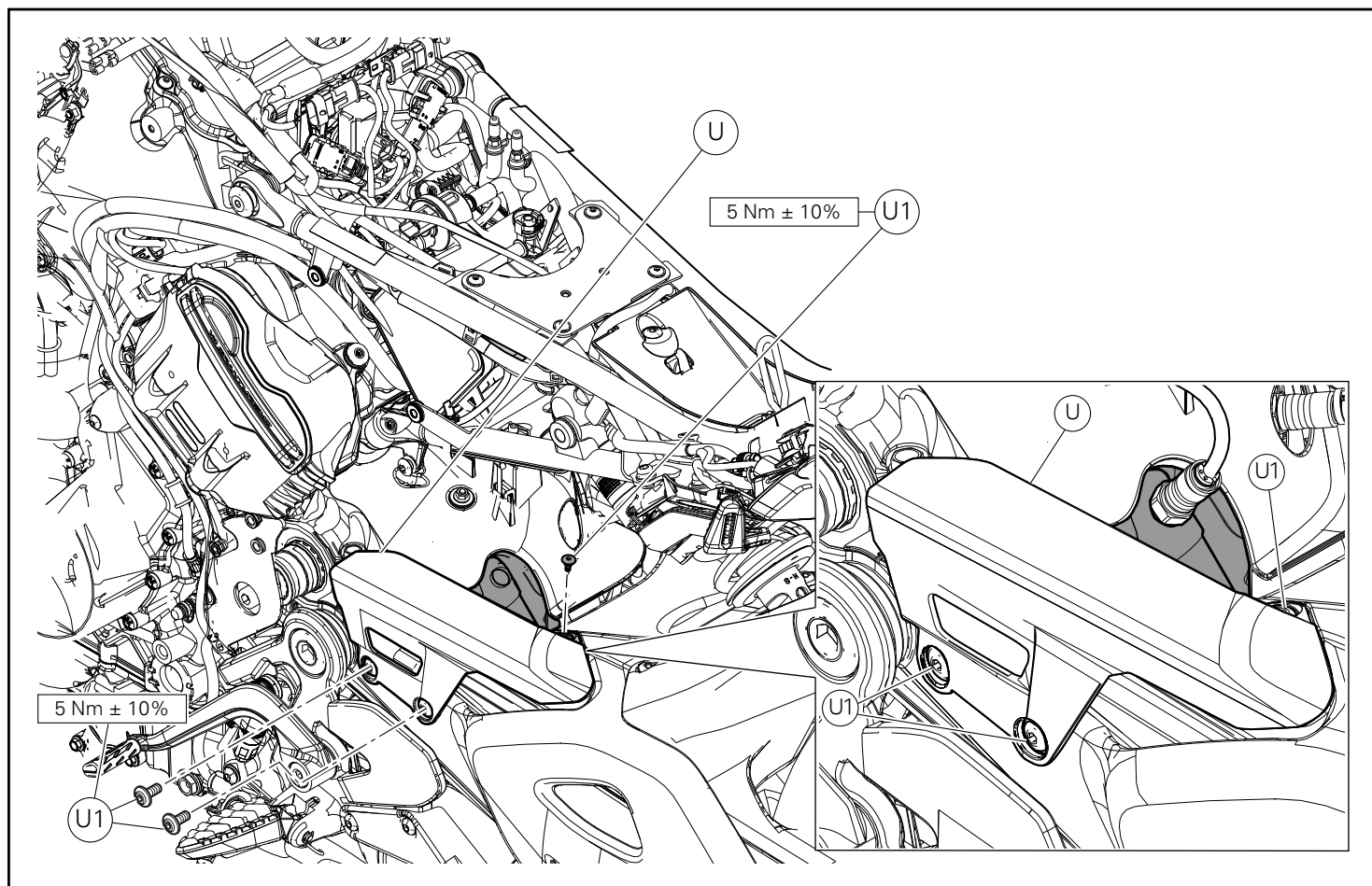

- Posizionare il paracatena (U) e serrare le n.3 viti (U1) alla coppia indicata.

⚠ Attenzione

Le viti (U1) possono essere riutilizzate per un numero massimo di n.3 serraggi, dopodiché devono essere sostituite con viti nuove con frenafili preapplicato.

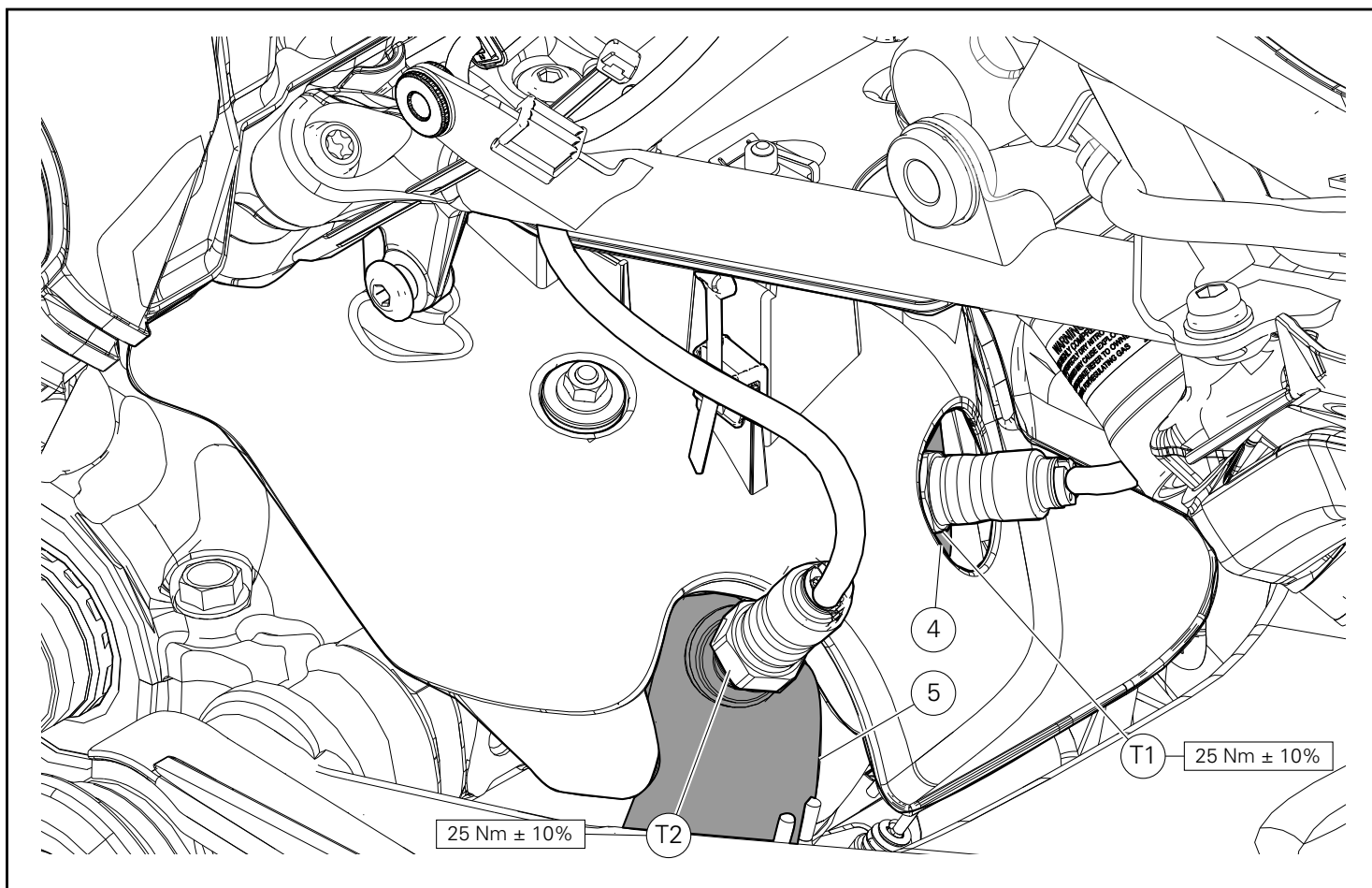

- Applicare grasso ramato sui filetti delle sonde lambda posteriori (T1) e (T2).
- Dopo aver precaricato il cavo ruotandolo in senso antiorario per circa tre giri, avvitare le sonde lambda posteriore destra (T1) sul collettore posteriore destro C4 (5) e la sonda lambda posteriore sinistra (T2) sul collettore posteriore sinistro C3 (4).
- Serrare le sonde lambda (T1) e (T2) alla coppia indicata.

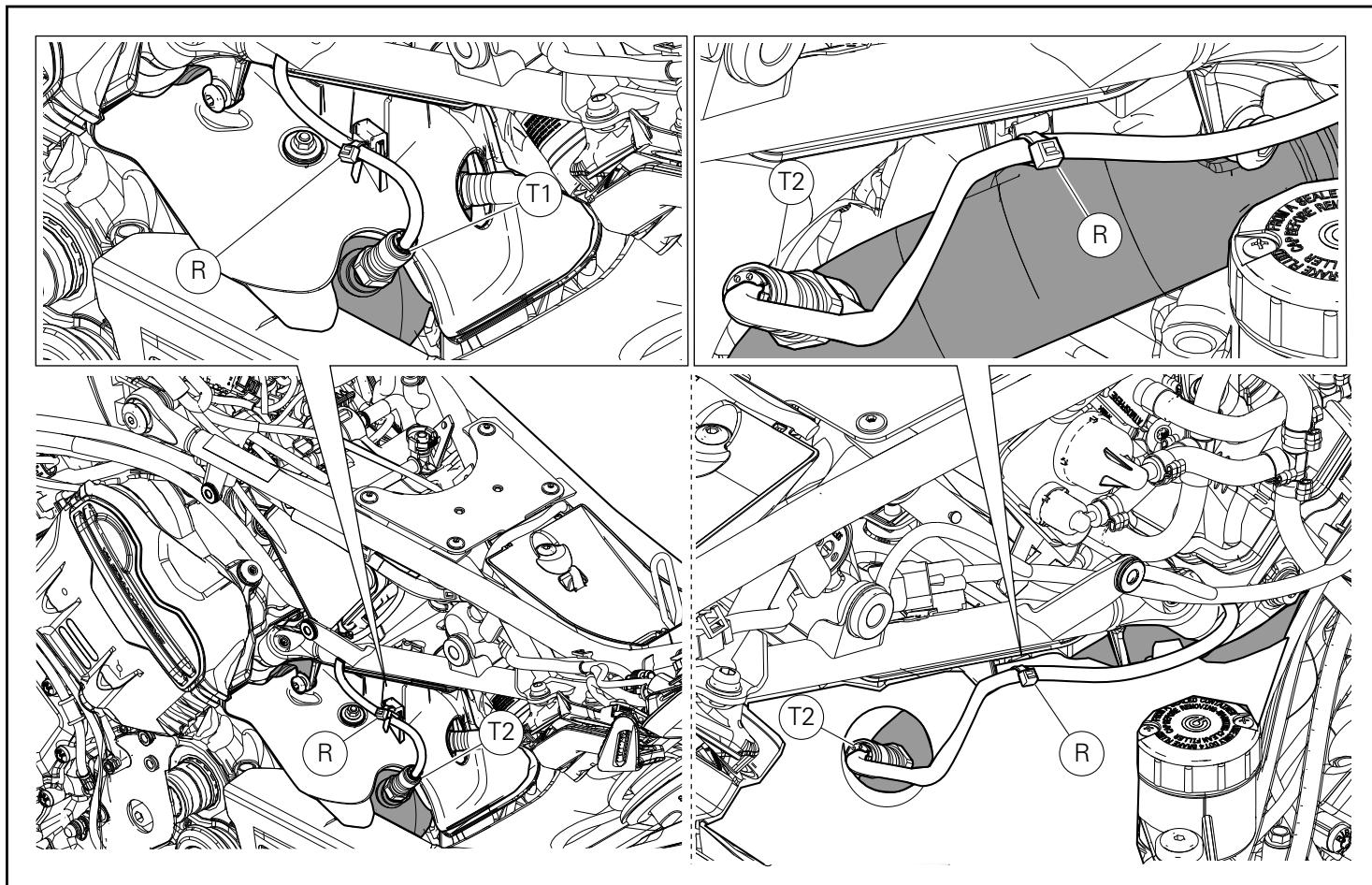

- Recuperare le eccedenze di cavo sonde lambda posteriori destra (T1) e sinistra (T2) e assicurarle con le n.2 fascette in nylon (R) al telaio.

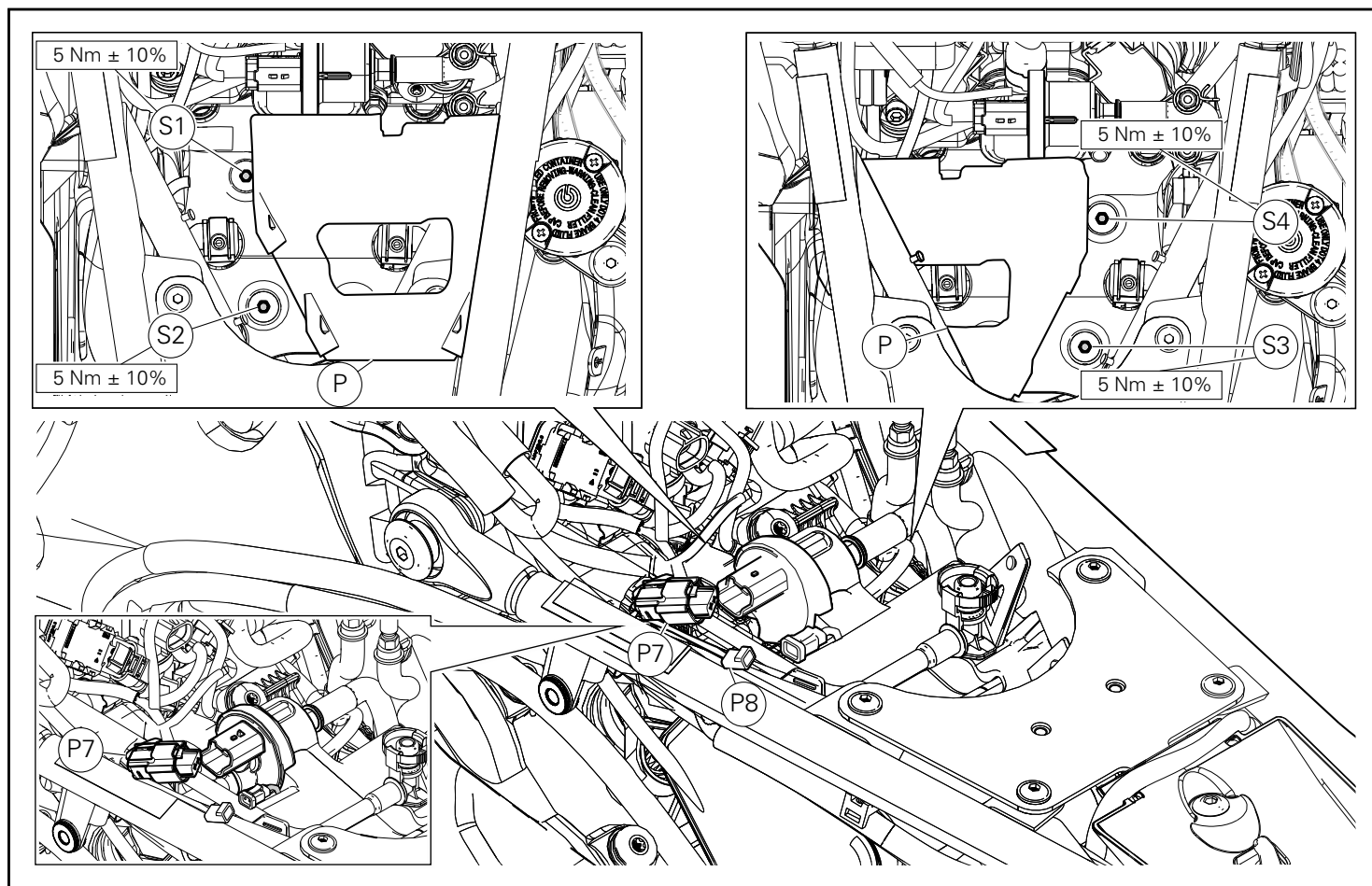

- Verificare l'accesso alle n.2 viti (S3) e (S4) ed eventualmente sfilare il supporto canister in gomma (P) verso il lato sinistro del motoveicolo, senza forzare i cavi e i tubi, fino a liberare l'accesso alle due viti (S3) e (S4).
- Serrare le n.2 viti (S3) e (S4) del paracalore primario posteriore in plastica, alla coppia indicata.
- Sfilare il supporto canister in gomma (P) verso il lato destro del motoveicolo, senza forzare i cavi e i tubi, liberando l'accesso alle due viti (S1) e (S2) del paracalore primario posteriore in plastica.
- Serrare le n.2 viti (S1) e (S2) paracalore primario posteriore in plastica, alla coppia indicata.
- Collegare n.2 connettori purge valve (P7) e indicatori di direzione posteriori - stop (P8).

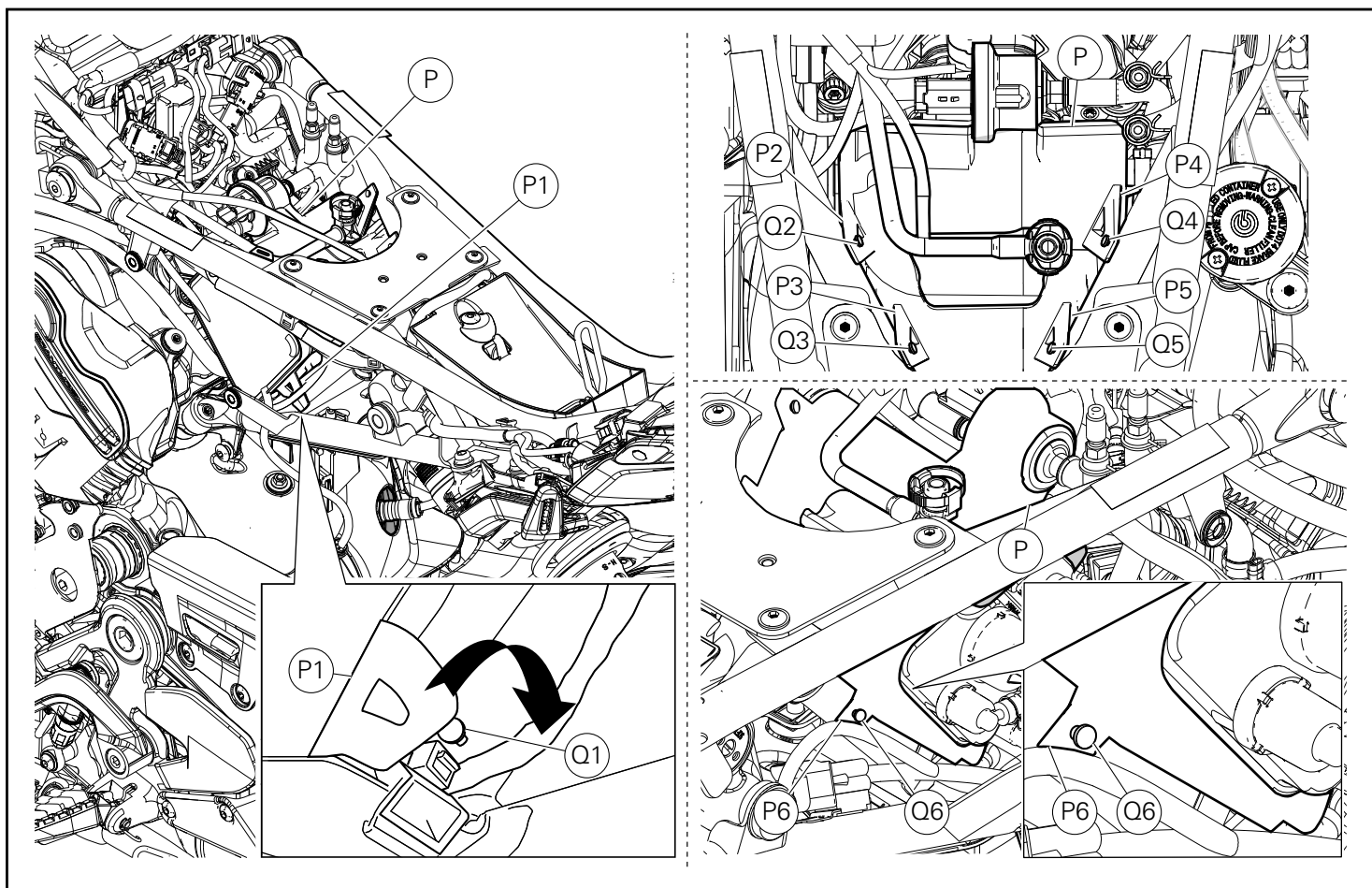

- Fissare il supporto canister in gomma (P) operando sul lato sinistro.
- Agganciare la linguetta (P1) del supporto canister in gomma (P) sul fermo (Q1) del telaio.
- Operando allo stesso modo sul lato superiore del motoveicolo, fissare le linguette (P2), (P3), (P4) e (P5), sui relativi fermi (Q2), (Q3), (Q4) e (Q5).
- Operare quindi analogamente anche sul lato destro del motoveicolo per agganciare la linguetta (P6) sul fermo (Q6).

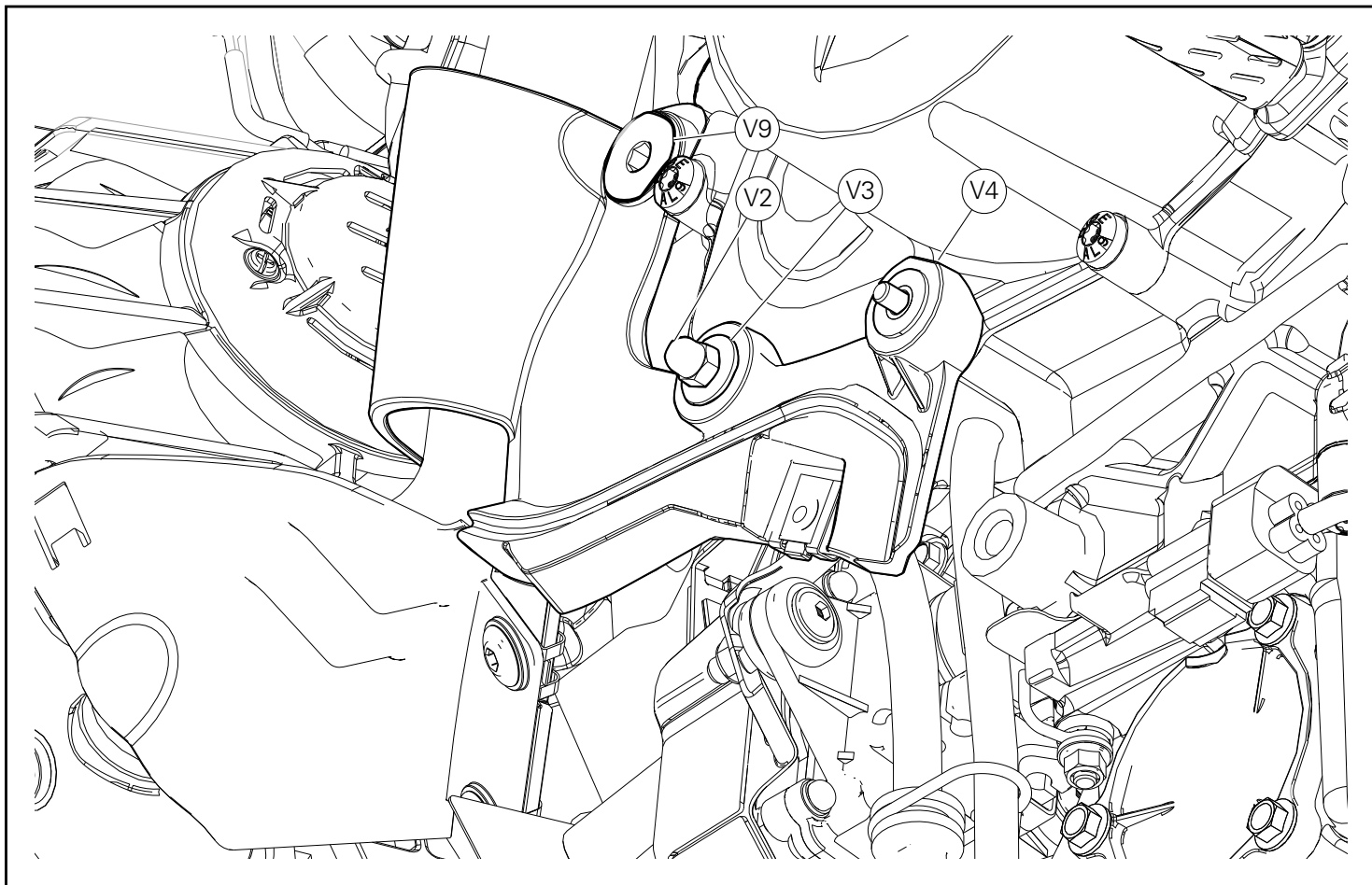

- Operando inferiormente sul lato sinistro, posizionare la cover (V4) imperniandola superiormente (V9).
- Posizionare la rosetta (V3) e impuntare il dado (V2).

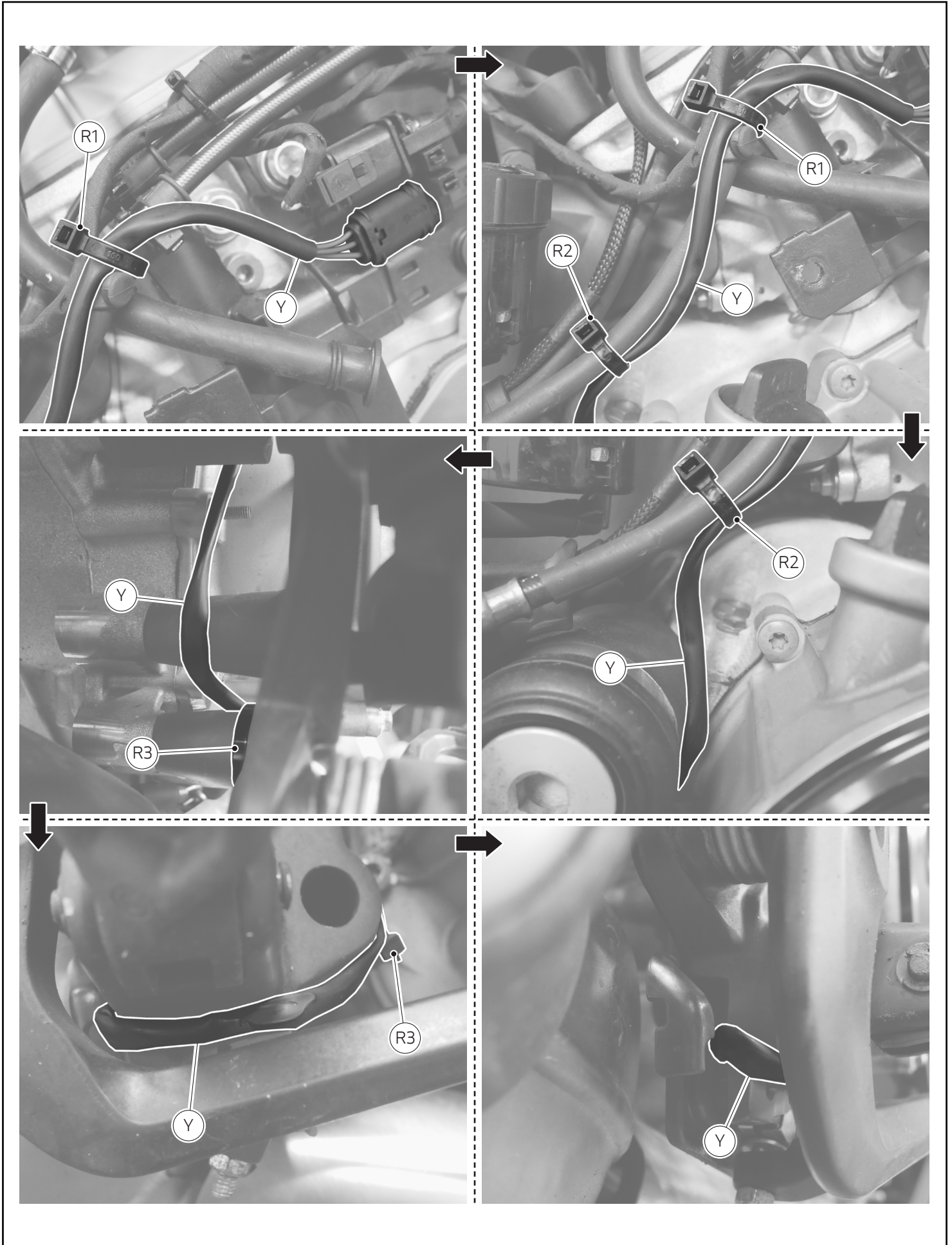

Riposizionamento cavo freno posteriore

- Rimuovere le eventuali fascette che fermano il cavo freno posteriore (Y).
- Riposizionare il cavo freno posteriore (Y) come visibile nella sequenza di immagini.
- Applicare le fascette (R1), (R2) ed (R3).

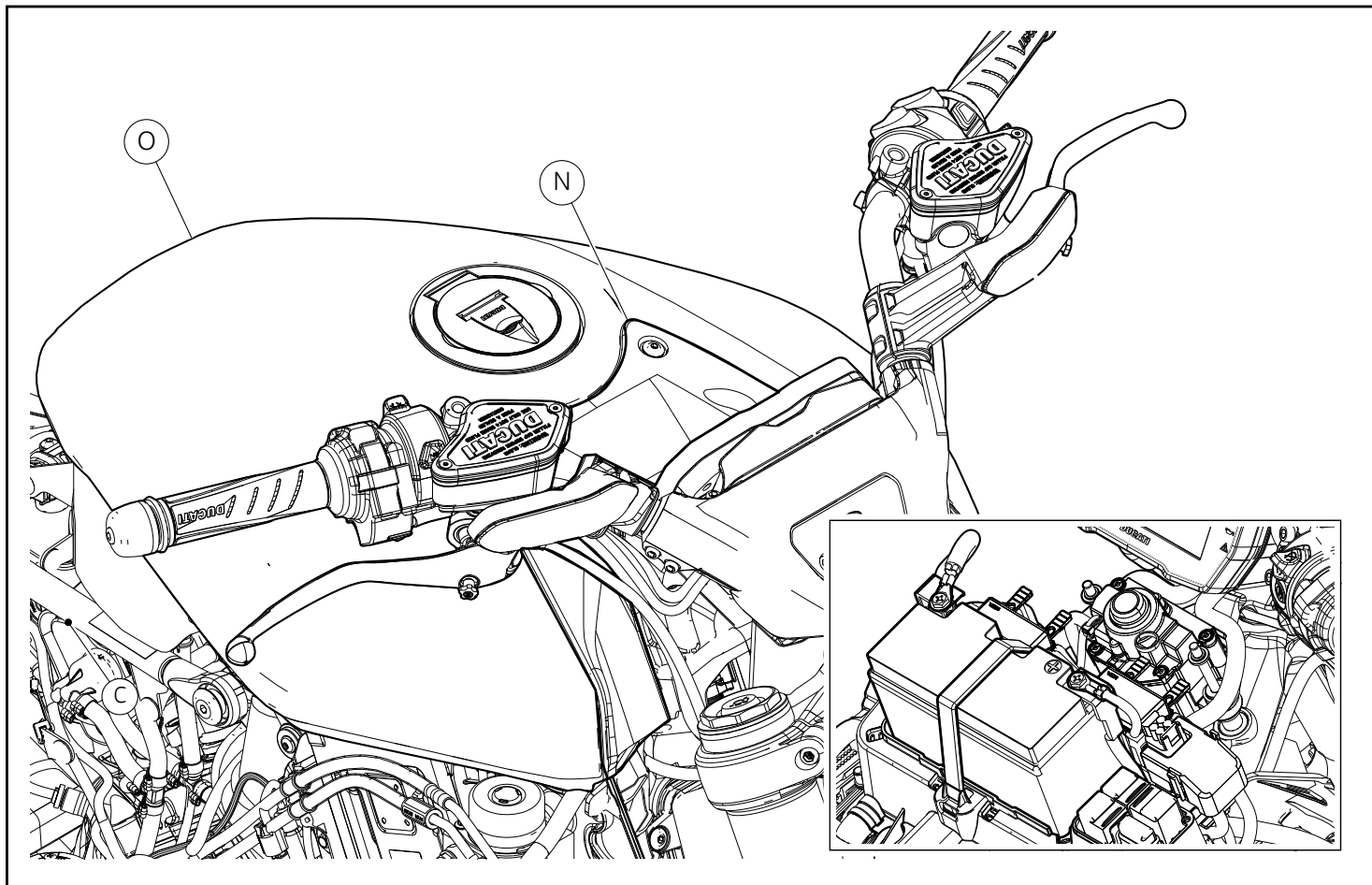

Rimontaggio cover hands free, serbatoio carburante e batteria

- Per le procedure di collegamento batteria, montaggio serbatoio carburante (O) e cover hands free (N), fare riferimento a quanto riportato sul manuale officina alla sezione "Smontaggio - rimontaggio motore completo".



Attenzione

La non osservanza delle istruzioni riportate può creare una situazione di pericolo e causare gravi lesioni personali e anche la morte.

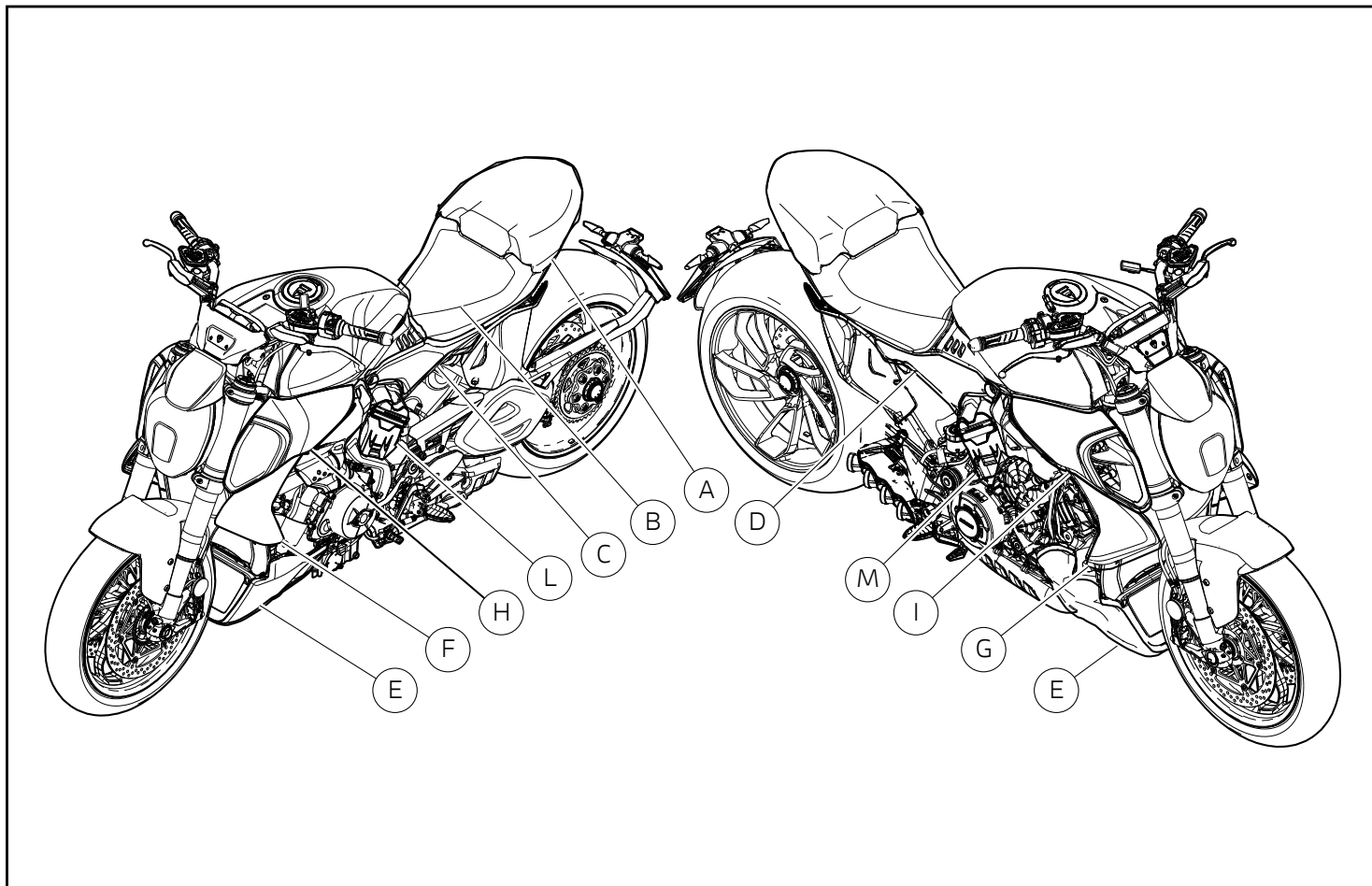

Rimontaggio covers radiatore, convogliatori e covers motore sinistre e destre

- Per le procedure di rimontaggio delle covers radiatore sinistra (F) e destra (G), dei convogliatori sinistro (H) e destro (I), delle covers motore sinistra (L) e destra (M), fare riferimento a quanto riportato sul manuale officina alla sezione "rimontaggio semicarene".

Rimontaggio puntale

- Per le procedure di rimontaggio del puntale (E), fare riferimento a quanto riportato sul manuale officina alla sezione "Rimontaggio puntale".

Rimontaggio fianchetti sinistro e destro

- Per le procedure di rimontaggio dei fianchetti sinistro (C) e destro (D), fare riferimento a quanto riportato sul manuale officina alla sezione "Rimontaggio fianchetti e codone".

Rimontaggio sella passeggero e conducente

- Per le procedure di rimontaggio della sella passeggero (A) e conducente (B), fare riferimento a quanto riportato sul manuale officina alla sezione "Rimontaggio sella".

Calibrazione centralina controllo motore



Importante

Per effettuare la calibrazione della centralina controllo motore è necessario rivolgersi ad un'Officina Autorizzata Ducati.

- Le modalità di caricamento calibrazione sono elencate sulla circolare tecnica SRV-ESB-18-002.

Note aggiuntive per lo scarico Racing



Attenzione

Assicurarsi che i tubi e i cablaggi siano sufficientemente distanti dai collettori di scarico. Nel caso in cui il sistema di scarico tocchi i tubi o i cablaggi ripetere il corretto montaggio dello scarico o contattare il proprio concessionario autorizzato.



Attenzione

Assicurarsi che tutti i bulloni siano sufficientemente serrati. Nel caso in cui il sistema di scarico tocchi la cover o altre parti ripetere il corretto montaggio dello scarico o contattare il proprio concessionario autorizzato.



Attenzione

Dopo aver fatto funzionare il motore per 30 minuti, serrare nuovamente i bulloni del paracalore in fibra di carbonio Akrapovic.



Importante

È normale che del fumo bianco fuoriesca dal silenziatore durante il primo funzionamento.



Importante

Non sostare posteriormente al silenziatore durante il primo funzionamento.



Importante

Non utilizzare detergenti per ruote comunemente usati nel settore automotive o prodotti di pulizia che contengano additivi acidi per pulire gli impianti di scarico Akrapovic.

Manutenzione dell'impianto di scarico Akrapovic

- Pulire i componenti dello scarico in titanio con uno spray lubrificante multiuso (WD-40 o equivalente), i componenti di scarico in fibra di carbonio con un panno morbido e asciutto e i componenti in acciaio inox con detergente per contatti elettrici applicato su un panno morbido, poi asciugare con un panno morbido e asciutto.
- Un cambiamento di colore dell'impianto di scarico è normale a causa delle alte temperature.
- Assicurarsi periodicamente che tutti i bulloni siano sufficientemente serrati e le molle siano correttamente montate.

Set scarico completo racing / Racing complete exhaust system set / Jeu d'échappement complet racing / Set kompletter Racing-Auspuff / Conjunto de escape completo racing / 整套赛车排气装置套装 / Set escape completo racing / レーシングコンプリートエキゾーストセット - 96482171BA

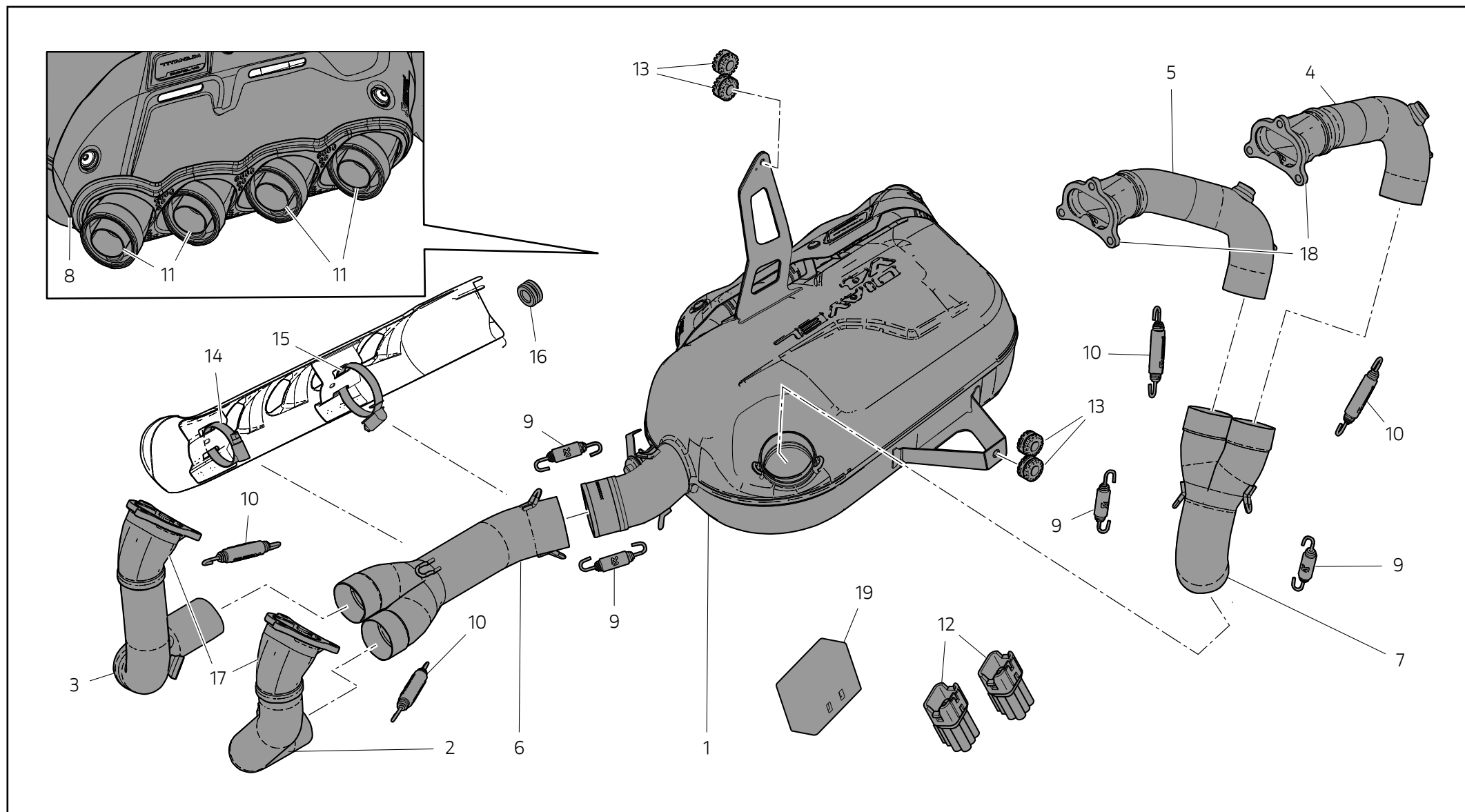

Pos.	Cod.	Denominazione	Name	Dénomination	Bezeichnung	Denominação	名称	Denominación	名称	Q.ty
1	96414351B	Silenziatore	Silencer	Silencieux	Schalldämpfer	Silenciador	消音器	Silenciador	サイレンサー	1
2	96414361A	Collettore C1	C1 manifold	Collecteur C1	Krümmer C1	Coletor C1	歧管 C1	Colector C1	マニホールド C1	1
3	96414371A	Collettore C2	C2 manifold	Collecteur C2	Krümmer C2	Coletor C2	歧管 C2	Colector C2	マニホールド C2	1
4	96414381A	Collettore C3	C3 manifold	Collecteur C3	Krümmer C3	Coletor C3	歧管 C3	Colector C3	マニホールド C3	1
5	96414401A	Collettore C4	C4 manifold	Collecteur C4	Krümmer C4	Coletor C4	歧管 C4	Colector C4	マニホールド C4	1
6	96414411A	Collettore anteriore ad Y	Front Y-shaped manifold	Collecteur avant en Y	Y-Krümmer vorderer Zylinderkopf	Coletor dianteiro em Y	Y字形前侧歧管	Colector delantero en Y	Y型フロントマニホールド	1
7	96414421A	Collettore posteriore ad Y	Rear Y-shaped manifold	Collecteur arrière en Y	Y-Krümmer hinterer Zylinderkopf	Coletor traseiro em Y	Y字形后侧歧管	Colector trasero en Y	Y型リアマニホールド	1
8	96414431B	Cover uscite in carbonio	Carbon outlet cover	Caches sorties en carbone	Cover an Austritten aus Kohlefaser	Cobertura das saídas em carbono	碳纤维出口盖	Covers salidas de carbono	カーボン製排気口カバー	1
9	79922981A	Molla Akrapovic corta	Short Akrapovic spring	Ressort court Akrapovič	Kurze Feder Akrapovic	Mola Akrapovic curta	Akrapovic 短弹簧	Muelle Akrapovic corto	Akrapovic ショートスプリング	4
10	79922971A	Molla Akrapovic	Akrapovic spring	Ressort Akrapovič	Feder Akrapovic	Mola Akrapovic	Akrapovic 弹簧	Muelle Akrapovic	Akrapovic スプリング	4
11	96414681A	dB-killer	dB-killer	dB-killer	dB-Killer	dB-killer	dB-killer	dB-killer	dB キラー	4
12	38620091A	Tappo connettore lambda	Lambda connector plug	Bouchon connecteur lambda	Kappe für Verbinder der Lambdasonde	Tampa do conector lambda	Lambda 连接器塞子	Tapón conector lambda	ラムダコネクターキャップ	2
13	76410241A	Gommino antivibrante siliconico	Silicone vibration damper	Plot antivibratoire en silicone	Silikon-Schwingungsdämpfer	Borracha antivibração de silicone	硅胶减震圈	Junta antivibrante de silicona	耐震シリコンラバー	4
14	74141851A	Fascetta	Clamp	Collier serre-flex	Schelle	Braçadeira	固定夹	Abrazadera	クランプ	1
15	74143031A	Fascetta	Clamp	Collier serre-flex	Schelle	Braçadeira	固定夹	Abrazadera	クランプ	1
16	76412101B	Gommino	Rubber block	Plot caoutchouc	Gummelement	Borracha	密封圈	Aro de goma	ラバー	1
17	96414481A	Flangia bancata anteriore	Front bank flange	Bride rangée avant	Flansch vordere Zylinderbank	Flange da bancada de cilindros dianteira	前气缸组法兰	Brida bancada delantera	フロントバンクフランジ	2
18	96414471A	Flangia bancata posteriore	Rear bank flange	Bride rangée arrière	Flansch hintere Zylinderbank	Flange da bancada de cilindros traseira	后气缸组法兰	Brida bancada trasera	リアバンクフランジ	2
19	96757907B	Tappo connettore valvola scarico	Exhaust valve connector plug	Bouchon connecteur soupape d'échappement	Kappe für Verbinder der Auslasssteuerung	Tampa do conector da válvula de escape	排气阀连接器帽	Tapón conector válvula de escape	エキゾーストバルブコネクターキャップ	1