

Set scarico alto Akrapovic - 96482251AA Akrapovic high exhaust system set - 96482251AA

Avvertenza scarichi racing



Attenzione

Il presente set di scarico è per utilizzo esclusivo su pista (esempio: gare sportive su circuiti). Dopo il montaggio del set, il motoveicolo non può circolare su strade pubbliche. Il proprietario si impegna ad attenersi alle leggi e regolamenti vigenti sull'utilizzo in pista e sui motoveicoli da competizione.

Simbologia

Per una lettura rapida e razionale sono stati impiegati simboli che evidenziano situazioni di massima attenzione, consigli pratici o semplici informazioni. Prestare molta attenzione al significato dei simboli, in quanto la loro funzione è quella di non dovere ripetere concetti tecnici o avvertenze di sicurezza. Sono da considerare, quindi, dei veri e propri "promemoria". Consultare questa pagina ogni volta che sorgeranno dubbi sul loro significato.



Attenzione

La non osservanza delle istruzioni riportate può creare una situazione di pericolo e causare gravi lesioni personali e anche la morte.



Importante

Indica la possibilità di arrecare danno al veicolo e/o ai suoi componenti se le istruzioni riportate non vengono eseguite.



Note

Fornisce utili informazioni sull'operazione in corso.

Riferimenti

I particolari evidenziati in grigio e riferimento numerico (Es. ①) rappresentano l'accessorio da installare e gli eventuali componenti di montaggio forniti a set.

I particolari con riferimento alfabetico (Es. Ⓐ) rappresentano i componenti originali presenti sul motoveicolo.

Tutte le indicazioni destro o sinistro si riferiscono al senso di marcia del motociclo.

Racing exhaust system warning



Warning

This exhaust set is for exclusive racing use (e.g., competitive trials on race tracks). After installing the set, the motorcycle cannot be ridden on public roads. The owner agrees to abide by the laws and regulations in force concerning racing use and racing motorcycles.

Symbols

To allow quick and easy consultation, this manual uses graphic symbols to highlight situations in which maximum care is required, as well as practical advice or information. Pay attention to the meaning of the symbols since they serve to avoid repeating technical concepts or safety warnings throughout the text. The symbols should therefore be seen as real "reminders". Please refer to this page whenever in doubt as to their meaning.



Warning

Failure to comply with these instructions may put you at risk and lead to severe injury or even death.



Important

Failure to comply with these instructions may lead to serious damage to the motorcycle and/or its components.



Notes

It provides useful information about the current operation.

References

The parts highlighted in grey and with a reference number (e.g. ①) represent the accessory to be installed and any assembly components supplied with the set.

The parts with alphabetic reference (e.g. Ⓐ) represent the original components present on the motorcycle.

All left and right indications are referred to the motorcycle direction of travel (forward riding position).



Warning

Operating, servicing and maintaining a passenger vehicle or off-highway motor vehicle can expose you to chemicals including engine exhaust, carbon monoxide, phthalates, and lead, which are known to the State of California to cause cancer and birth defects or other reproductive harm. To minimize exposure, avoid breathing exhaust, do not idle the engine except as necessary, service your vehicle in a well-ventilated area and wear gloves or wash your hands frequently when servicing your vehicle. For more information go to www.P65Warnings.ca.gov/passenger-vehicle.

Avvertenze generali



Attenzione

Le operazioni riportate nelle pagine seguenti devono essere eseguite presso un'officina autorizzata Ducati.



Attenzione

Le operazioni riportate nelle pagine seguenti se non eseguite a regola d'arte possono pregiudicare la sicurezza del pilota.



Note

Documentazione necessaria per eseguire il montaggio del Set è il Manuale Officina, relativo al modello di moto in vostro possesso.



Note

Nel caso fosse necessaria la sostituzione di un componente del set consultare la tavola ricambi allegata.

General notes



Warning

The operations described in the following pages must be carried out by a Ducati authorised service centre.



Warning

Carefully perform the operations on the following pages since they might negatively affect rider safety.



Notes

The Workshop Manual specific for your bike model is the documentation required to assemble the set.



Notes

If a set component needs to be replaced, refer to the attached spare parts table.

Pagina volutamente lasciata bianca

Page intentionally left blank

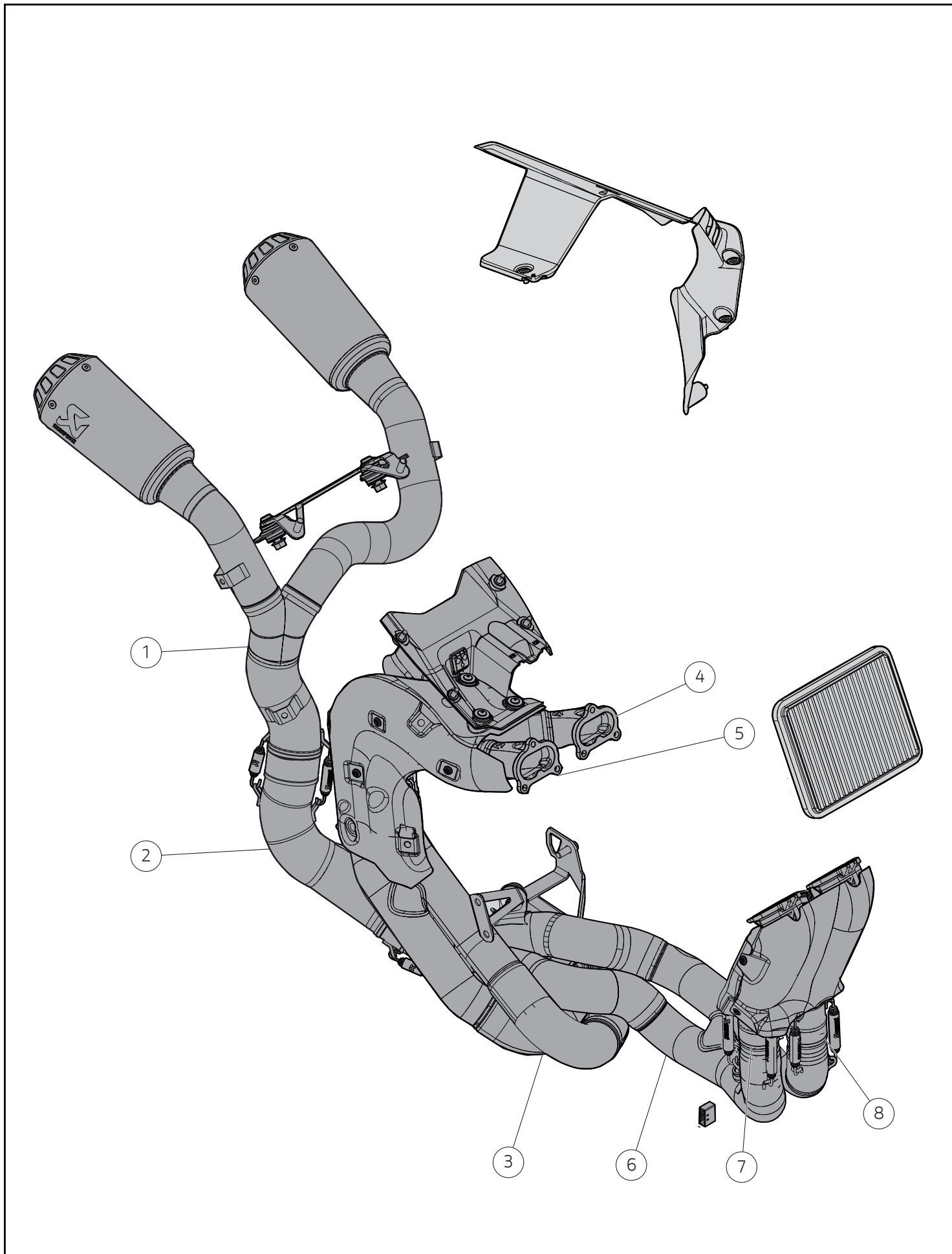

**Importante**

I componenti del set possono essere soggetti ad aggiornamenti; consultare il DCS (Dealer Communication System) per avere informazioni sempre aggiornate.

**Attenzione**

Il presente set di scarico è per utilizzo esclusivo su pista (esempio: gare sportive su circuiti). Dopo il montaggio del set, il motoveicolo non può circolare su strade pubbliche. Il proprietario si impegna ad attenersi alle leggi e regolamenti vigenti sull'utilizzo in pista e sui motoveicoli da competizione.

**Attenzione**

Il presente set è da abbinare al set paracalore per scarico alto.

**Important**

Set components may be subject to upgrades; refer to the DCS (Dealer Communication System) for updated information.

**Warning**

This exhaust set is for exclusive racing use (e.g., competitive trials on race tracks). After installing the set, the motorcycle cannot be ridden on public roads. The owner agrees to abide by the laws and regulations in force concerning racing use and racing motorcycles.

**Warning**

This set is to be combined with the heat guard set for high exhaust system.

Pos.	Denominazione	Name
1	Gruppo silenziatori scarico	Exhaust silencer assembly
2	Raccordo a "Y" silenziatori	Silencer Y-shaped union
3	Collettore bancata posteriore	Rear bank manifold
4	Collettore attacco testa C3	C3 head fitting manifold
5	Collettore attacco testa C4	C4 head fitting manifold
6	Collettore bancata anteriore	Front bank manifold
7	Collettore attacco testa C2	C2 head fitting manifold
8	Collettore attacco testa C1	C1 head fitting manifold

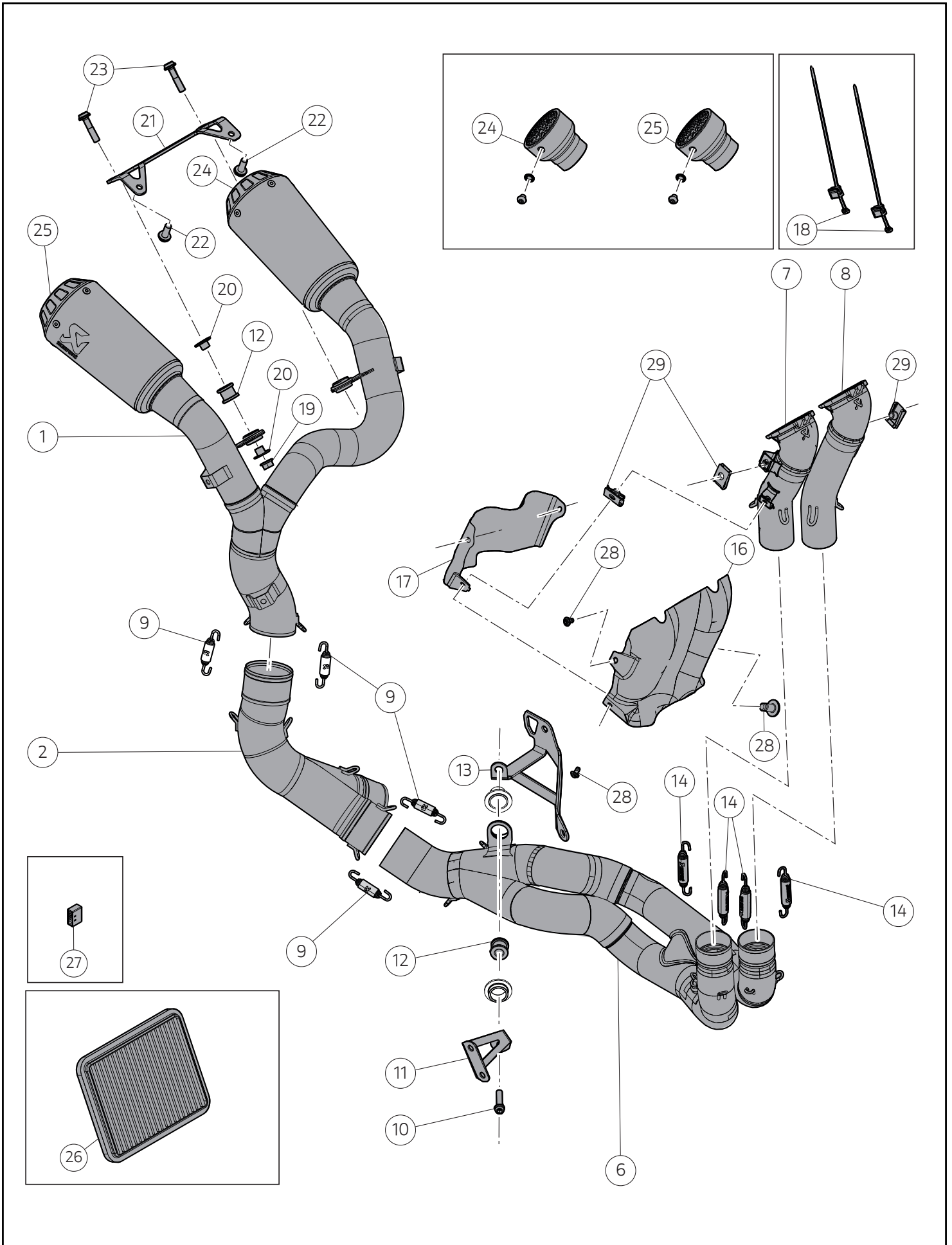

Pos.	Denominazione	Name
9	Molla scarico Akrapovic corta completa	Complete Akrapovic short exhaust spring
10	Vite TCEIF M8x35	TCEIF screw M8x35
11	Staffa supporto collettore bancata anteriore	Front bank manifold support bracket
12	Gommino	Rubber element
13	Staffa supporto collettori DP2	DP2 manifold support bracket
14	Molla scarico Akrapovic completa	Complete Akrapovic exhaust spring
15	Raccordo bancata anteriore	Front bank connector
16	Paracalore bancata anteriore	Front bank heat guard
17	Paracalore motorino avviamento	Starter motor heat guard
18	Fascetta Hellerman	Hellermann tie
19	Dado flangiato M8	Flanged nut M8
20	Distanziale collare	Collar spacer
21	Staffa trasversale nera	Black transversal bracket
22	Vite speciale Torx M8x20	Special Torx screw M8x20
23	Vite speciale Torx M8x40	Special Torx screw M8x40
24	DB killer estraibile sinistro	LH removable DB Killer
25	DB killer estraibile destro	RH removable DB Killer
26	Filtro aria	Air filter
27	Tappo connettore	Connector plug
28	Vite TBEI M5x10	TBEI screw M5x10
29	Fissaggio rapido M5	Quick-release M5

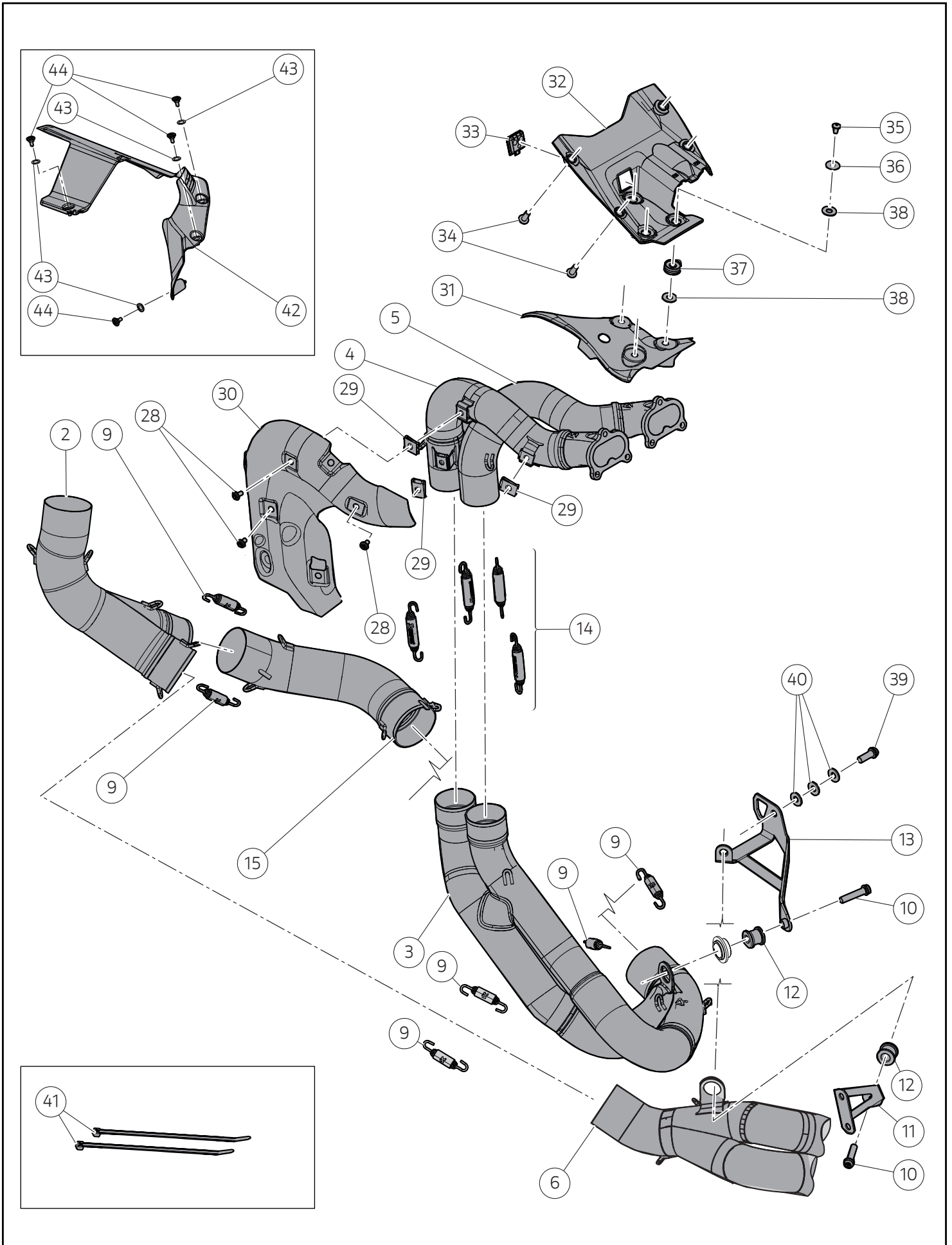

Pos.	Denominazione	Name
30	Paracalore laterale bancata posteriore	Rear bank side heat guard
31	Paracalore centrale bancata posteriore	Rear bank central heat guard
32	Cover inferiore codone	Lower tail guard cover
33	Gommino passaggio cavi	Cable grommet
34	Vite TBEIF M6x16	TBEIF screw M6x16
35	Vite TBEIF M5x10	TBEIF screw M5x10
36	Rosetta	Washer
37	Gommino siliconico	Silicone rubber block
38	Rosetta aramidica	Aramid washer
39	Vite TCEIF M8x22	TCEIF screw M8x22
40	Rosetta	Washer
41	Fascetta in nylon	Nylon tie
42	Paracatena in carbonio	Carbon chain guard
43	Rosetta in nylon	Nylon washer
44	Vite TCEIF M5x9	TCEIF screw M5x9

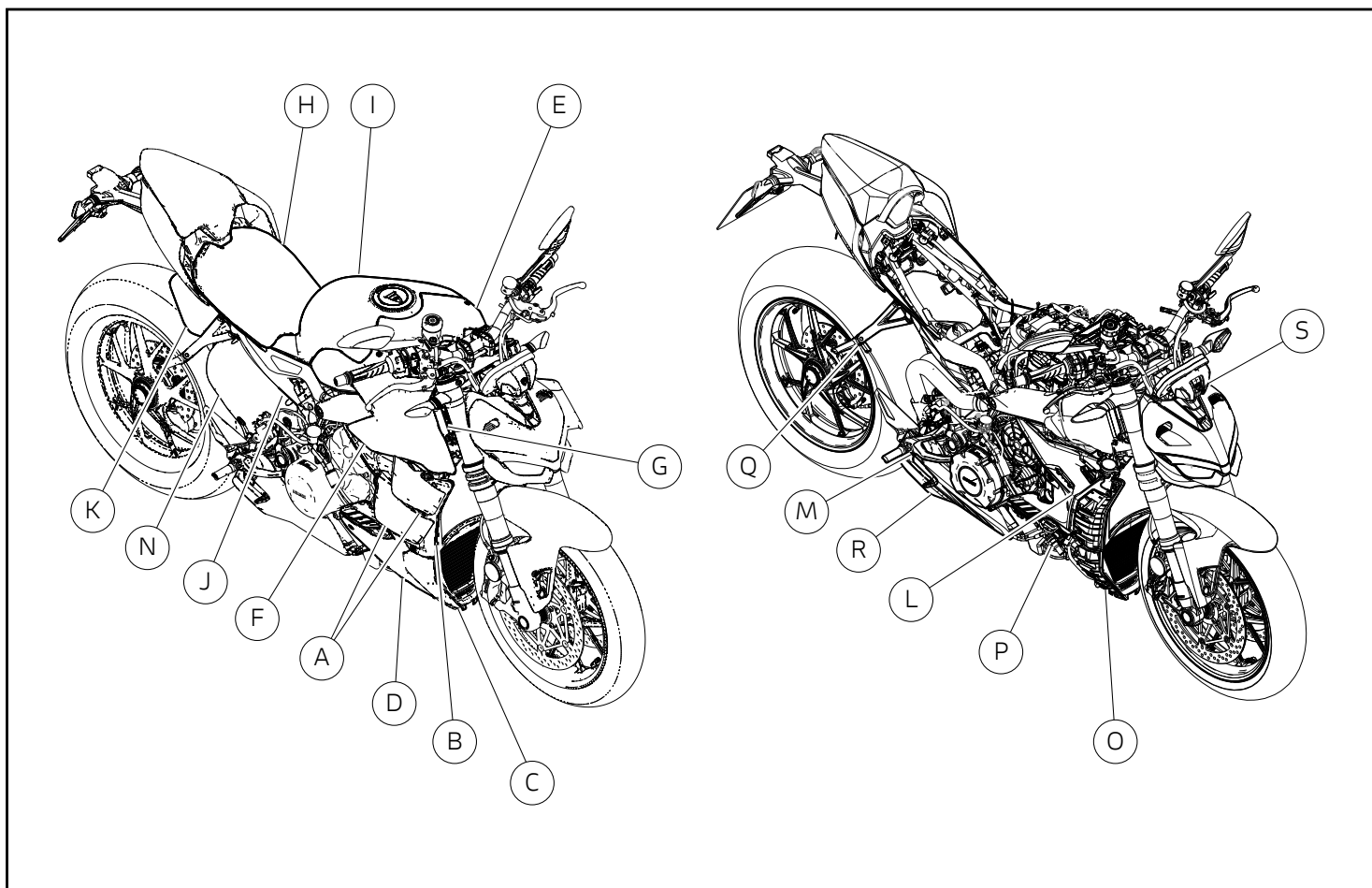

Smontaggio componenti originali

⚠ Attenzione

Il motore e le parti del sistema di scarico diventano molto calde con l'uso della motocicletta, e rimangono calde ancora per lungo tempo dopo aver fatto funzionare il motore. Per manipolare queste parti usare dei guanti anticalore, o attendere che si siano ben raffreddate.

⚠ Attenzione

L'impianto di scarico può essere caldo, anche dopo lo spegnimento del motore; prestare molta attenzione a non toccare con nessuna parte del corpo l'impianto di scarico e a non parcheggiare il veicolo in prossimità di materiali infiammabili (compreso legno, foglie, ecc.).

Smontaggio carene

Come indicato in seguito, rimuovere le ali (A), le covers radiatore laterali (B), le covers puntale inferiore (C) ed il puntale (D). Rimuovere la cover serbatoio (E), le covers laterali serbatoio (F) e le guance interne (G).

Effettuare queste operazioni sui lati sinistro e destro del motoveicolo.

Removing the original components

⚠ Warning

Engine and exhaust system parts become hot when using the motorcycle, and remain hot for a long time after the engine has run. To handle these parts, use heat-resistant gloves or wait for them to cool down.

⚠ Warning

The exhaust system might be hot, even after engine is switched off; pay particular attention not to touch exhaust system with any body part and do not park the vehicle next to inflammable material (wood, leaves etc.).

Removing the fairing

Remove cowlings (A), side radiator covers (B), lower lug covers (C) and lug (D), as described below. Remove tank cover (E), tank side covers (F) and inner panels (G).

Carry out these operations in the LH and RH side of the motorcycle.

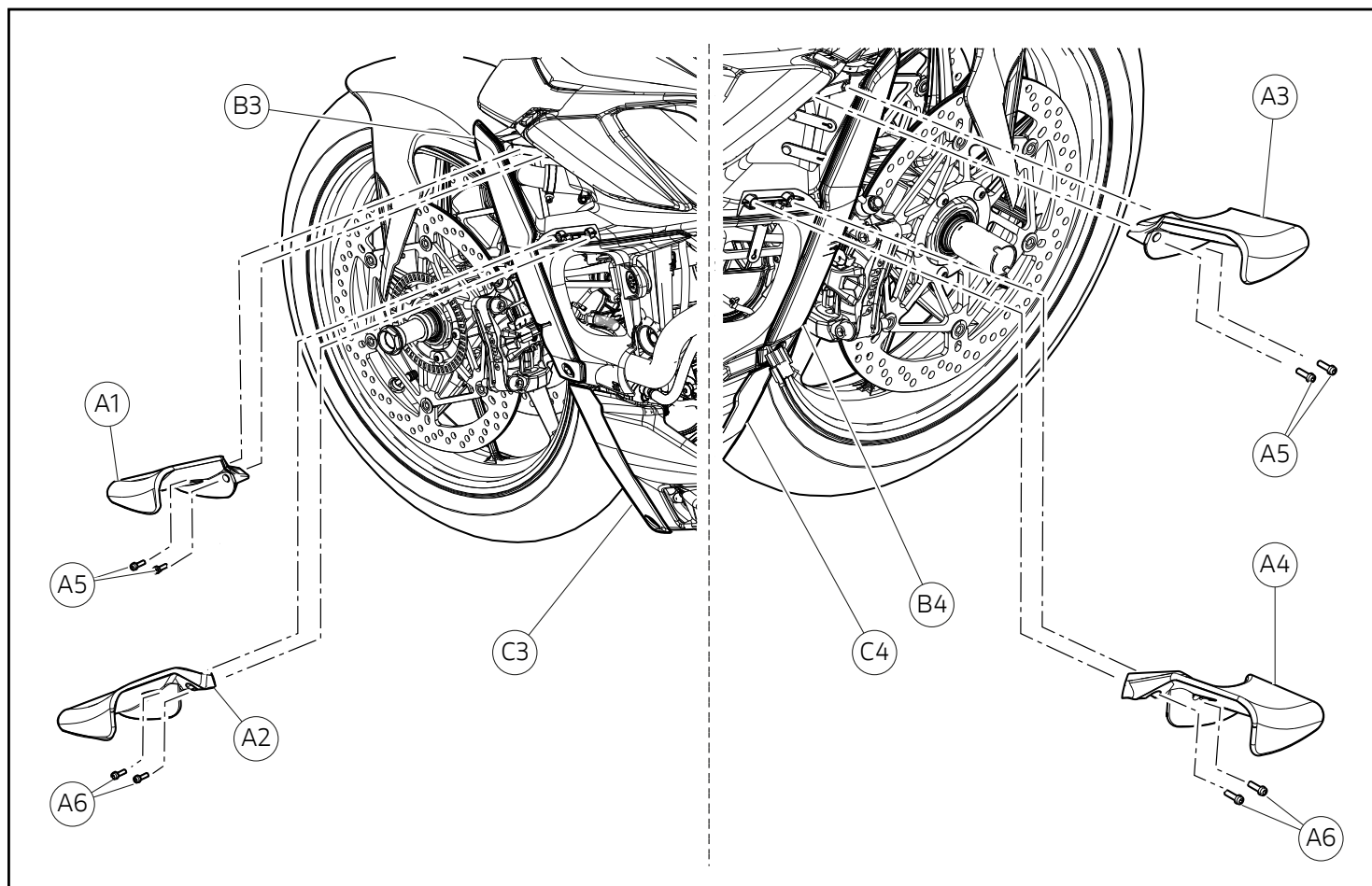

Smontaggio ali

Operando sul lato sinistro del motoveicolo, svitare le n.2 viti (A5) e rimuovere l'ala sinistra superiore (A1). Svitare le n.2 viti (A6) e rimuovere l'ala sinistra inferiore (A2).

Ripetere le operazioni sul lato destro del veicolo, rimuovendo le ali destre superiore (A3) e inferiore (A4).

Smontaggio Cover radiatore acqua e olio

Operando come descritto in seguito, rimuovere le covers radiatore acqua (B3) e (B4) e olio (C3) e (C4).

Removing the wings

Working on motorcycle LH side, loosen no.2 screws (A5) and remove LH upper cowling (A1). Loosen no.2 screws (A6) and remove LH lower cowling (A2).

Working on motorcycle RH side, repeat the operation by removing RH upper (A3) and lower cowling (A4).

Removing the water radiator and oil cooler covers

Remove water radiator covers (B3) and (B4) and oil cooler covers (C3) and (C4) as described below.

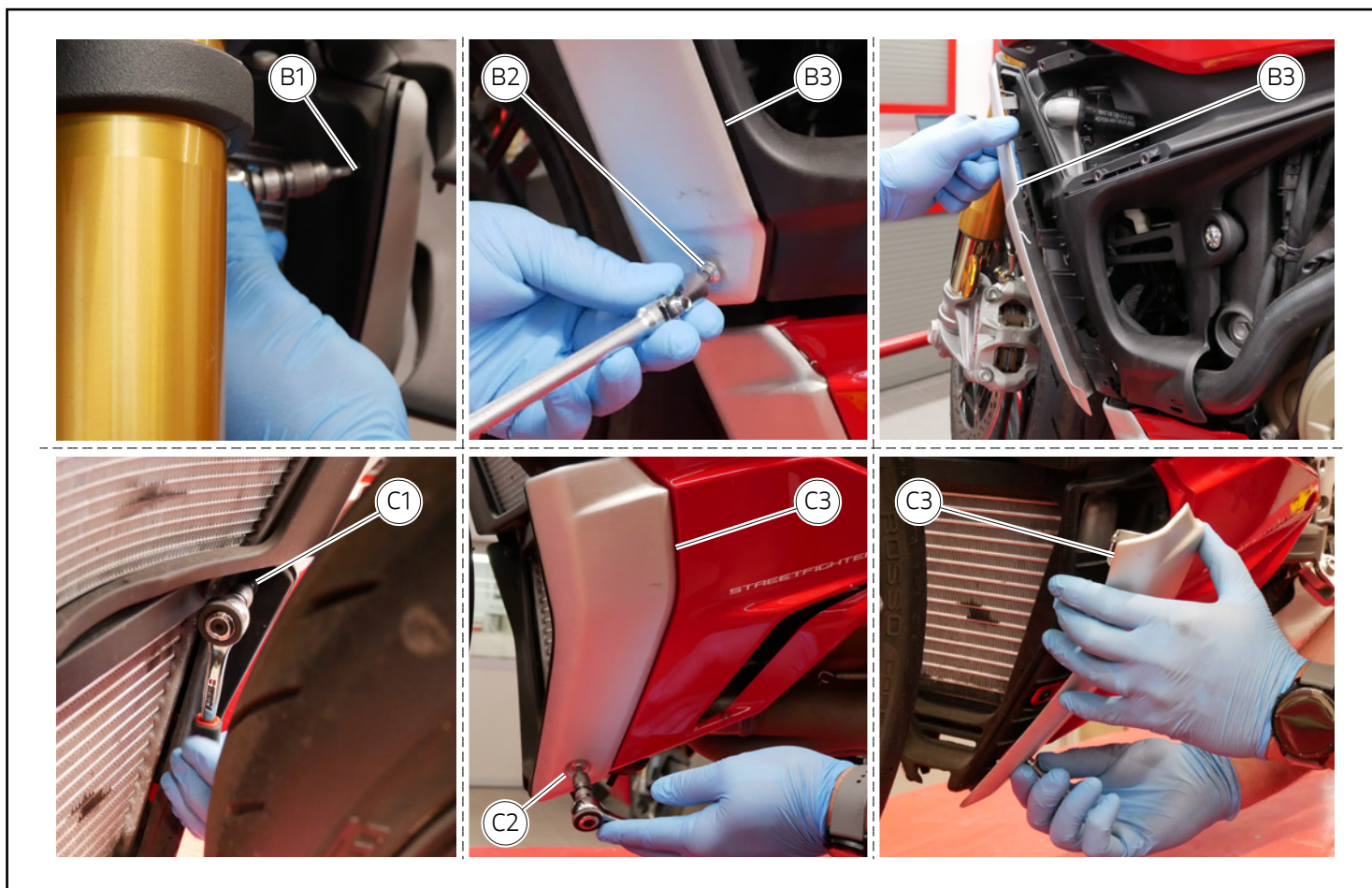

Smontaggio covers radiatore acqua

Operando su entrambi i lati del motoveicolo, svitare le n.2 viti interne (B1) e le n.2 viti laterali (B2) e sfilare le covers laterali radiatore acqua sinistra (B3) e destra (B4).

Removing the water radiator covers

Working on either sides of the motorcycle, loosen no.2 inner screws (B1) and no.2 side screws (B2) and slide out LH (B3) and RH (B4) water radiator covers.

Smontaggio covers radiatore olio

Operando su entrambi i lati del motoveicolo, svitare le n.2 viti interne (C1) e le n.2 viti laterali (C2) e sfilare le covers laterali radiatore olio sinistra (C3) e destra (C4).

Removing the oil cooler covers

Working on either sides of the motorcycle, loosen no.2 inner screws (C1) and no.2 side screws (C2) and slide out LH (C3) and RH (C4) oil cooler covers.

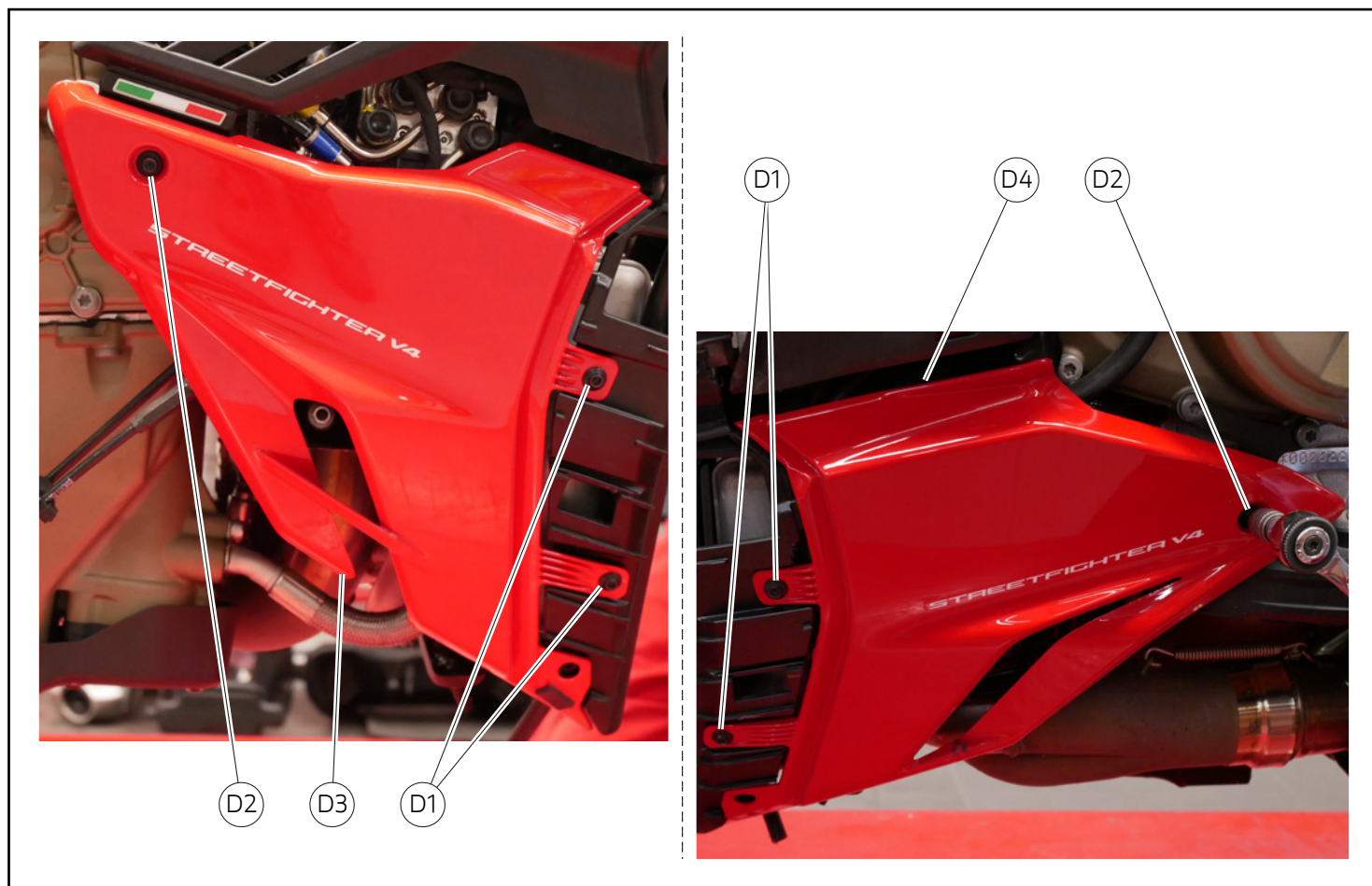

Smontaggio puntale

Operando su entrambi i lati del motoveicolo, svitare le n.4 viti (D1) anteriori e le n.2 viti (D2) posteriori e rimuovere i puntali destro (D3) e sinistro (D4).

Removing the belly fairing

Working on either sides of the motorcycle, loosen the no.4 front screws (D1) and no.2 rear screws (D2) and remove RH (D3) and LH (D4) lugs.

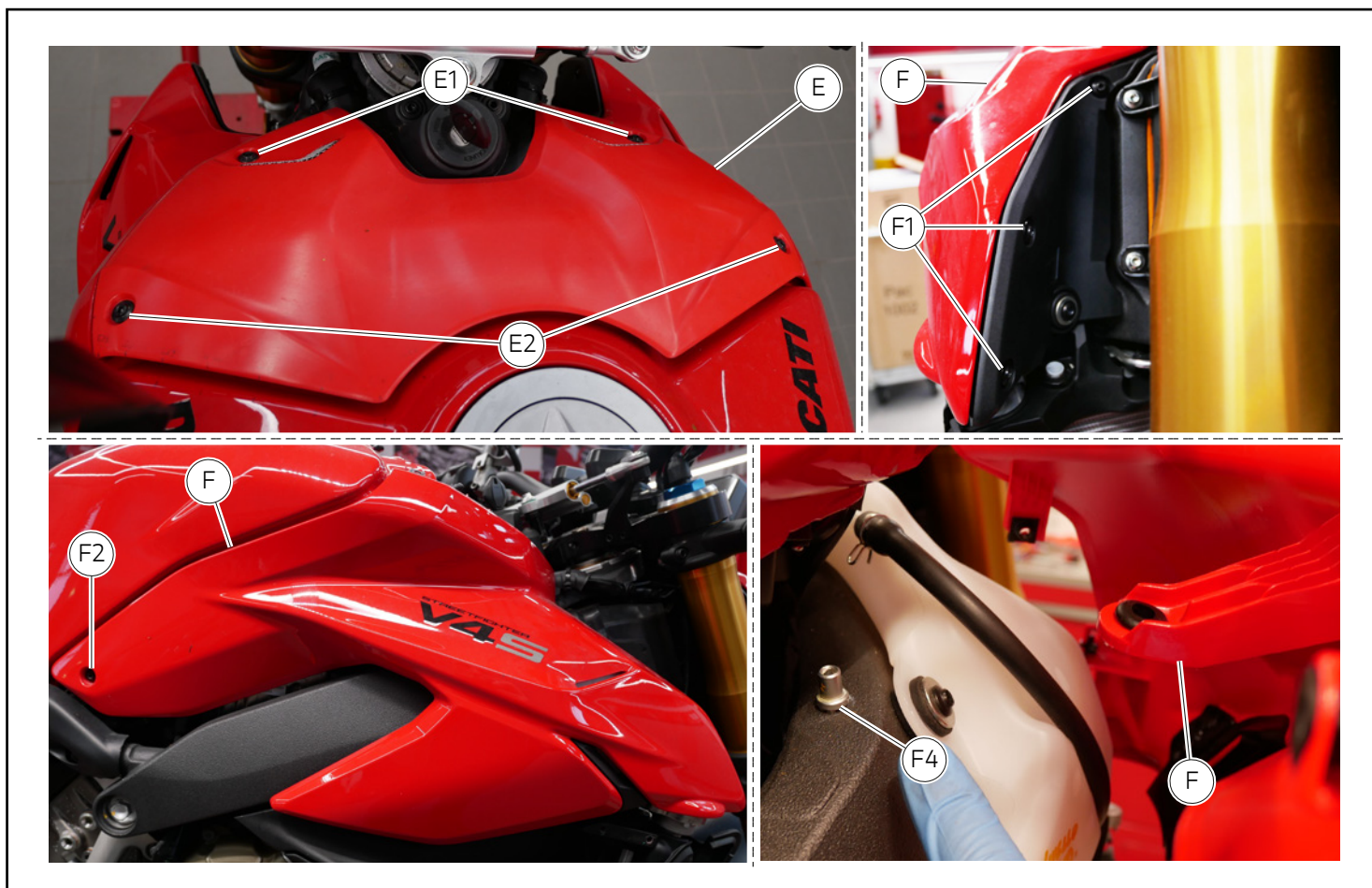

Smontaggio covers serbatoio

Svitare le n.2 viti (E1) e le n.2 viti (E2) e rimuovere la cover centrale serbatoio (E).

Operando su entrambi i lati del motoveicolo, svitare le tre viti interne (F1) e n.1 vite (F2) esterna e rimuovere verso l'alto le covers laterali serbatoio (F) sinistra e destra, svincolandole dai perni (F4).

Removing the tank covers

Loosen the no.2 screws (E1) and no.2 screws (E2) and remove central tank cover (E).

Working on either sides of the motorcycle, loosen the three inner screws (F1) and no.1 outer screw (F2) and remove the LH and RH side tank covers (F) upwards, releasing them from pins (F4).

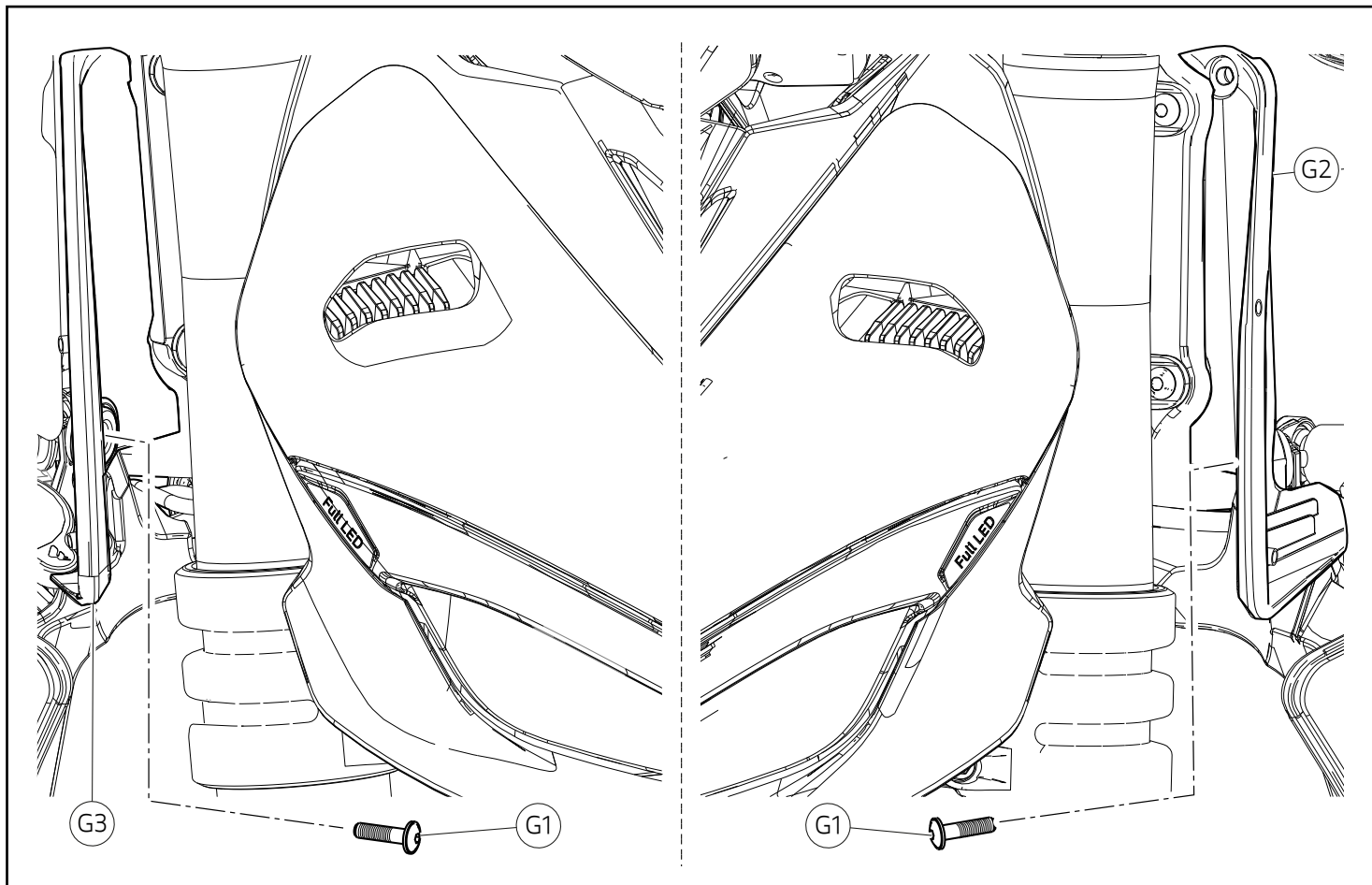

Operando su entrambi i lati del motoveicolo, svitare n.1 vite (G1) e rimuovere le guance sinistra (G2) e destra (G3).

Working on either sides of the motorcycle, loosen no.1 screw (G1) and remove LH (G2) and RH (G3) panels.

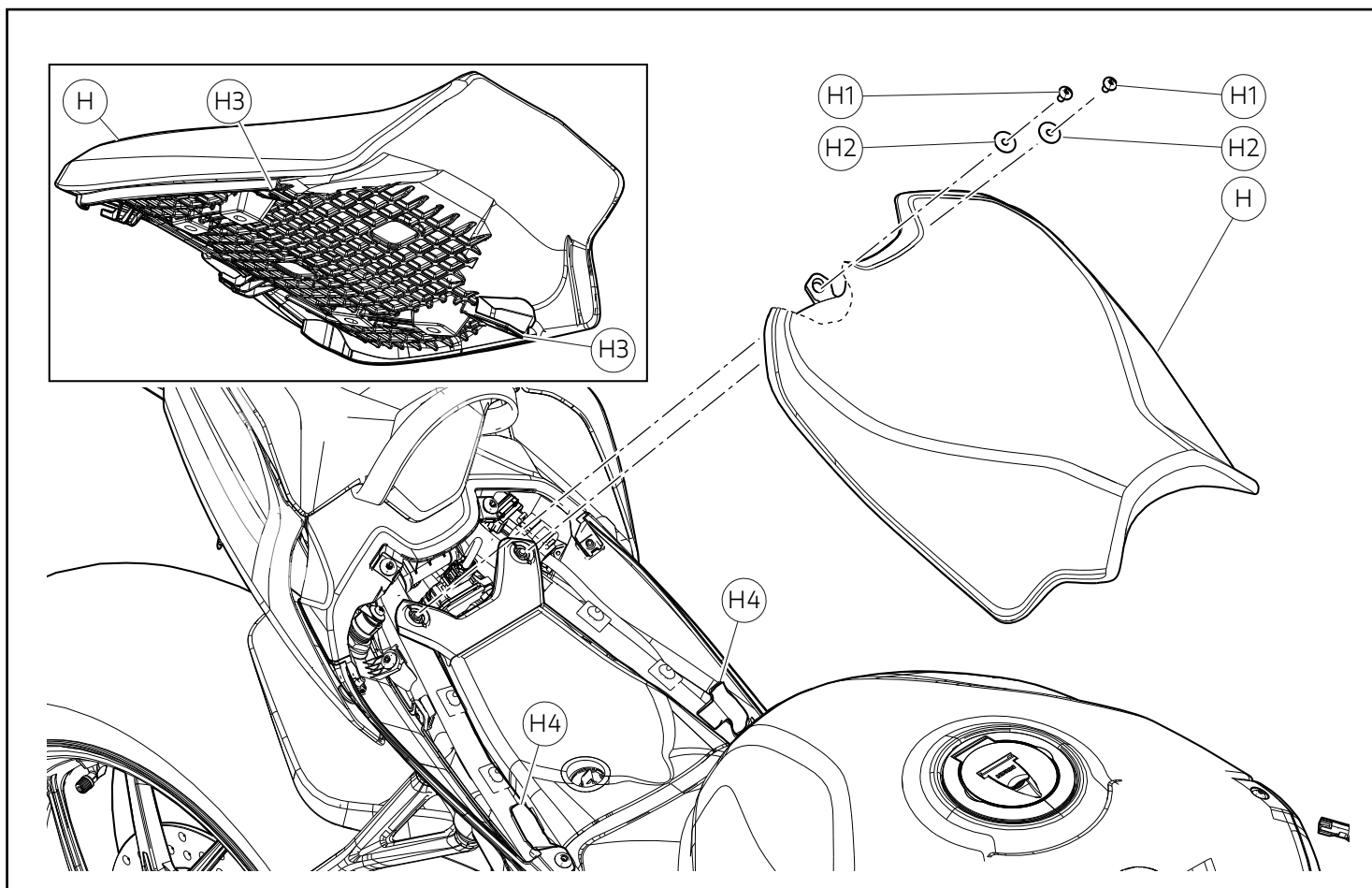

Smontaggio sella conducente

Sollevarne i n.2 lembi posteriori della sella (H) e svitare le n.2 viti (H1) e recuperare le n.2 rosette (H2). Rimuovere la sella (H) sfilandola verso il lato posteriore del motoveicolo, liberando le alette (H3) dalle staffe (H4).

Removing the rider seat

Lift no.2 rear edges of the seat (H) and loosen no.2 screws (H1) and collect the no.2 washers (H2). Remove the seat (H) by sliding it out towards the rear side of the motorcycle, releasing tabs (H3) of brackets (H4).

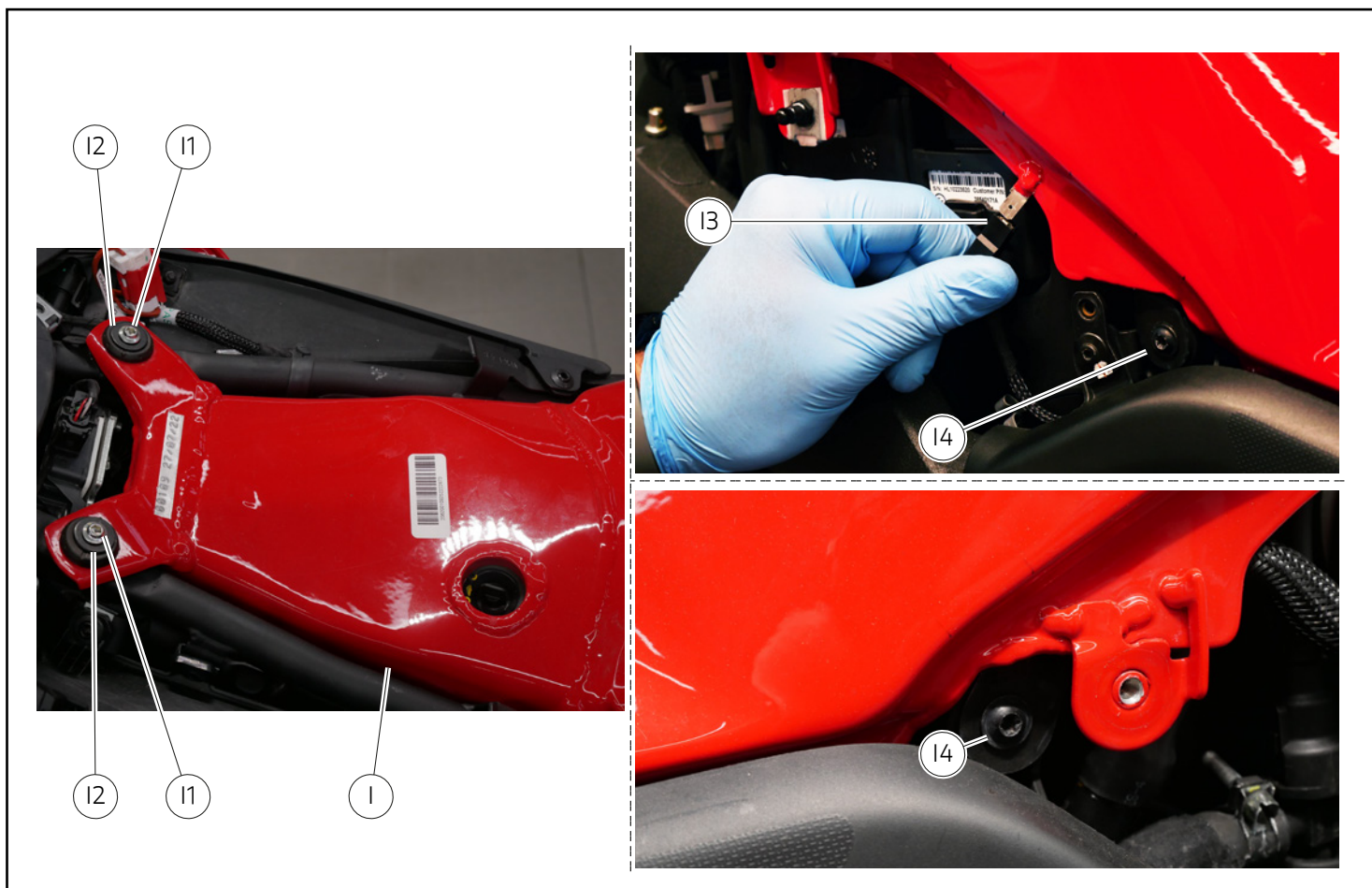

Smontaggio serbatoio carburante

Attenzione

Con apposita strumentazione, è consigliabile, svuotare il serbatoio, prima di effettuarne lo smontaggio.

Svitare le n.2 viti (11) di fissaggio serbatoio al telaio e recuperare le n.2 rosette (12). Operando sul lato sinistro, scollegare il cavo di massa (13).

Operando su entrambi i lati svitare le n.2 viti (14).

Note

E' consigliabile tappare il tubo di alimentazione e i raccordi del serbatoio benzina.

Removing the fuel tank

Warning

We recommend emptying the tank with the dedicated equipment before disassembly.

Loosen no.2 screws (11), securing the tank to the frame and collect no.2 washers (12). Working on LH side, disconnect ground cable (13).

Working on either sides, loosen the no.2 screws (14).

Notes

It is recommended to plug the delivery pipe and the unions of the fuel tank.

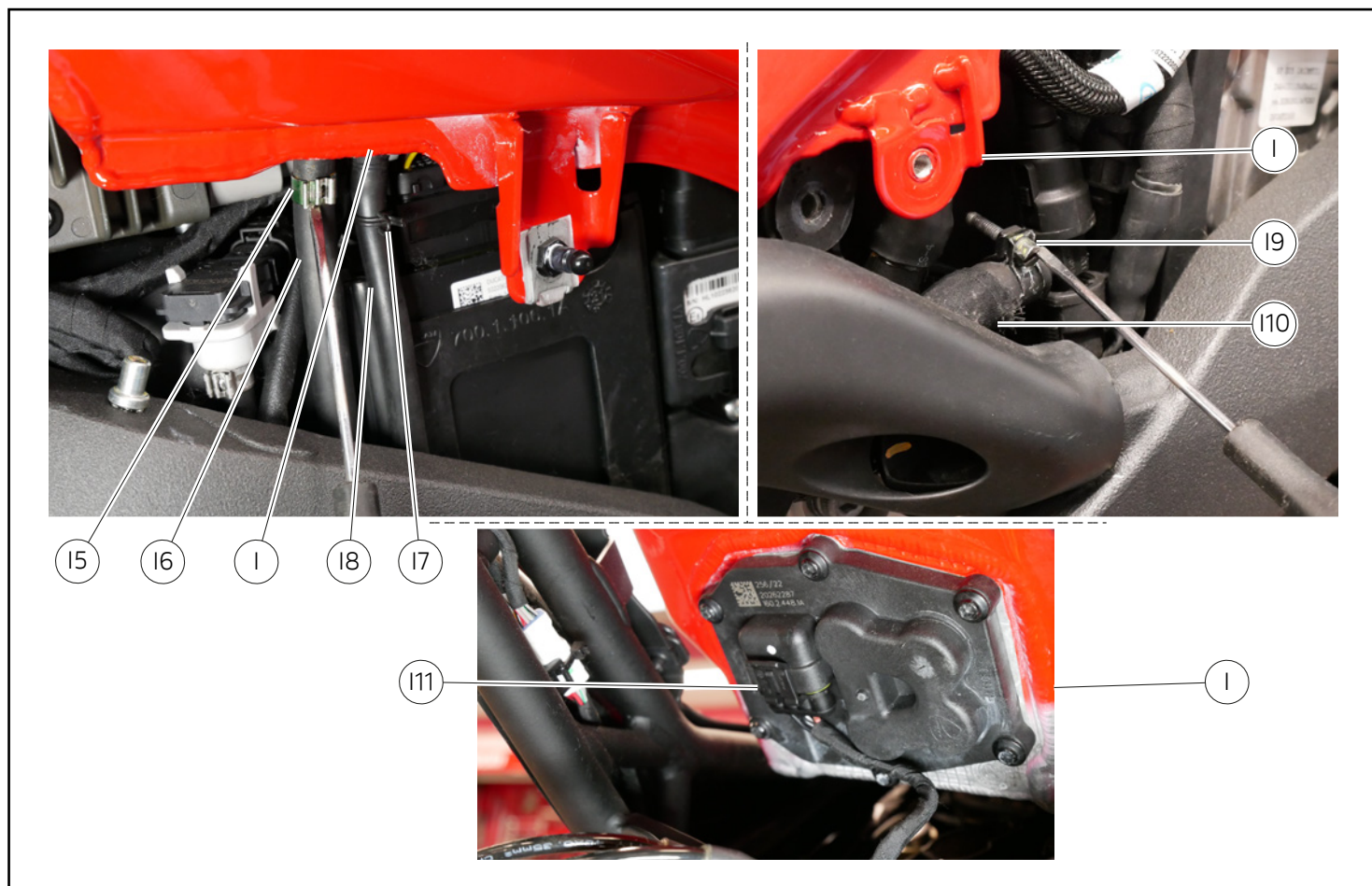

Operando sul lato sinistro, sganciare la fascetta metallica (15) e sfilare il tubo di sfiato (16). Allentare la fascetta (17) e sfilare il tubo di drenaggio (18).

Allentare il fissaggio fascetta (19) e sfilare il tubo benzina (110).

Sollevare il serbatoio (1) e sganciare il connettore pompa carburante (111) posto sul lato inferiore.

Rimuovere il serbatoio carburante (1).

Working on LH side, release metal clamp (15) and slide out breather pipe (16). Loosen clamp (17) and slide out the drain pipe (18).

Loosen clamp fastener (19) and slide out the fuel pipe (110).

Lift tank (1) and release the fuel pump connector (111) located on the lower side.

Remove the fuel tank (1).

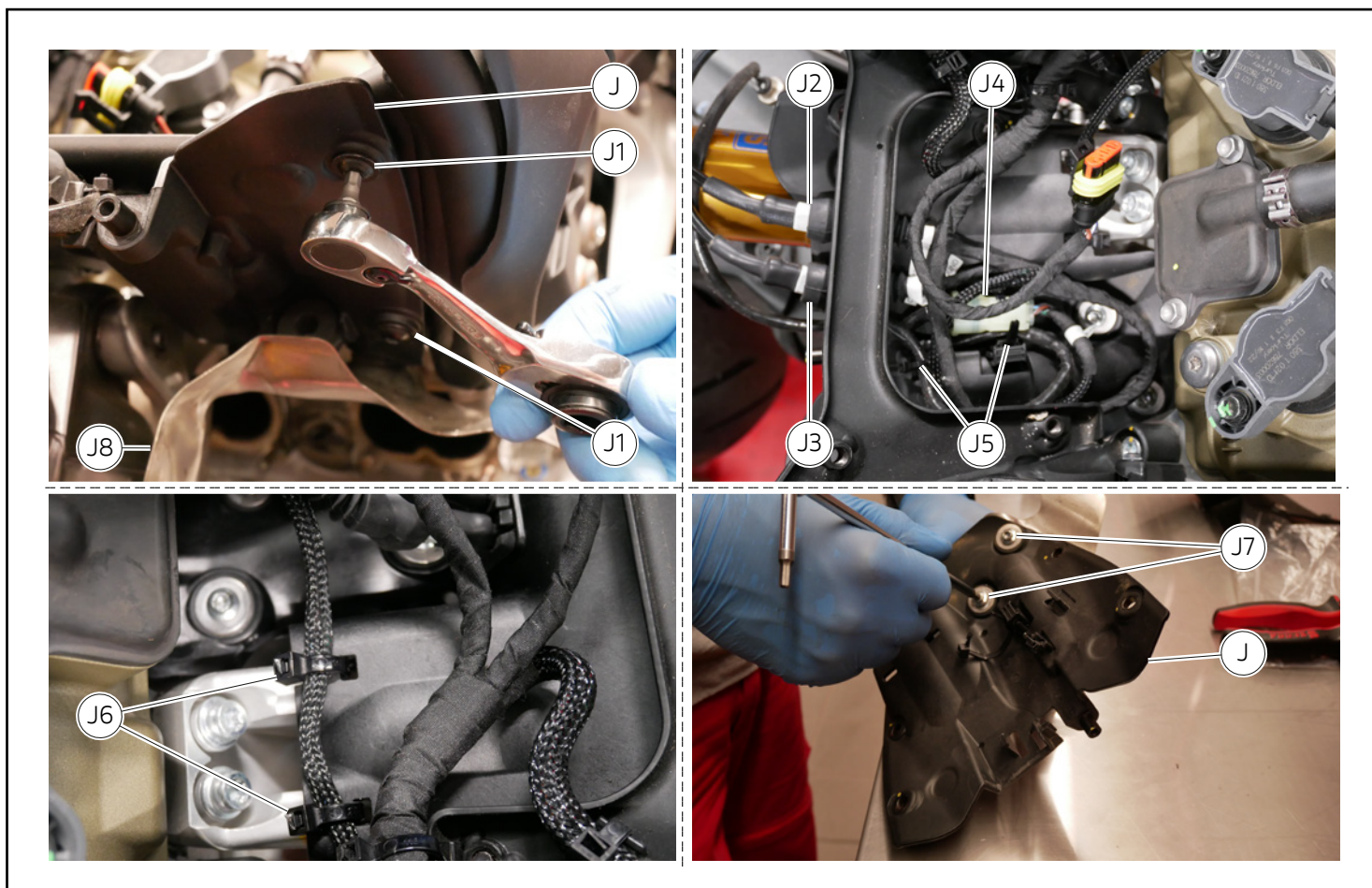

Smontaggio supporto paracalore posteriore

Operando su entrambi i lati, svitare le n.2 viti (J1) di fissaggio paracalore superiore bancata posteriore (J8) al supporto (J).
 Scollegare il connettore compressione (J2) e rebound (J3) ammortizzatore posteriore ed il connettore sonda lambda (J4).
 Rimuovere le n.2 fascette in nylon (J5) e le n.2 fascette in nylon (J6) di fissaggio cablaggio ammortizzatore posteriore.
 Rimuovere il supporto (J) ed il paracalore (J8).
 Svitare le n.2 viti (J7) e separare i due componenti.



Note

Pulire i filetti delle n.4 viti (J1) e relative madreviti da residui di frenafiletto.

Removing the rear heat guard support

Working on either sides, loosen the no.2 screws (J1) securing rear bank upper heat guard (J8) to support (J).
 Disconnect rear shock absorber compression (J2) and rebound (J3) connector and lambda sensor connector (J4).
 Remove the no.2 nylon ties (J5) and the no.2 nylon ties (J6) securing rear shock absorber wiring.
 Remove support (J) and heat guard (J8).
 Loosen the no.2 screws (J7) and separate the two components.



Notes

Clean the threads of no.4 screws (J1) and the relevant nut threads from any threadlocker residues.

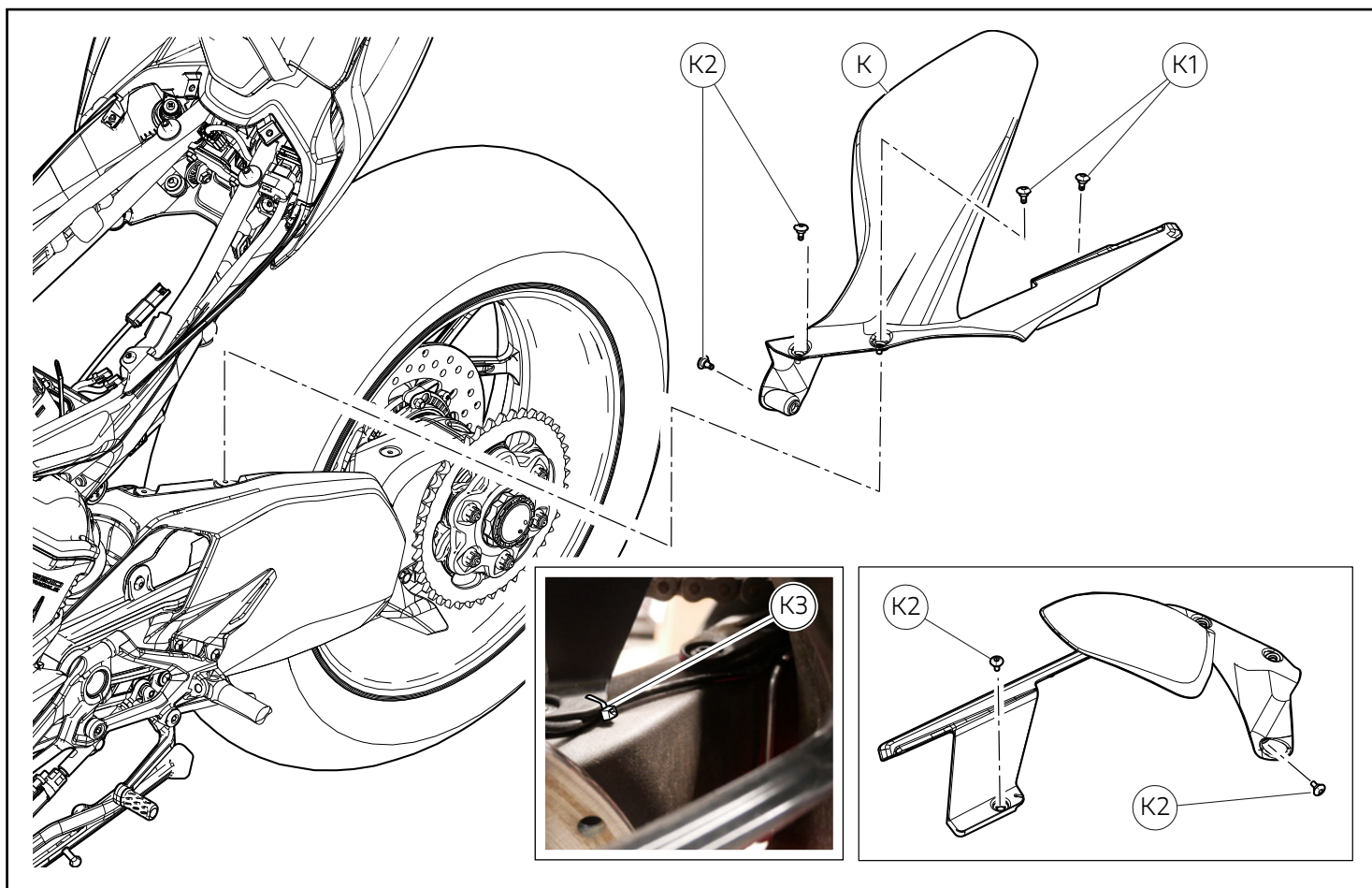

Smontaggio parafango posteriore

Svitare le n.2 viti (K1) sul lato sinistro. Svitare le n.2 viti (K2) sul lato destro.

Sganciare la fascetta in nylon (K3) e liberare il cablaggio sensore ABS posteriore.

Rimuovere il parafango posteriore (K).

Removing the rear mudguard

Loosen no.2 screws (K1) on LH side. Loosen no.2 screws (K2) on RH side.

Release nylon tie (K3) and release rear ABS sensor wiring.

Remove the rear mudguard (K).

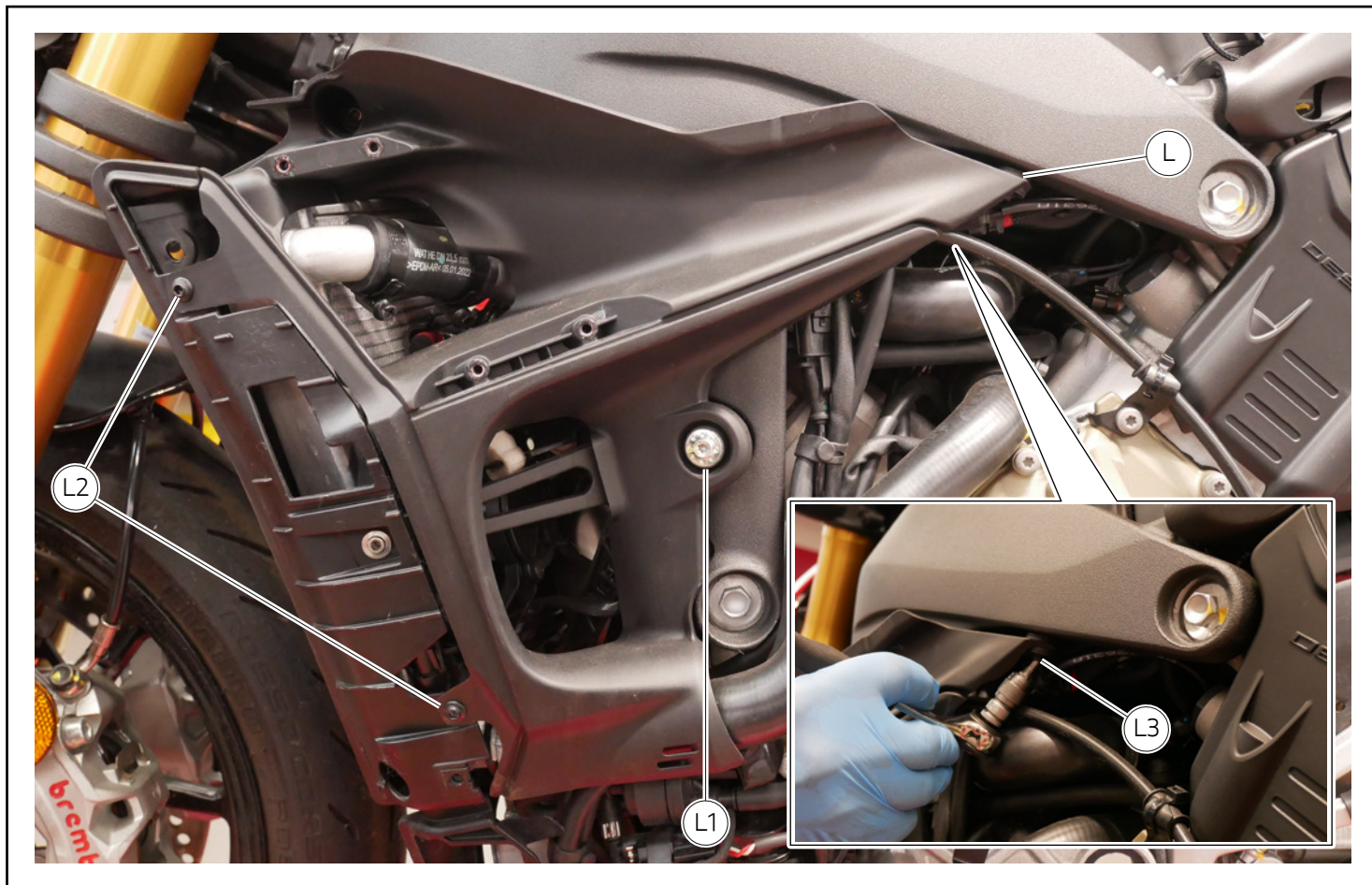

Smontaggio fianchetti estrattori

Operare allo stesso modo sul lato destro e sinistro del motoveicolo per la rimozione dei fianchetti estrattori (L).

Svitare la n.1 vite centrale (L1) e le n.2 viti anteriori (L2). Svitare la n.1 vite posteriore (L3) e rimuovere il fianchetto estrattore (L).

Removing the extractor side body panels

Work in the same manner on RH and LH motorcycle side to remove extractor side body panels (L).

Loosen no.1 central screw (L1) and no.2 front screws (L2). Loosen no.1 rear screw (L3) and remove extractor side body panel (L).

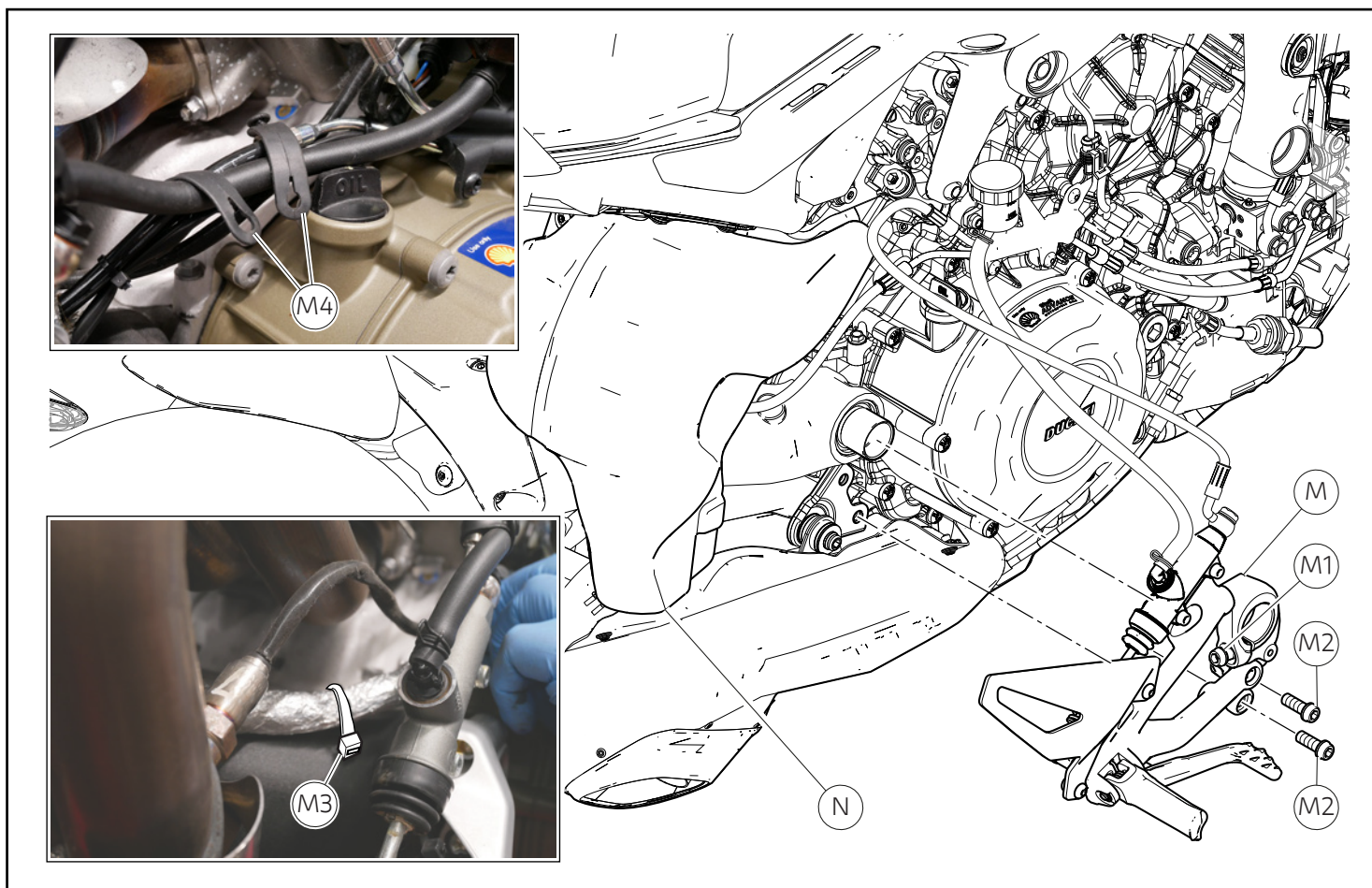

Smontaggio gruppo piastra portapedana destra

Operando sul lato destro del motoveicolo allentare la vite (M1) senza rimuoverla e svitare le n.2 viti (M2). Rimuovere e conservare le n.2 viti (M2).

Rimuovere la fascetta in nylon (M3) e sganciare le n.2 fascette in gomma (M4). Rimuovere il gruppo piastra portapedana destra (M) sfilandola dal paracalore (N).



Note

Durante lo smontaggio del gruppo piastra portapedana destra (M), proteggere adeguatamente il silenziatore e il coperchio frizione.

Removing RH footpeg holder plate unit

Working on vehicle RH side loosen the screw (M1) without removing it and undo the 2 screws (M2). Remove and collect no.2 screws (M2).

Remove nylon tie (M3) and release no.2 rubber ties (M4). Remove the RH footpeg holder plate unit (M) by pulling it out of the heat guard (N).



Notes

When removing the RH footpeg holder plate unit (M), properly protect the silencer and the clutch cover.

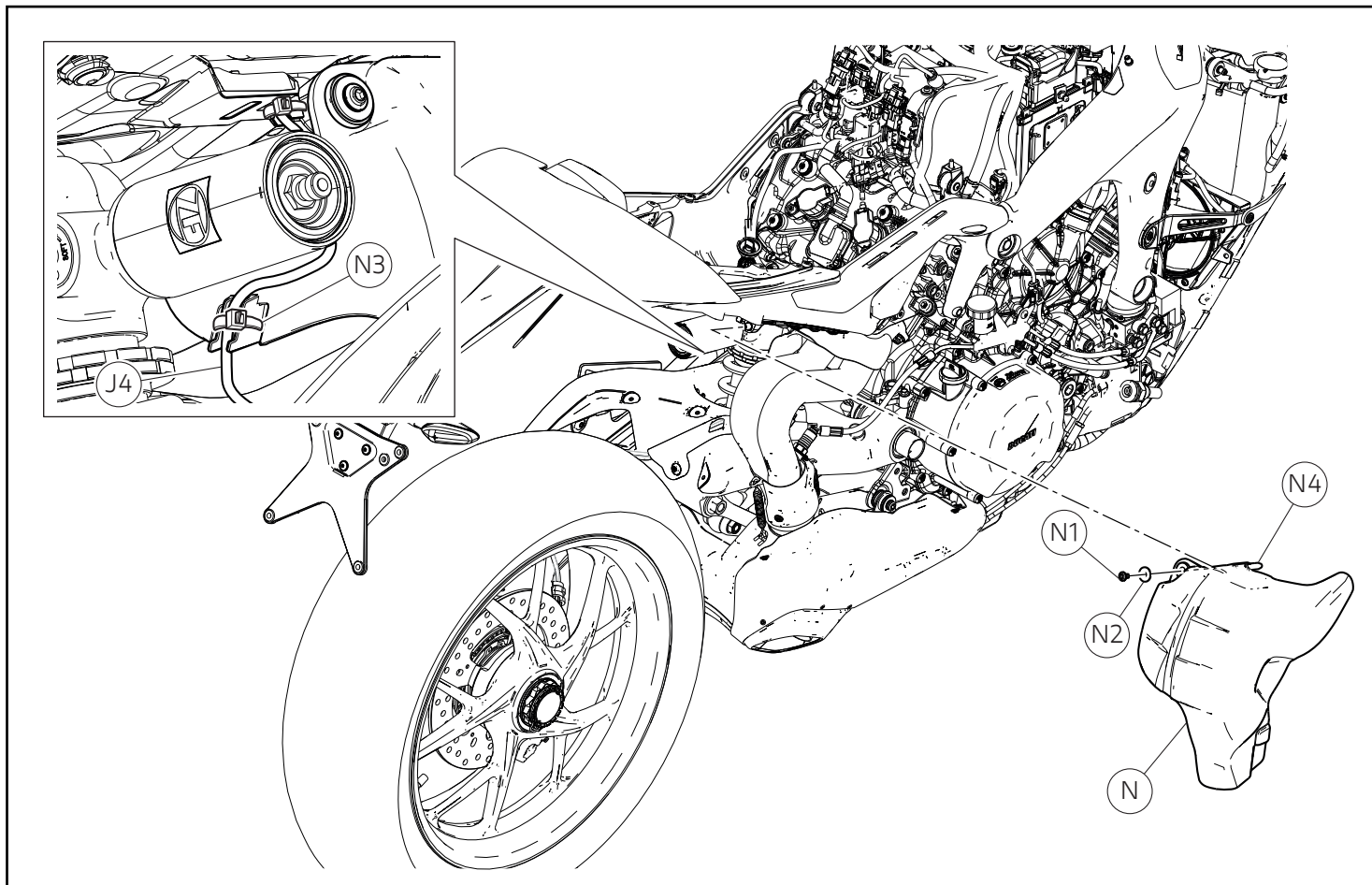

Smontaggio paracalore laterale posteriore

Rimuovere la fascetta in nylon (N3) per svincolare il cavo sonda ossigeno posteriore (J4) dal paracalore (N).

Svitare e rimuovere la vite (N1) completa di rondella (N2). Rimuovere il paracalore (N), svincolando il perno (N4) dalla relativa sede.

Removing the rear side heat guard

Remove the nylon tie (N3) to release the rear oxygen sensor cable (J4) from heat guard (N).

Loosen and remove screw (N1) and washer (N2). Remove heat guard (N), releasing pin (N4) from its seat.

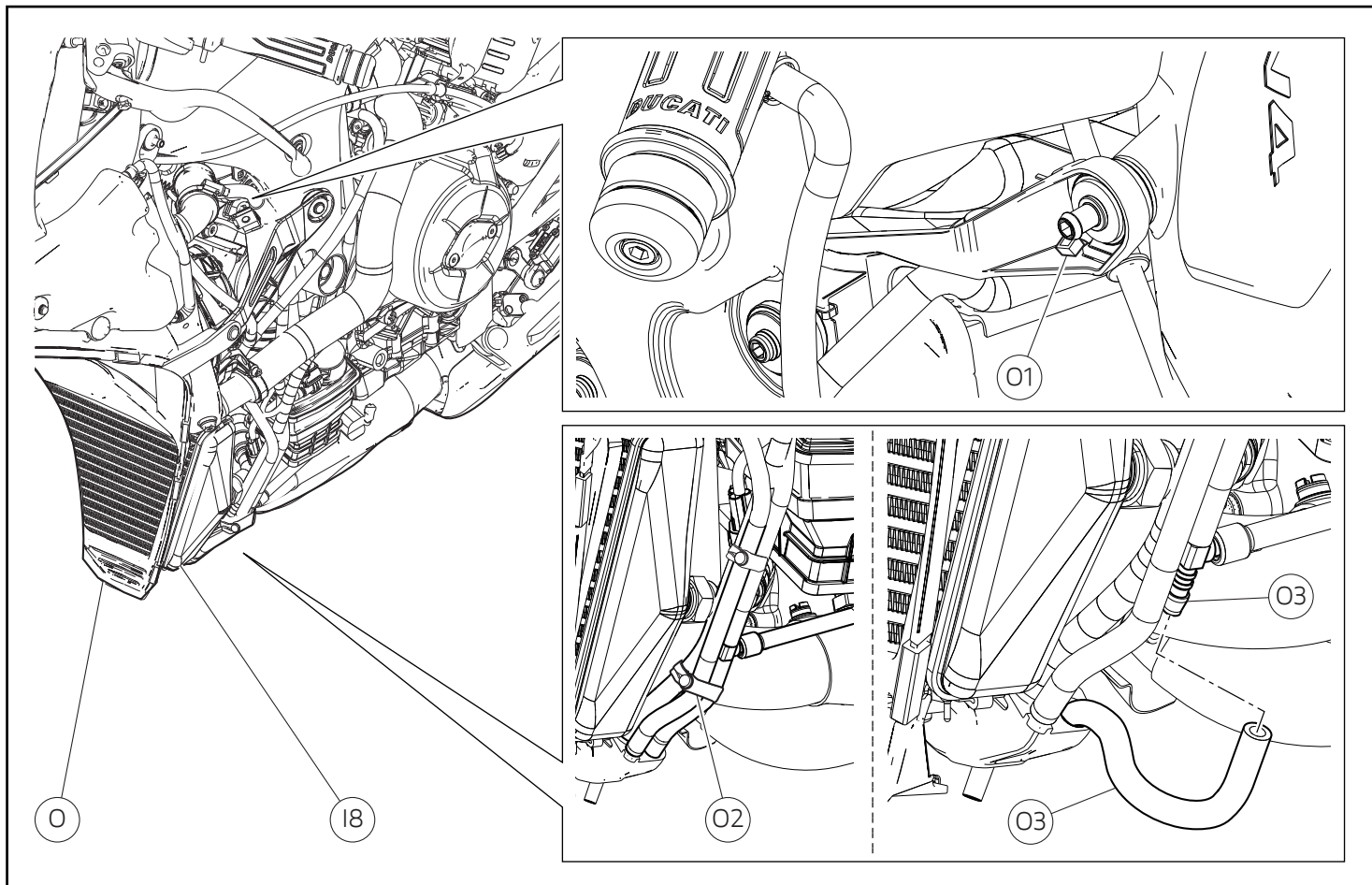

Smontaggio rad duct

Note

Per comprendere meglio lo smontaggio dei componenti, non viene rappresentato l'avantreno del motoveicolo.

Importante

Prima di procedere con la rimozione del rad duct (0), occorre effettuare lo svuotamento degli impianti di raffreddamento e di lubrificazione.

Per l'operazione di svuotamento dell'impianto di raffreddamento, fare riferimento a quanto riportato sul manuale officina alla sezione "Sostituzione liquido raffreddamento".

Per l'operazione di svuotamento dell'impianto di lubrificazione, fare riferimento a quanto riportato sul manuale officina alla sezione "Sostituzione olio motore e cartuccia filtro".

Operando sul lato sinistro del motoveicolo, rimuovere la fascetta in nylon (01) e la fascetta in gomma (02). Scollegare il tubo drenaggio circuito benzina (18) dal deviatore (03), come mostrato in figura.

Removing the Rad Duct

Notes

To better understand component removal procedure, the front end of the motorcycle is not shown.

Important

Before carrying out the removal of Rad Duct (0), drain cooling and lubrication systems.

To drain the cooling system, refer to the instructions on the workshop manual under section "Changing the coolant".

To drain the lubrication system, refer to the instructions on the workshop manual under section "Changing engine oil and filter cartridge".

Working on the LH side of the motorcycle, remove nylon tie (01) and rubber tie (02). Disconnect fuel circuit drain pipe (18) from dip switch (03), as shown in the figure.

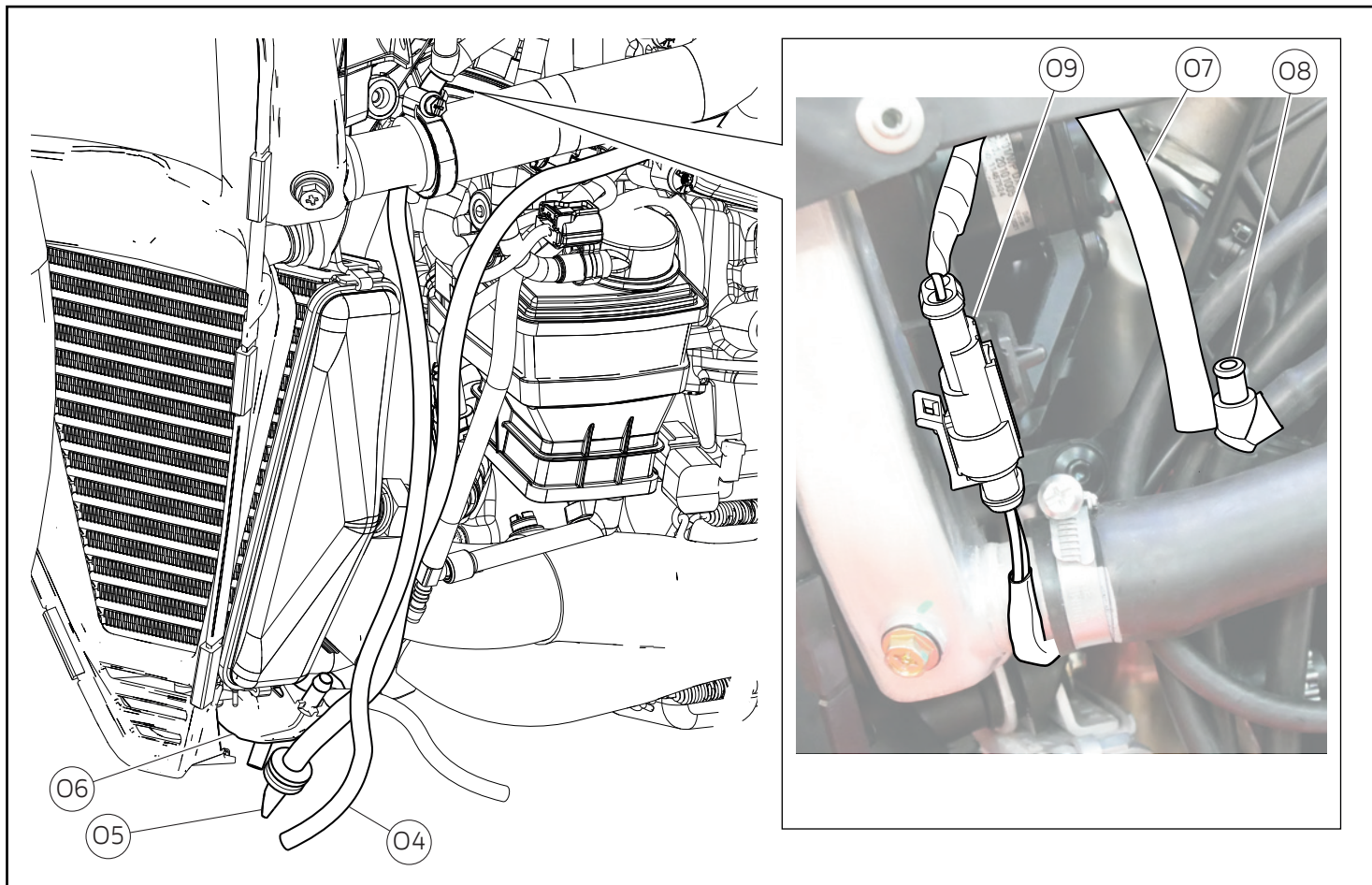

Scalzare il tubo drenaggio circuito acqua (04) e il tubo drenaggio air box (05) dalla staffa guidatubi (06).

Scollegare il tubo drenaggio vaso espansione (07) dal raccordo (08). Scollegare il connettore alimentazione ventola sinistra (09).

Remove water circuit drain pipe (04) and airbox drain pipe (05) from the hose bracket (06).

Disconnect expansion reservoir drain pipe (07) from fitting (08). Disconnect LH fan power supply connector (09).

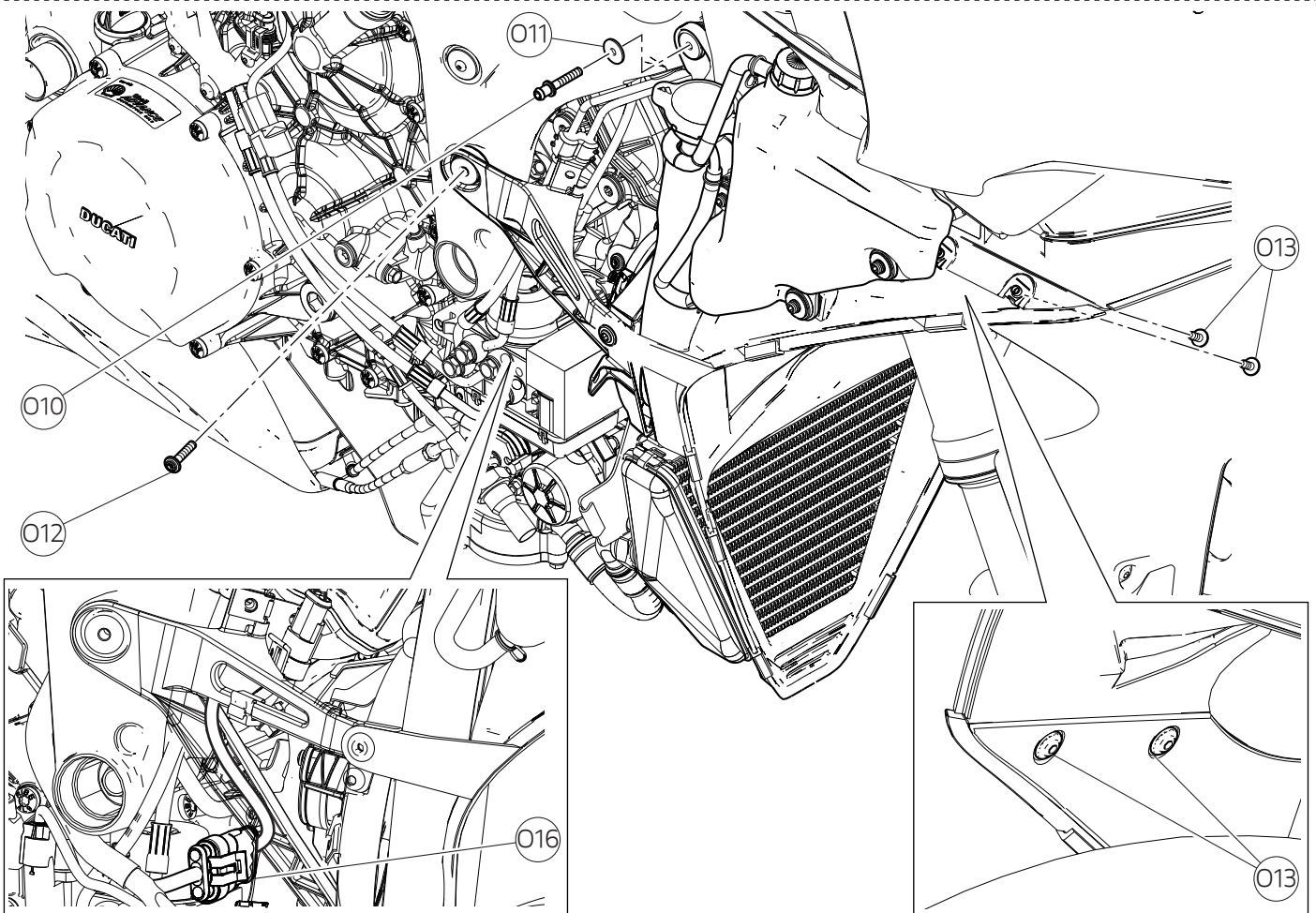
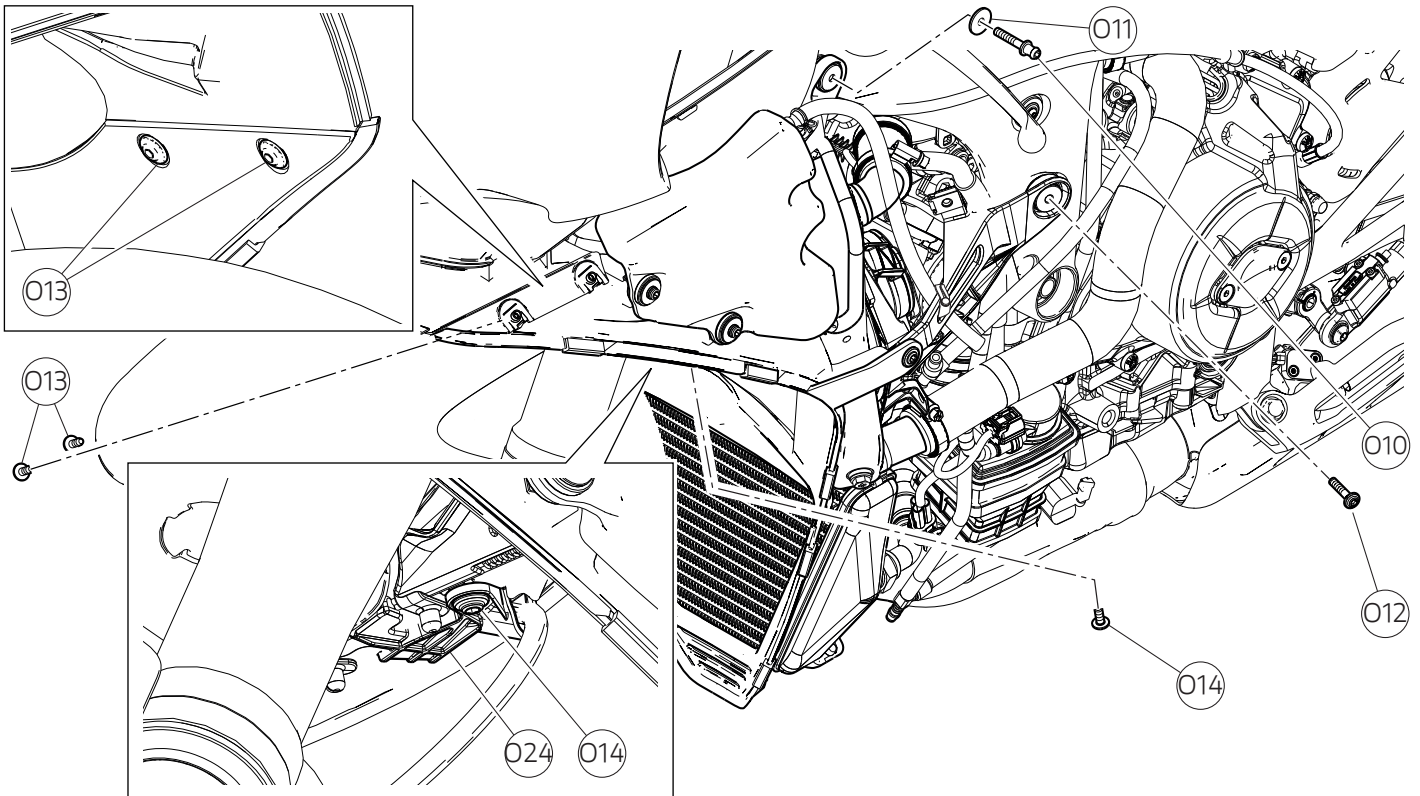

Operando sul lato sinistro del motoveicolo, svitare la vite speciale (O10) completa di rondella (O11) e la vite (O12) di fissaggio del supporto radiatori al telaio. Svitare le n.2 viti (O13) di fissaggio del supporto radiatori al gruppo fanale anteriore. Svitare la vite (O14) in modo aprire lo sportellino guidatubo (O24).

Operando sul lato destro del motoveicolo, scollegare il connettore cavo ventole (O16). Svitare la vite speciale (O10) completa di rondella (O11) e la vite (O12) di fissaggio del supporto radiatori al telaio. Svitare le n.2 viti (O13) di fissaggio del supporto radiatori al cupolino.

Working on motorcycle LH side, loosen the special screw (O10) with washer (O11) and screw (O12) retaining the radiator support to the frame. Loosen the 2 screws (O13) that retain the radiator support to the headlight unit. Loosen screw (O14) so as to open hose guide flap (O24).

Working on motorcycle RH side, disconnect fan cable connector (O16). Loosen special screw (O10) with washer (O11) and screw (O12) that retain the radiator support to the frame. Loosen the 2 screws (O13) that retain the radiator support to the headlight fairing.

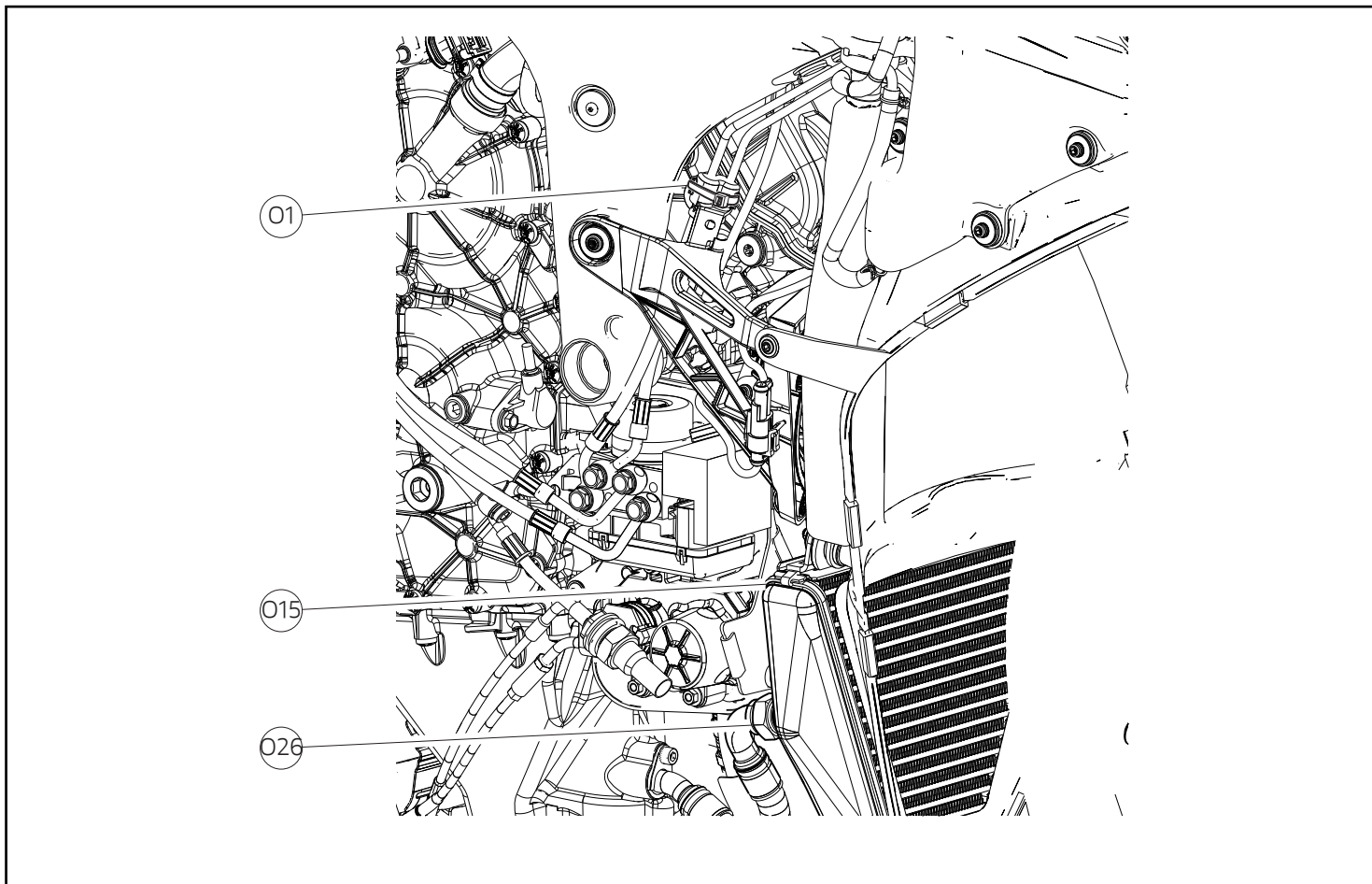

Operando sul lato destro del motoveicolo, rimuovere la fascetta in nylon (O1).
Svitare il tubo ritorno olio (O26) e scollegarlo dal radiatore olio (O15) tappandolo in maniera adeguata.

Working on motorcycle RH side, remove nylon tie (O1).
Loosen oil return pipe (O26) and disconnect it from oil cooler (O15) and plug it in a suitable way.

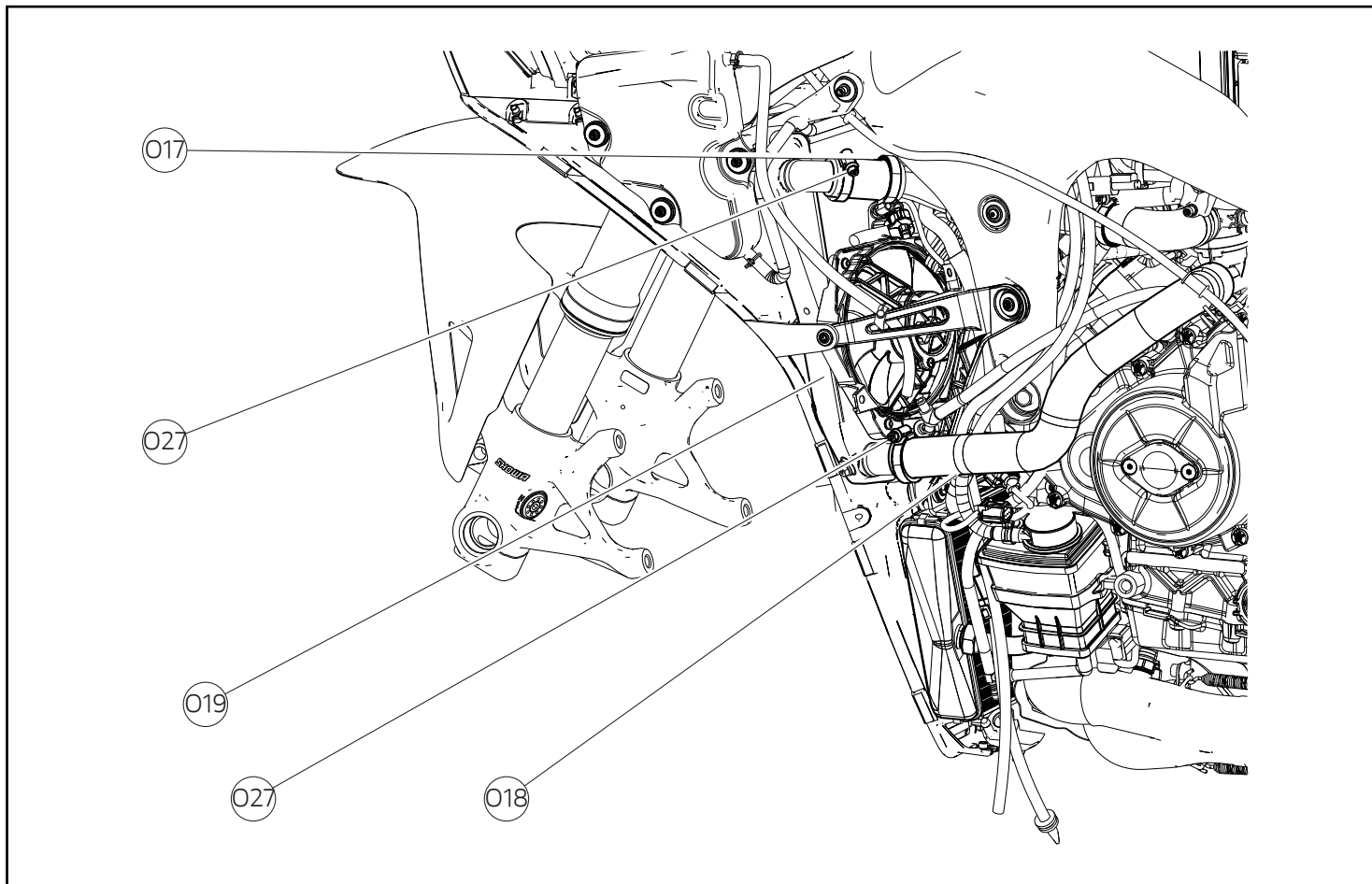

Operando sul lato sinistro del motoveicolo, allentare le n.2 fascette metalliche (O27) e scalzare i tubi (O17) e (O18) dai relativi bocchettoni del radiatore acqua (O19). Tappare in maniera adeguata i tubi e i bocchettoni.

Working on motorcycle LH side, loosen no.2 metal ties (O27) and slide out pipes (O17) and (O18) from the relevant fillers of water radiator (O19). Plug pipes and fillers in a suitable way.

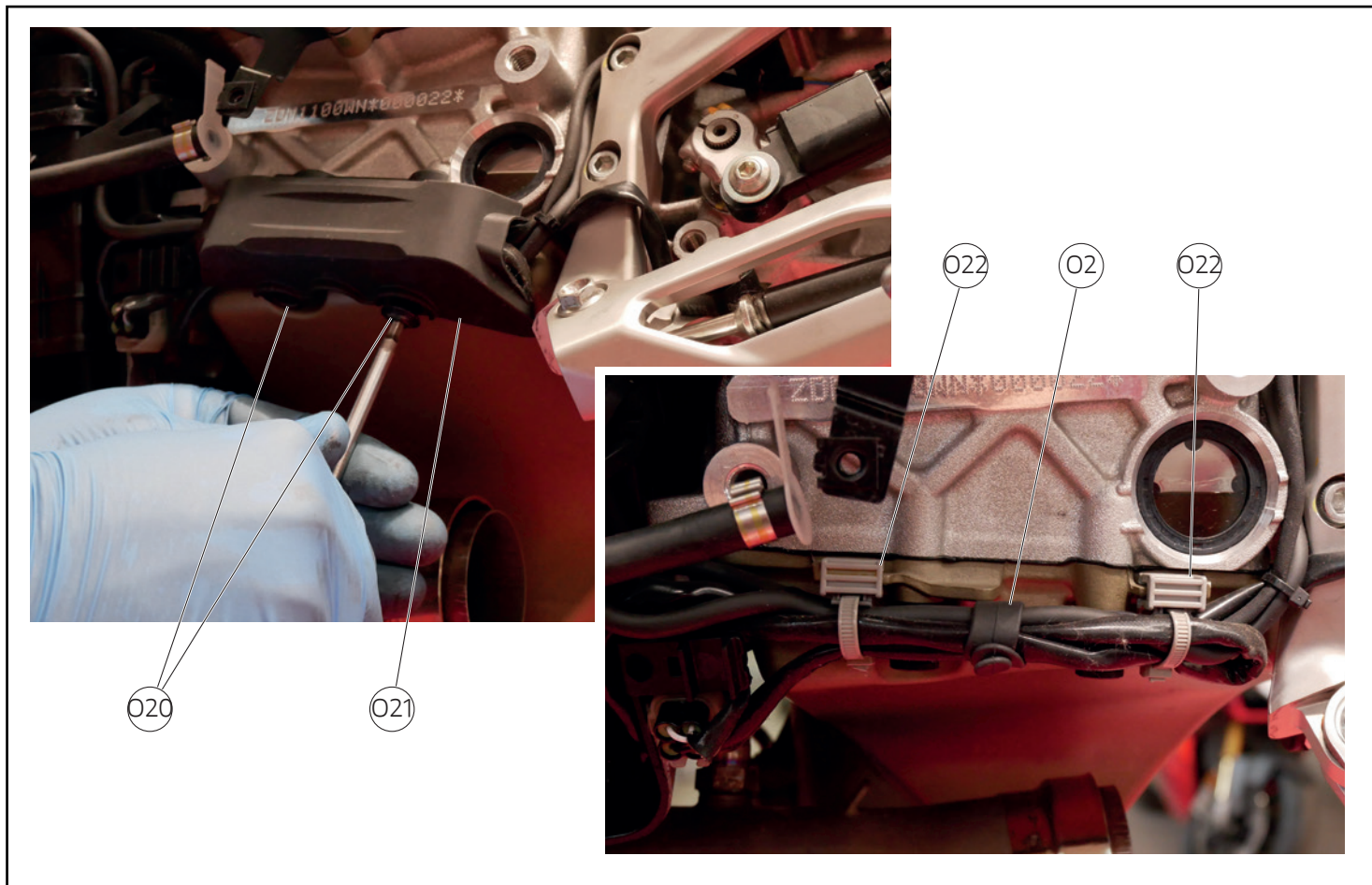

Operando sul lato sinistro del motoveicolo, svitare le n.2 viti (O20) e rimuovere la cover (O21).

Sganciare le n.2 fascette termiche (O22) e la n.1 fascetta in gomma (O2).

Working on motorcycle LH side, loosen no.2 screws (O20) and remove cover (O21).

Release no.2 heat ties (O22) and no.1 rubber tie (O2).

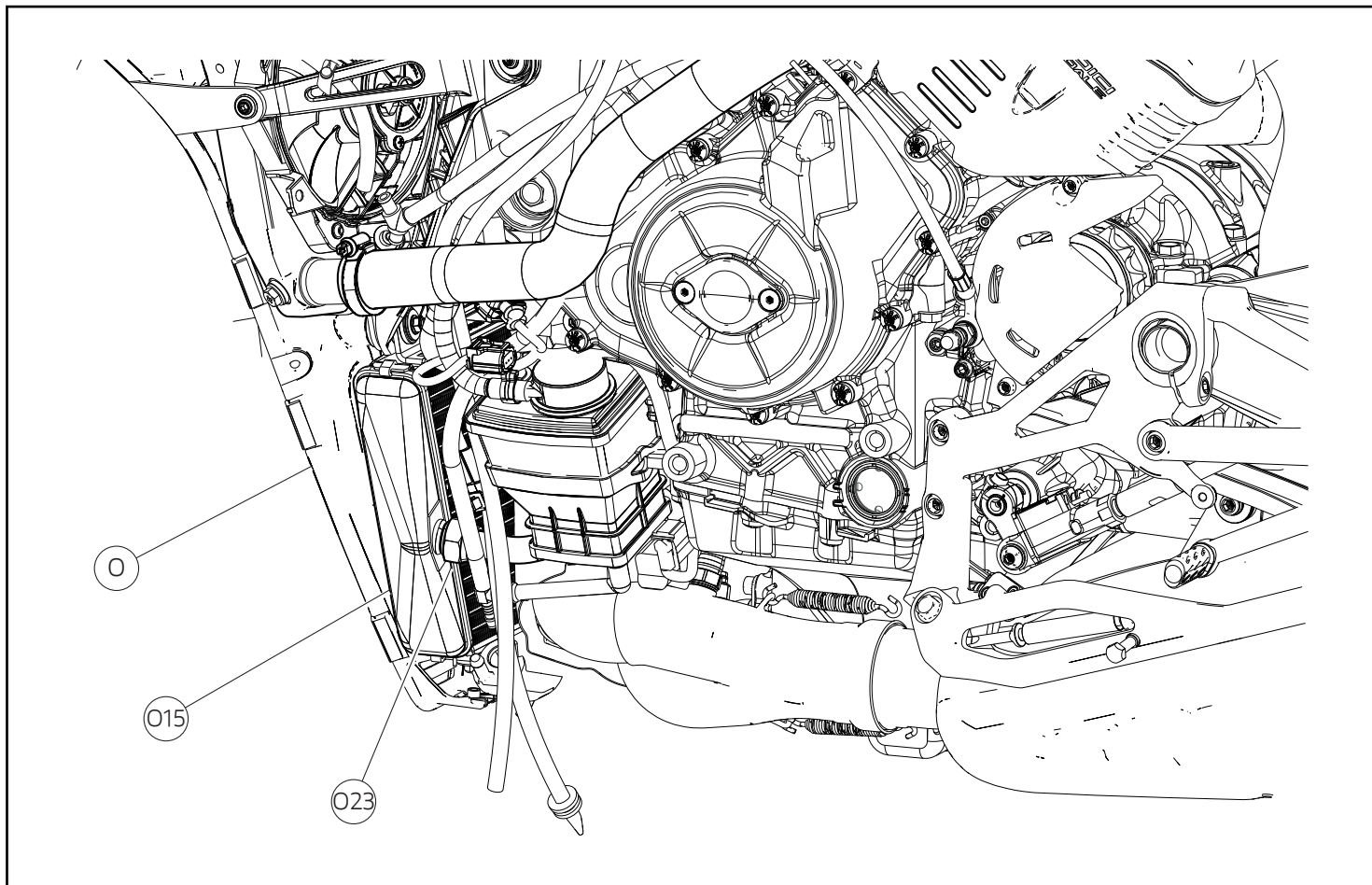

Svitare il tubo mandata olio (O23) e scollegarlo dal radiatore olio (O15) tappandolo in maniera adeguata.
Rimuovere il gruppo rad duct (O) traslandolo verso il basso e poi lateralmente.

Loosen oil delivery pipe (O23) and disconnect it from oil cooler (O15) and plug it in a suitable way.
Remove the Rad Duct assembly (O) by moving it downwards and then sideways.

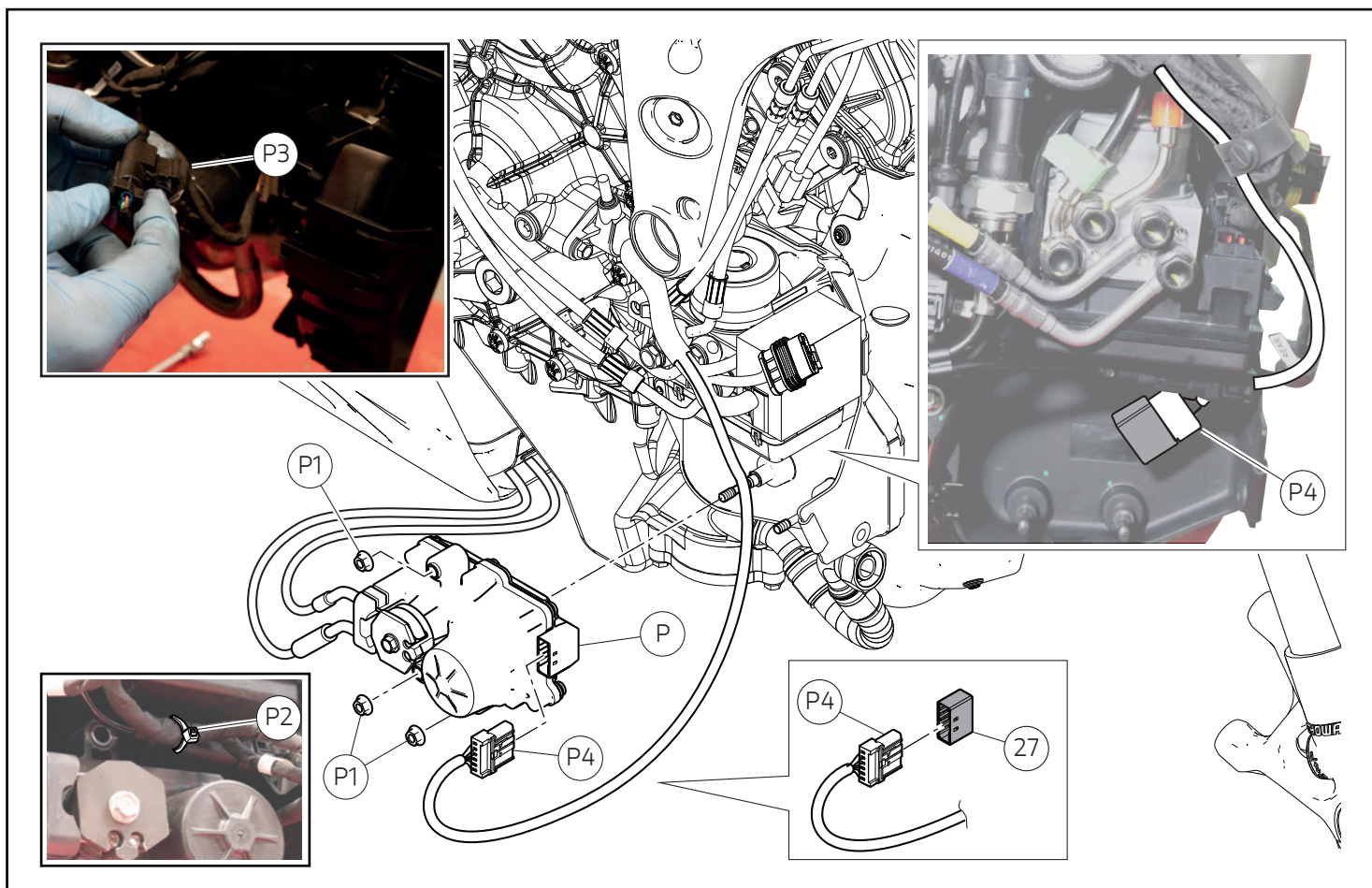

Smontaggio motorino valvola di scarico

Svitare i n.3 dadi (P1) di fissaggio motorino (P). Rimuovere la fascetta in nylon (P2). Sganciare il fissaggio (P3) del sensore velocità posteriore. Scollegare il connettore (P4) dal motorino valvola di scarico (P).



Importante

Una volta scollegato il connettore (P4) dal motorino valvola di scarico (P), inserire il tappo (27) sul connettore (P4). Posizionare il cavo connettore (P4) come indicato.

Removing the exhaust valve motor

Loosen the no.3 nuts (P1) retaining motor (P). Remove nylon tie (P2). Release fastener (P3) of the rear speed sensor. Disconnect connector (P4) from the exhaust valve motor (P).



Important

Once connector (P4) has been disconnected from exhaust valve motor (P), insert plug (27) on connector (P4). Position connector cable (P4) as shown.

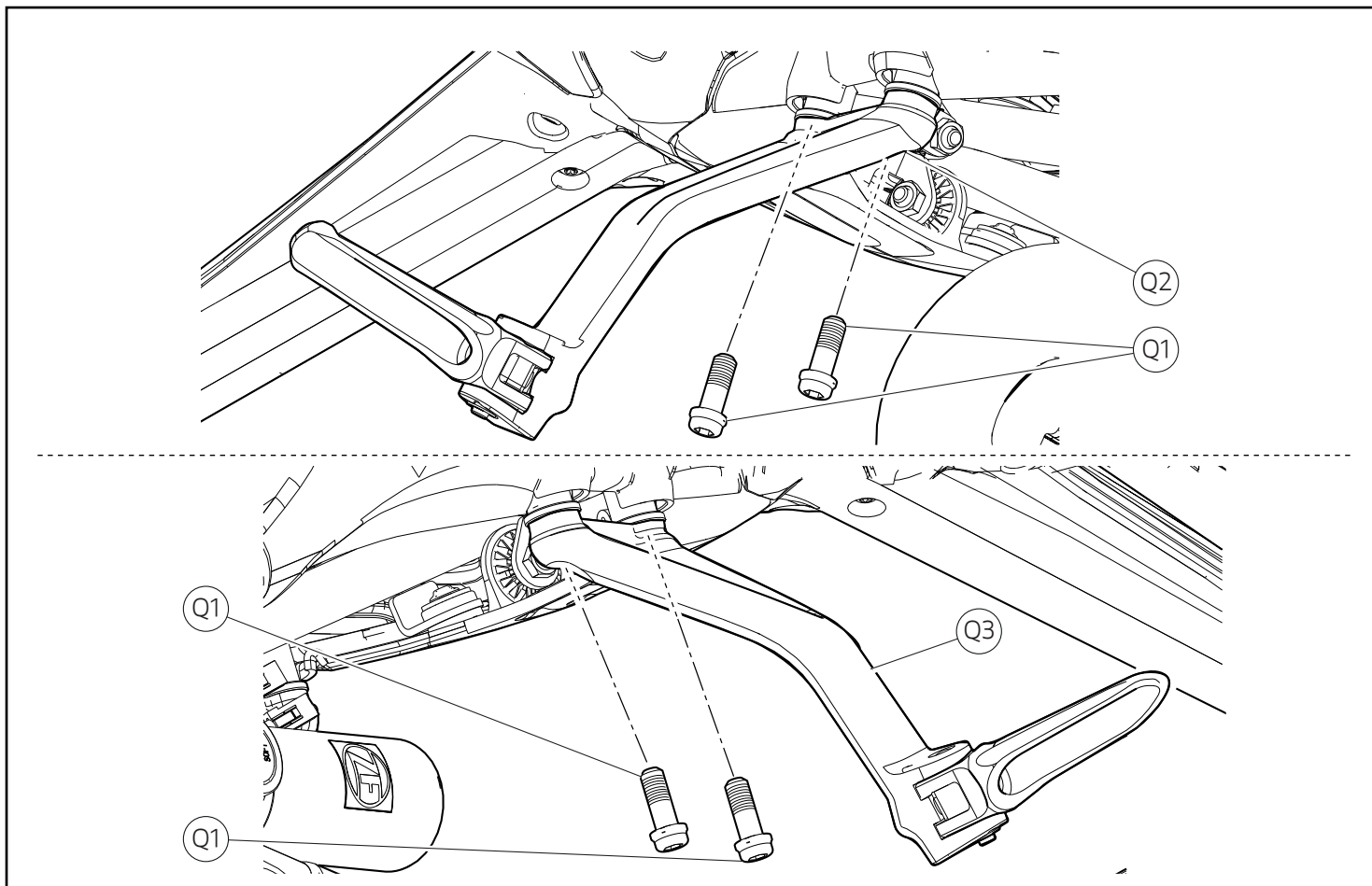

Rimozione pedane passeggero

Operando su entrambi i lati del motoveicolo, svitare le n.2 viti (Q1) e rimuovere le staffe supporto pedane passeggero destra (Q2) e sinistra (Q3).

Removing the passenger footpegs

Working on either sides of the motorcycle, loosen no.2 screws (Q1) and remove RH (Q2) and LH (Q3) passenger footpeg support brackets.

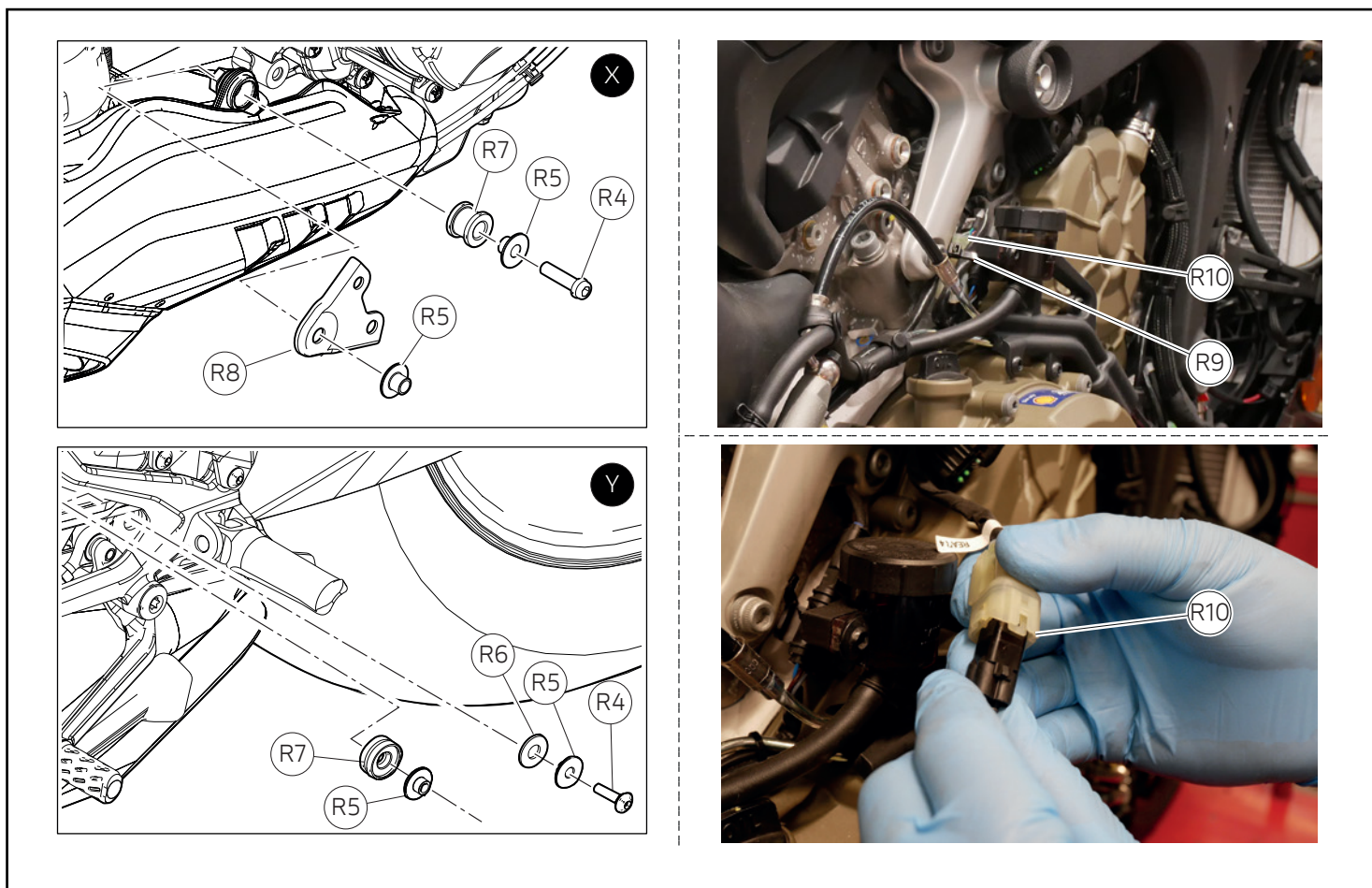

Rimozione piastra portapedana sinistra

Operando dal lato destro del motoveicolo, svitare la vite (R4) di fissaggio silenziatore e recuperare il collare anteriore (R5), il gommino (R7), il collare posteriore (R5) e la staffa (R8), come mostrato in (figura X).

Operando sul lato sinistro del motoveicolo, svitare la vite (R4) di fissaggio silenziatore e recuperare il collare anteriore (R5), la rosetta aramidica (R6), il gommino (R7), collare posteriore (R5), come mostrato in figura (Y).

Operando sul lato destro del motoveicolo, rimuovere la fascetta in nylon (R9). Liberare e sganciare il connettore sonda lambda cilindro 4 (R10).

Removing the LH footpeg holder plate

Working on motorcycle RH side, loosen screw (R4) securing the silencer and collect front collar (R5), rubber block (R7), rear collar (R5) and bracket (R8), as shown in the figure (X).

Working on motorcycle LH side, loosen screw (R4) securing the silencer and collect front collar (R5), aramid washer (R6), rubber block (R7), rear collar (R5), as shown in the figure (Y).

Working on motorcycle RH side, remove nylon tie (R9). Free and release cylinder 4 lambda sensor connector (R10).

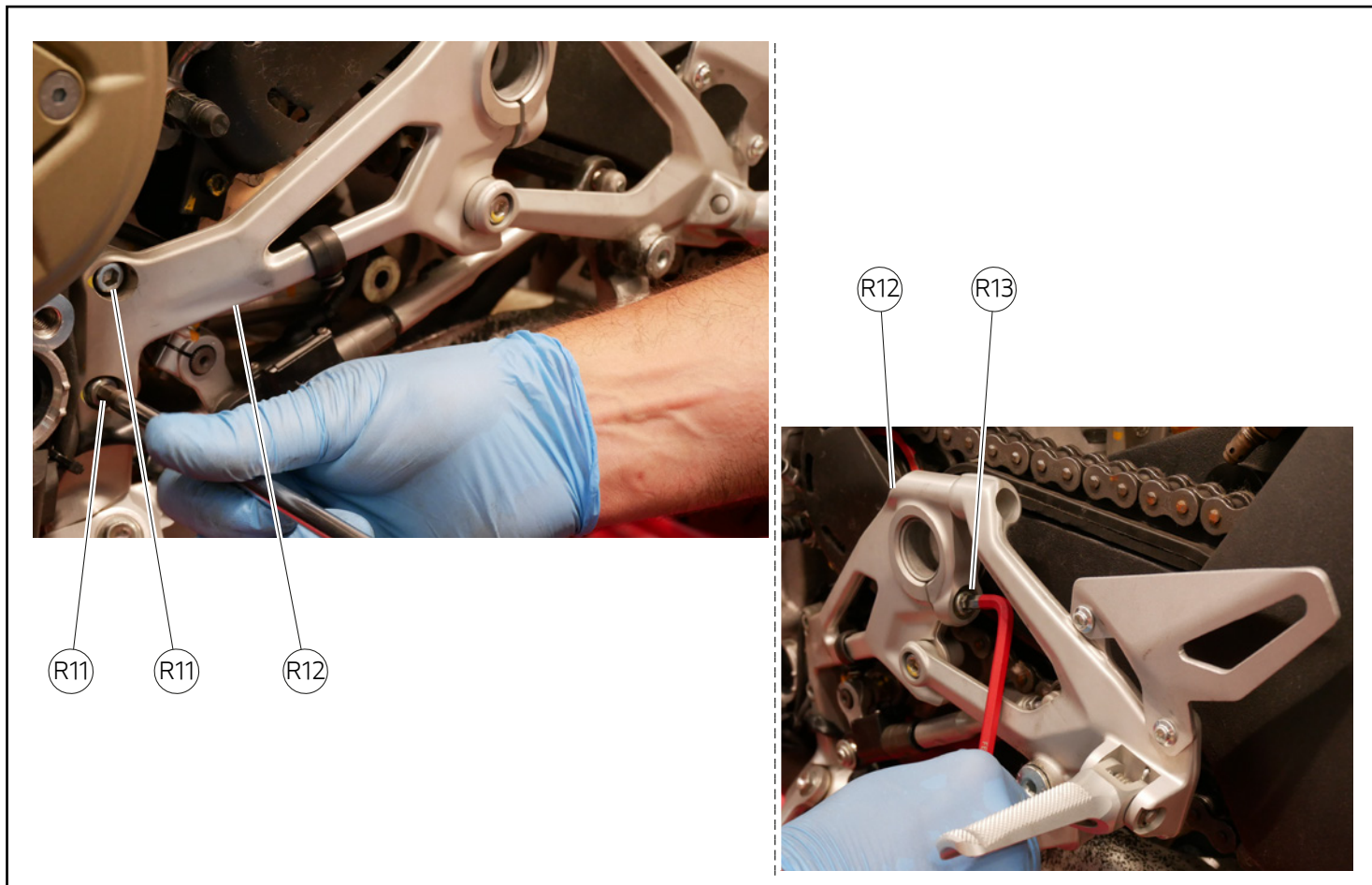

Allentare le n.2 viti (R11) della piastra portapedana sinistra (R12).
Allentare la n.1 vite centrale (R13) fissaggio perno forcellone. Sfilare
la piastra portapedana sinistra (R12).

Loosen the no.2 screws (R11) on the LH footpeg holder plate (R12).
Loosen the no.1 central screw (R13) securing the swingarm shaft.
Slide out the LH footpeg holder plate (R12).

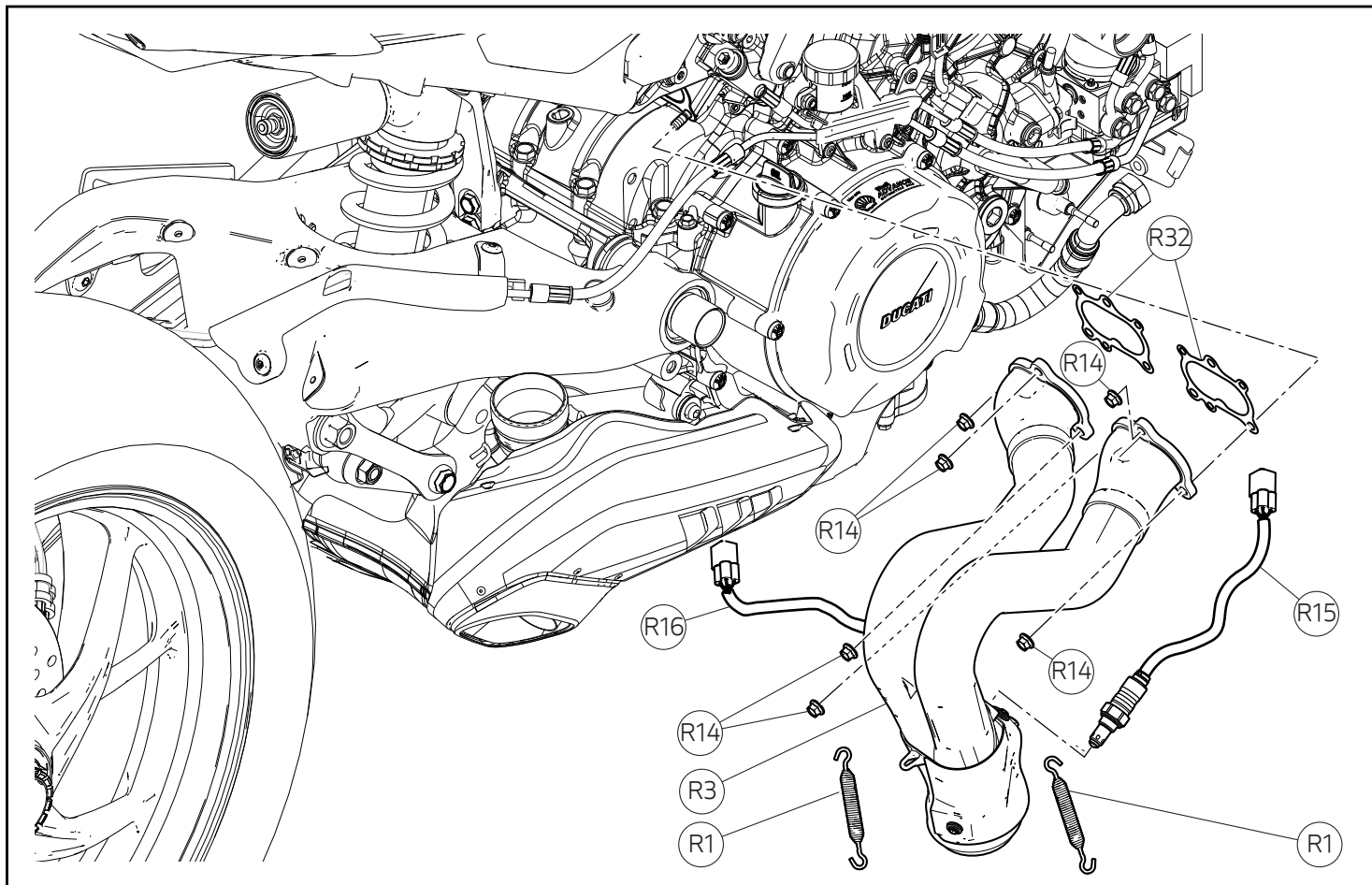

Rimozione collettore bancata posteriore

Operando dal lato destro e utilizzando un tiramolle commerciale, sganciare le n.2 molle lunghe (R1) di fissaggio collettore verticale di scarico testa posteriore (R3) al silenziatore (R).

Svitare completamente i n.6 dadi (R14), e rimuovere il collettore verticale di scarico testa posteriore (R3). Recuperare i n.6 dadi (R14) e le n.2 guarnizioni metalliche posteriori (R32)

Removing the rear bank manifold

Working on the RH side and using a commercial spring puller, release the no.2 long springs (R1) securing rear head vertical exhaust manifold (R3) to silencer (R).

Loosen no.6 nuts (R14) completely and remove the rear head vertical exhaust manifold (R3). Collect the no.6 nuts (R14) and the no.2 rear metal gaskets (R32)



Rimuovere e recuperare le n.2 sonde ossigeno posteriori destra (R15) e sinistra (R16).

Remove and collect the no.2 RH (R15) and LH (R16) rear oxygen sensors.

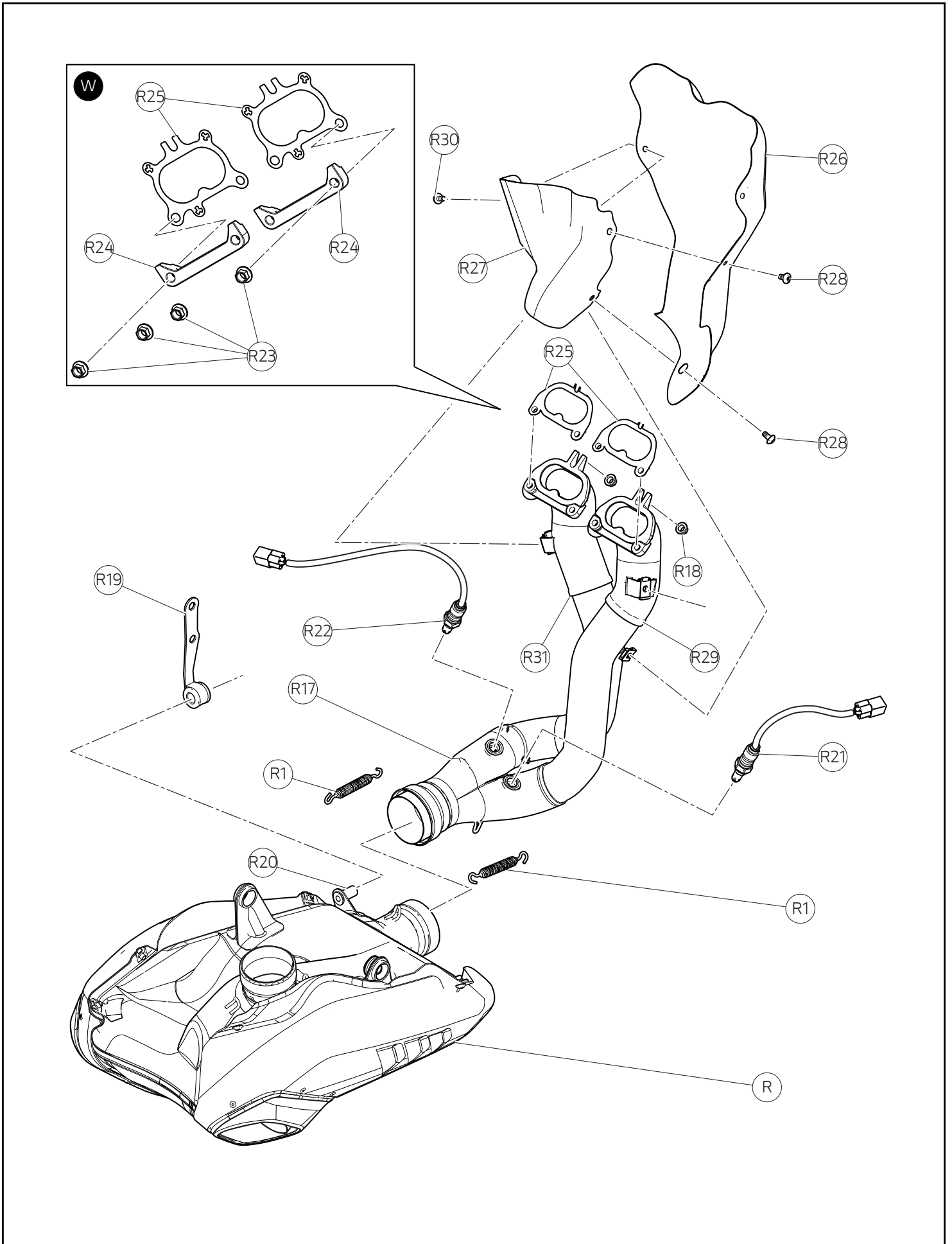

Rimozione collettore bancata anteriore



Note

Durante lo smontaggio del gruppo scarico anteriore, prestare attenzione a non procurare danni ai componenti in fase di rimozione o ancora montati sul motoveicolo.

Utilizzando un tiramolle commerciale, rimuovere le n.2 molle (R1) di fissaggio silenziatore (R) al collettore bancata anteriore (R17). Rimuovere i n.2 dadi (R18) del collettore bancata anteriore (R17). Rimuovere il silenziatore (R) e il collettore bancata anteriore (R17), sfilando il gruppo verso il posteriore del motoveicolo.

Posizionare un supporto adeguato per sostenere il silenziatore inferiormente una volta rimosso.

Rimuovere e recuperare le n.2 sonde ossigeno anteriori destra (R21) e sinistra (R22).

Come indicato in figura (W), operando sul relativo collettore attacco testa anteriore destro o sinistro, svitare i n.2 dadi (R23), rimuovere la staffa (R24) e sfilare le guarnizioni metalliche (R25).

Scomporre il paracalore bancata anteriore (R26) dal paracalore motorino di avviamento (R27), svitando le n.2 viti (R28) sul collettore destro (R29) bancata anteriore e la n.1 vite (R30) sul collettore sinistro (R31).

Rimozione silenziatore

Rimuovere il silenziatore (R) sfilandolo posteriormente dal collettore bancata anteriore (R17).

Sfilare la staffa (R19) fissaggio silenziatore al telaio, dal perno (R20).

Removing the front bank manifold



Notes

When removing the front exhaust system, pay attention not to damage the components being removed or still fitted on the motorcycle.

Using a commercial spring puller, remove the no.2 springs (R1) that retain the silencer (R) to the front bank manifold (R17). Remove no.2 nuts (R18) from front bank manifold (R17). Remove the silencer (R) and the front bank manifold (R17), sliding the assembly out towards the rear part of the motorcycle.

Position a suitable support to support the silencer from below when removed.

Remove and collect the no.2 RH (R21) and LH (R22) front oxygen sensors.

Working on the relevant RH or LH front head fitting manifold, loosen no.2 nuts (R23), remove bracket (R24) and slide out metal gaskets (R25), as shown in figure (W).

Separate front bank heat guard (R26) from starter motor heat guard (R27), by loosening the no.2 screws (R28) on front bank RH manifold (R29) and the no.1 screw (R30) on LH manifold (R31).

Removing the silencer

Remove silencer (R) by sliding it out from the rear of front bank manifold (R17).

Slide out bracket (R19) securing the silencer to the frame from pin (R20).

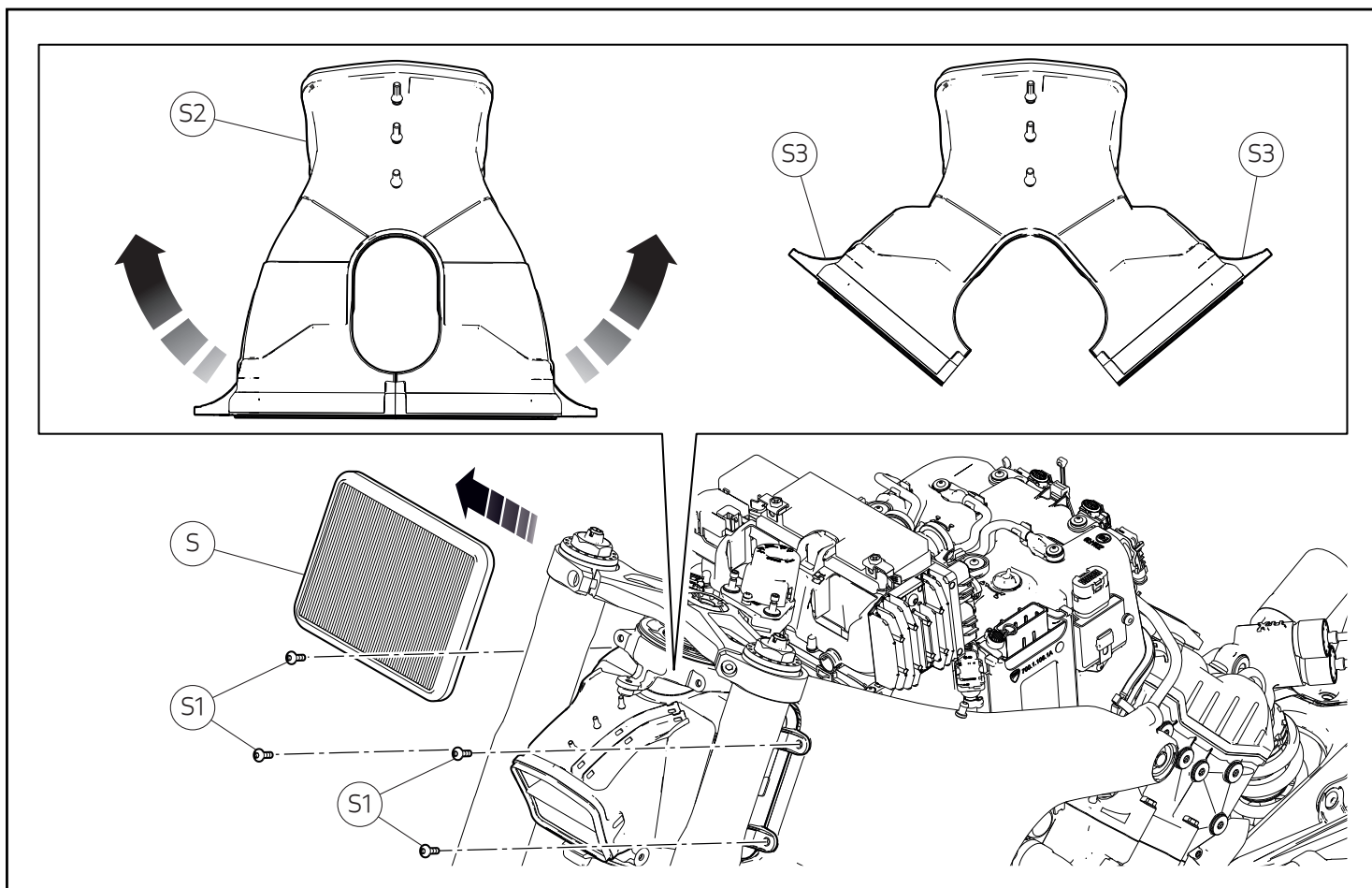

Smontaggio filtro



Note

Per comprendere meglio lo smontaggio del filtro aria (S), non viene rappresentato l'avantreno del motoveicolo.

Svitare le n.4 viti (S1) di fissaggio del condotto aspirazione (S2) al telaio. Aprire i lembi (S3) del condotto aspirazione (S2), come mostrato in figura, e attaccarli agli steli forcella in maniera adeguata prestando attenzione a non danneggiare i cablaggi. Sterzare il manubrio verso sinistra e rimuovere il filtro aria (S) sfilandolo verso il lato destro del motoveicolo.

Removing the filter



Notes

To better understand air filter (S) removal procedure, the front end of the motorcycle is not shown.

Loosen no.4 screws (S1) fastening the intake pipe (S2) to the frame. Open the sides (S3) of the intake pipe (S2), as shown in the figure, and connect them to the fork legs paying attention not to damage the wirings. Steer the handlebar to the left and remove the air filter (S) by sliding it towards motorcycle RH side.

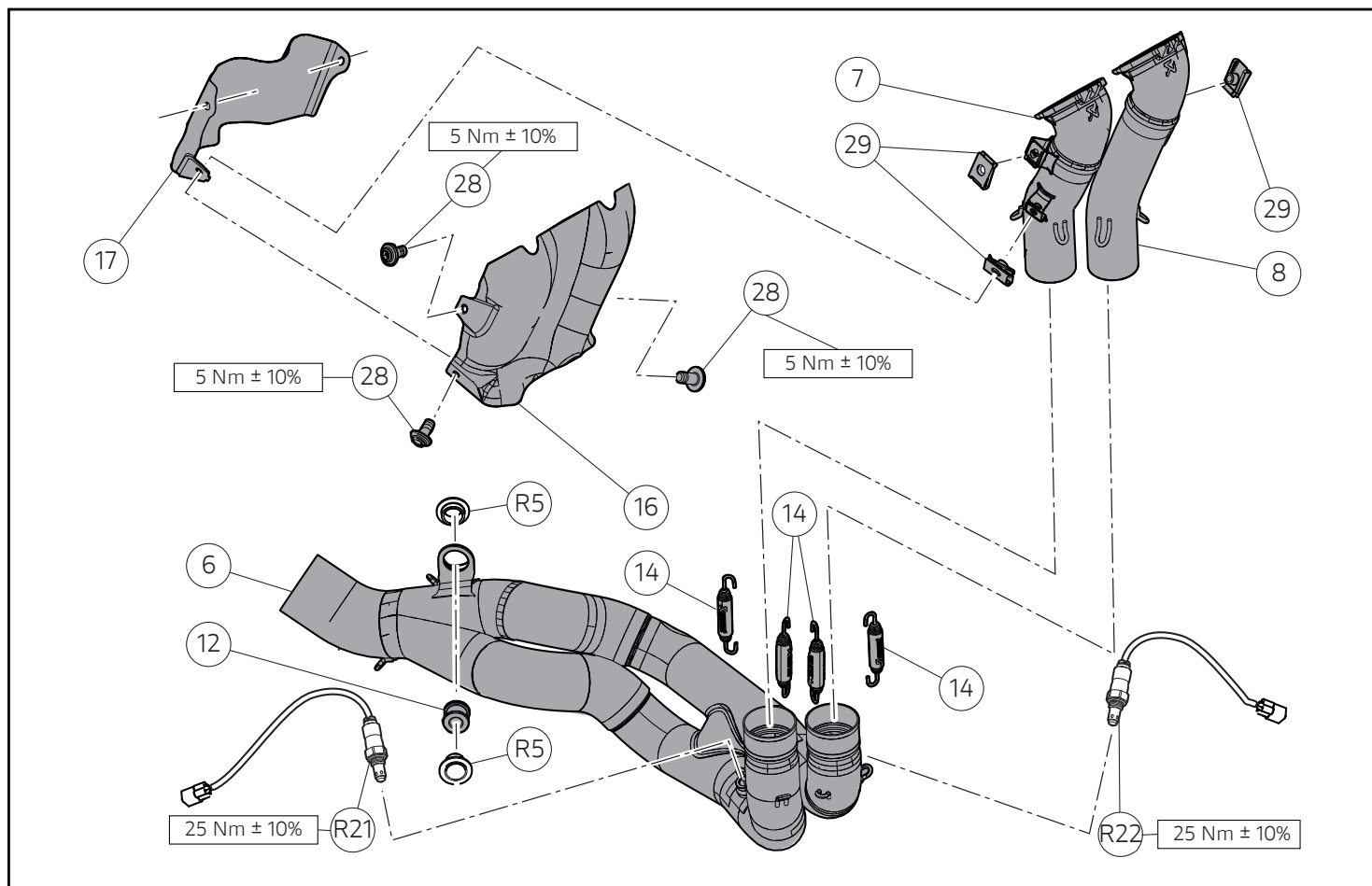

Montaggio componenti set

● Importante

Verificare che tutti i componenti risultino puliti e in perfetto stato. Adottare tutte le precauzioni necessarie per evitare di danneggiare qualsiasi parte nella quale ci si trova ad operare.

Premontaggio collettori anteriori

Premontare la clip (29) sul collettore sinistro attacco testa anteriore C1 (8) e le n.2 clips (29) sul collettore destro attacco testa anteriore C2 (7), orientandole come indicato.

Posizionare il paracalore posteriore bancata anteriore (16) e il paracalore motorino avviamento (17). Applicare un sottile strato di grasso ramato su filetto e sottotesta delle n.3 viti (28). Impuntare le n.3 viti (28) e serrarle alla coppia indicata.

Calzare i collettori attacco testa anteriore sinistro (8) e destro (7), sul collettore bancata anteriore (6) e, tramite un tiramolle commerciale, applicare le n.4 molle (14) per fissarli.

Applicare grasso ramato su filetto e sottotesta delle sonde ossigeno anteriori originali destra (R21) e sinistra (R22) e impuntarle sui collettori testa anteriore destro (7) e sinistro (8). Serrare le sonde ossigeno (R21) e (R22) alla coppia di serraggio indicata.

Premontare come indicato, il n.1 gommino (12) ed i n.2 collari (R5).

Assembling the set components

● Important

Make sure that all parts are clean and in perfect conditions. Take all the necessary measures to avoid damaging any part you are working on.

Pre-assembling the front manifolds

Pre-assemble clip (29) on the C1 front head connection LH manifold (8) and no.2 clips (29) on C2 front head connection RH manifold (7), aiming them as shown.

Position the front bank rear heat guard (16) and the starter motor heat guard (17). Apply a thin layer of copper grease on the thread and underhead of no.3 screws (28). Start no. 3 screws (28), and tighten to the specified torque.

Fit LH (8) and RH (7) front head connection manifolds on front bank manifold (6) and, using a spring puller available on the market, fit no.4 springs (14) to secure them in place.

Apply copper grease on thread and underhead of original RH (R21) and LH (R22) front oxygen sensors and start them on RH (7) and LH (8) front head manifolds. Tighten the oxygen sensors (R21) and (R22) to the specified tightening torque.

Pre-assemble no.1 rubber block (12) and no.2 collars (R5) as shown.

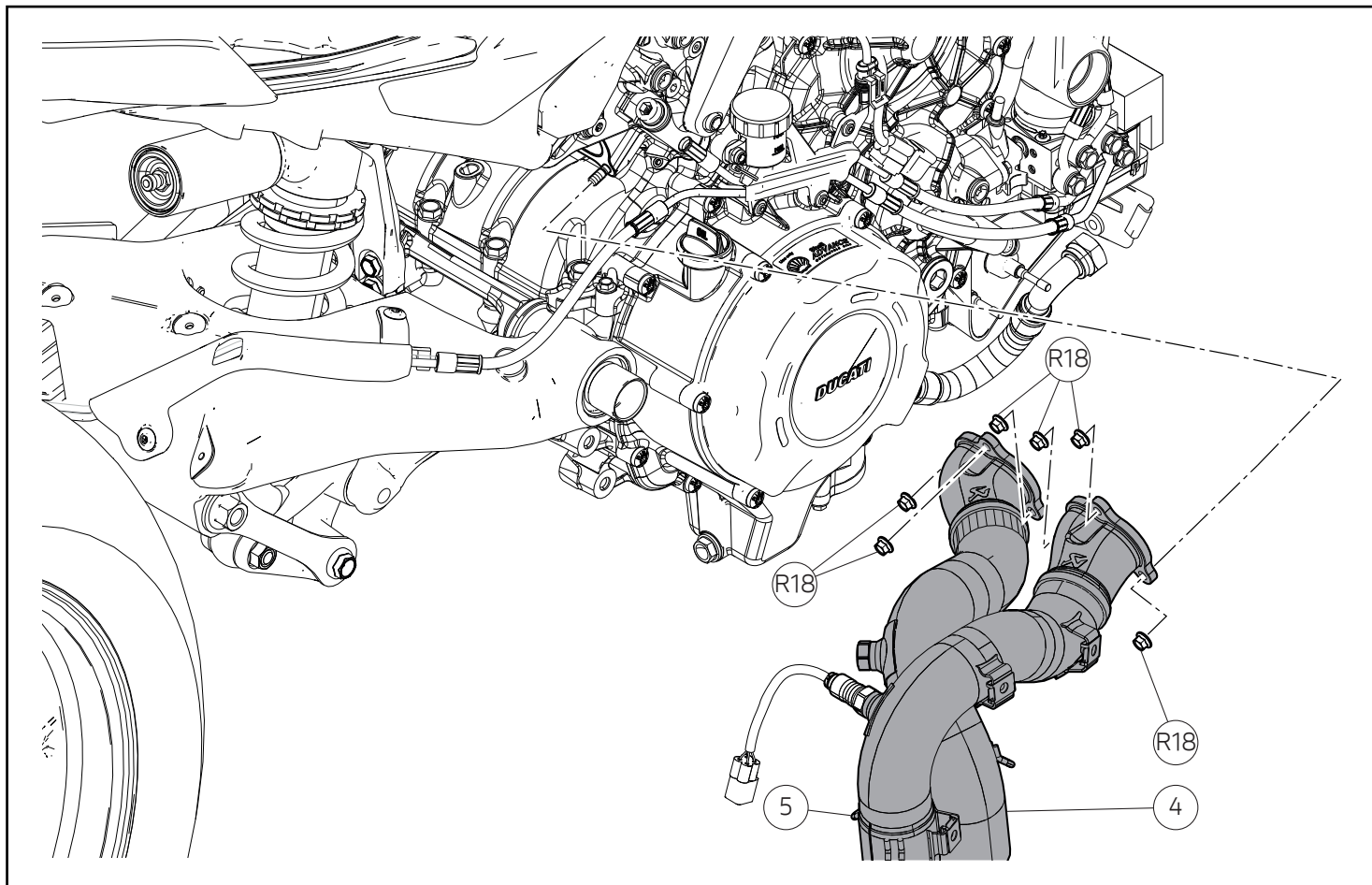

Montaggio collettori bancata posteriore

Note

Per una perfetta tenuta dell'impianto di scarico è consigliato utilizzare guarnizioni di scarico nuove.

Operando sul lato destro del motoveicolo, verificare il corretto posizionamento delle n.2 guarnizioni di scarico sui prigionieri della testa posteriore.

Applicare un sottile strato di grasso ramato sul filetto dei perni.

Posizionare il collettore sinistro testa posteriore C4 (5) sui prigionieri, lato sinistro della testa e impuntare i n.3 dadi originali (R18).

Posizionare il gruppo collettore bancata posteriore destro testa posteriore (4) sui prigionieri, operando dal lato destro, e impuntare i n.3 dadi originali (R18).

Importante

Durante il montaggio dei collettori (4) e (5) prestare attenzione a non danneggiare il cablaggio delle sonde ossigeno posteriori.

Fitting the rear bank manifolds

Notes

For a perfect exhaust system seal it is recommended to use new exhaust gaskets.

Working on the RH side of the motorcycle, check the correct positioning of no.2 exhaust gaskets on the stud bolts of the rear head.

Apply a thin layer of copper grease on the thread of pins.

Position C4 rear head LH manifold (5) on LH side stud bolts of the head and start no.3 original nuts (R18).

Position rear head RH rear bank manifold assembly (4) on side stud bolts, working on the right side, and start no.3 original nuts (R18).

Important

During the assembly of manifolds (4) and (5), pay attention not to damage the rear oxygen sensor wiring.

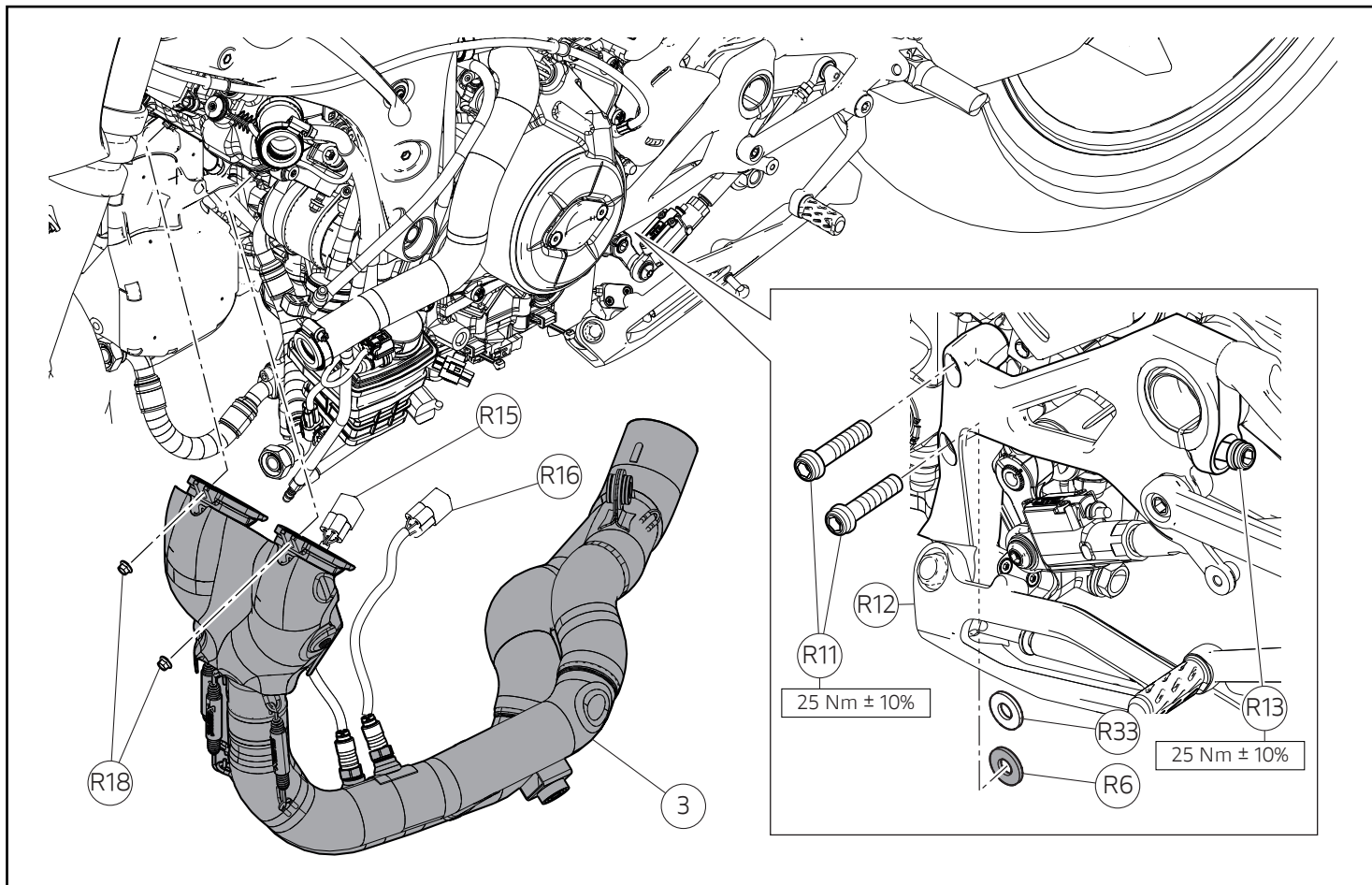

Montaggio collettori bancata anteriore



Note

Per una perfetta tenuta dell'impianto di scarico, è consigliato utilizzare guarnizioni di scarico nuove.

Verificare il corretto posizionamento delle n.2 guarnizioni di scarico sui prigionieri della testa anteriore. Applicare un sottile strato di grasso ramato sul filetto dei perni.

Posizionare il gruppo collettore bancata anteriore (3) e impuntare i n.2 dadi originali (R18).

Assicurarsi di posizionare i cablaggi delle sonde ossigeno destra (R15) sul lato destro del collettore e sinistra (R16) sul lato sinistro.

Montaggio piastra portapedana sinistra

Interporre tra la piastra portapedana sinistra (R12) e il blocco motore, la n.1 rosetta recuperata (R6) e n.1 rosetta dello stesso tipo (R33). Avvitare le n.2 viti originali (R11) e la vite originale (R13). Serrare le n.2 viti (R11) e la vite (R13) alla coppia di serraggio indicata.

Fitting the front bank manifolds



Notes

For a perfect exhaust system seal it is recommended to use new exhaust gaskets.

Check the correct positioning of no.2 exhaust gaskets on the stud bolts of the front head. Apply a thin layer of copper grease on the thread of pins.

Fit the front bank manifold assembly (3) and start no.2 original nuts (R18).

Make sure to position the wirings of RH oxygen sensor (R15) on the RH side of the manifold and of LH oxygen sensor (R16) on the LH side.

LH footpeg holder plate fitting

Place no.1 collected washer (R6) and no.1 washer of the same type (R33) between LH footpeg holder plate (R12) and engine block. Screw no.2 original screws (R11) and original screw (R13). Tighten no.2 screws (R11) and screw (R13) to the specified torque.

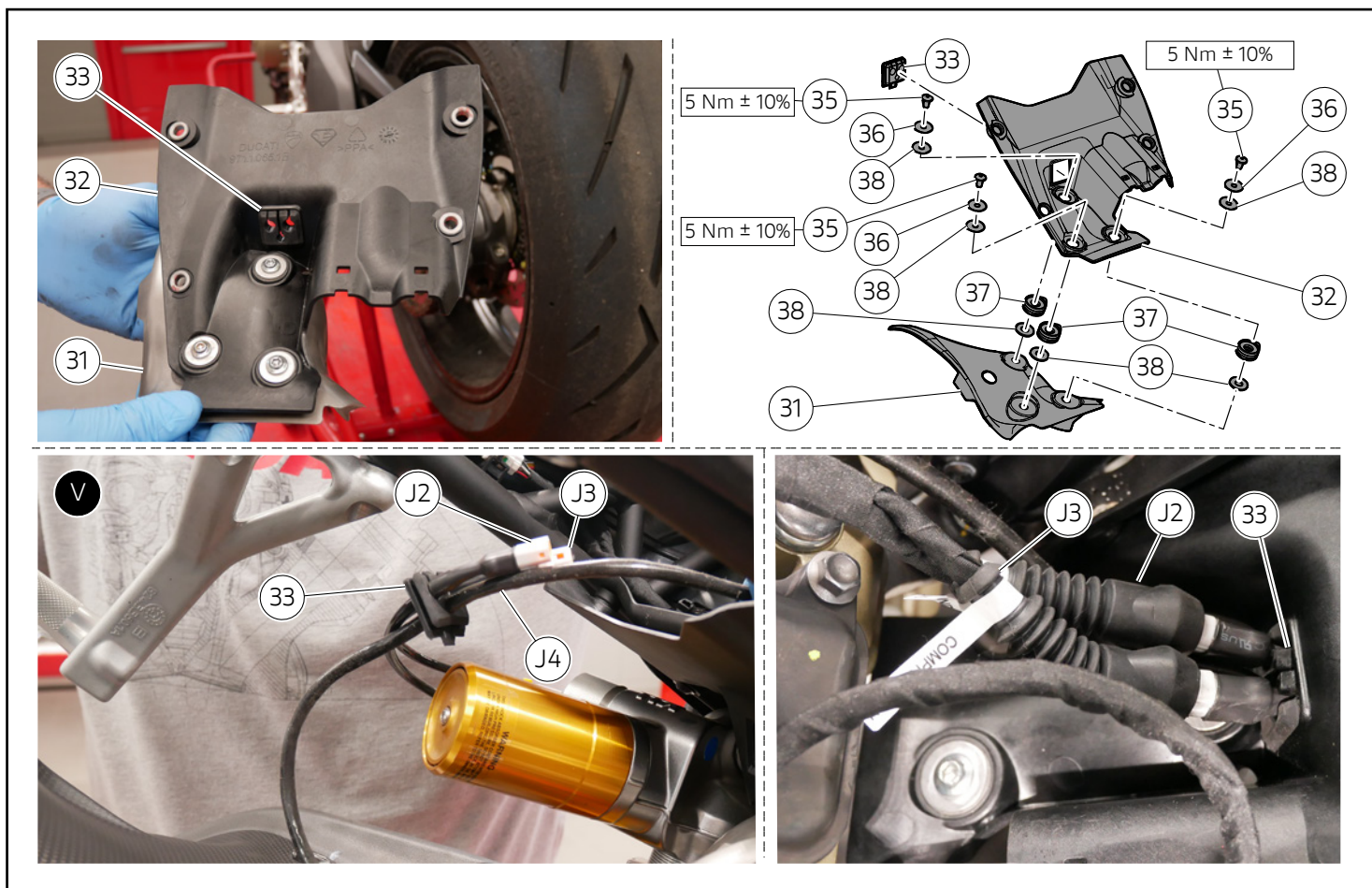

Montaggio paracalore e cover telaietto

Premontare n.1 gommino passaggio cavi (33) sulla cover inferiore codone (32). Inserire le n.3 rosette inferiori (38) sul paracalore centrale bancata posteriore (31). Inserire i n.3 gommini siliconici (37) nelle sedi sulla cover inferiore codone (32).

Posizionare il paracalore centrale bancata posteriore (31) sotto alla cover inferiore codone (32).

Inserire, in sequenza, le n.3 rosette superiori (38) e le n.3 rosette aramidiche (36) sulle n.3 viti (35) ed impuntare le n.3 viti (35).

Serrare le n.3 viti (35) alla coppia di serraggio indicata

Vincolare il passaggio dei cavi compressione (J2), rebound (J3) e sonda lambda (J4) nel gommino (33), come indicato in figura (V).

Posizionare il gruppo inferiormente al codone e collegare i connettori compressione (J2) e rebound (J3) dell'ammortizzatore posteriore ed il connettore sonda lambda (J4).

Assembling the heat guard and subframe cover

Pre-fit no.1 cable grommet (33) on lower tail guard cover (32). Insert no.3 lower washers (38) on rear bank central heat guard (31). Insert no.3 silicone rubber blocks (37) on lower tail guard cover (32).

Position the rear bank central heat guard (31) under the lower tail guard cover (32).

Fit no.3 upper washers (38) and no.3 aramid washers (36) on no.3 screws (35) in sequence and start the no.3 screws (35).

Tighten no.3 screws (35) to the specified tightening torque

Fasten the passage of compression (J2), rebound (J3) and lambda sensor (J4) cables into rubber block (33), as shown in figure (V).

Position the assembly under the tail guard and connect rear shock absorber compression (J2) and rebound (J3) connectors and lambda sensor connector (J4).

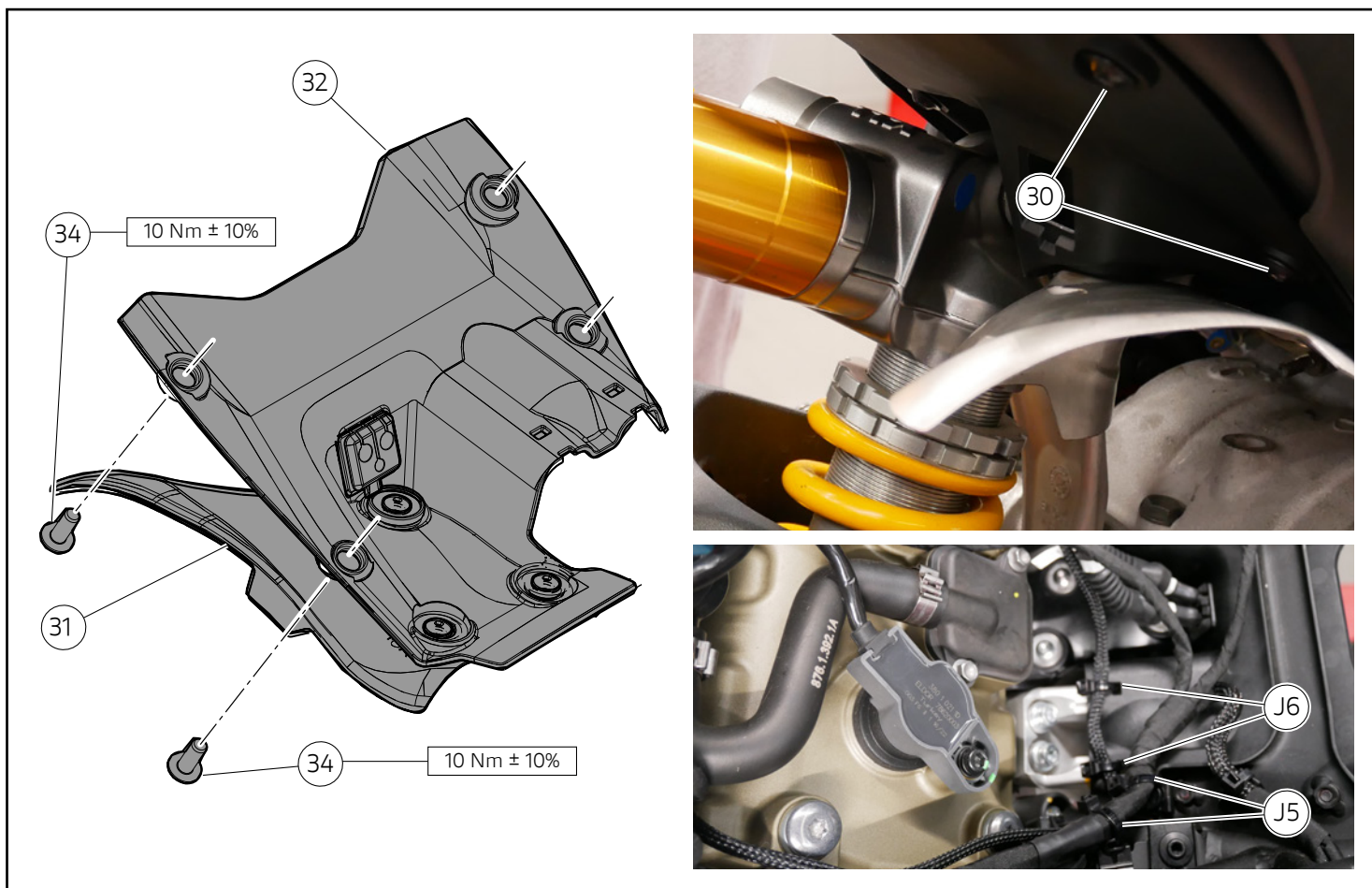

Vincolare i cablaggi di compressione (J2) e rebound (J3) ammortizzatore posteriore e sonda lambda (J4) con n.2 fascette in nylon (J5) ed n.2 fascette in nylon (J6), come indicato.

Applicare un sottile strato di LOCTITE 243 sul filetto delle n.4 viti (34). Posizionare il gruppo cover inferiore codone (32) ed il paracalore (31) e operando su entrambi i lati, impuntare e portare a battuta le n.4 viti (34). Serrare le n.4 viti (34) alla coppia indicata.

Fasten rear shock absorber compression (J2) and rebound (J3) and lambda sensor (J4) wirings with no.2 nylon ties (J5) and no.2 nylon ties (J6), as shown.

Apply a thin layer of LOCTITE 243 on the thread of no.4 screws (34). Position lower tail guard cover assembly (32) and heat guard (31) and, working on either sides, start and drive fully home no.4 screws (34). Tighten no.4 screws (34) to the specified torque.

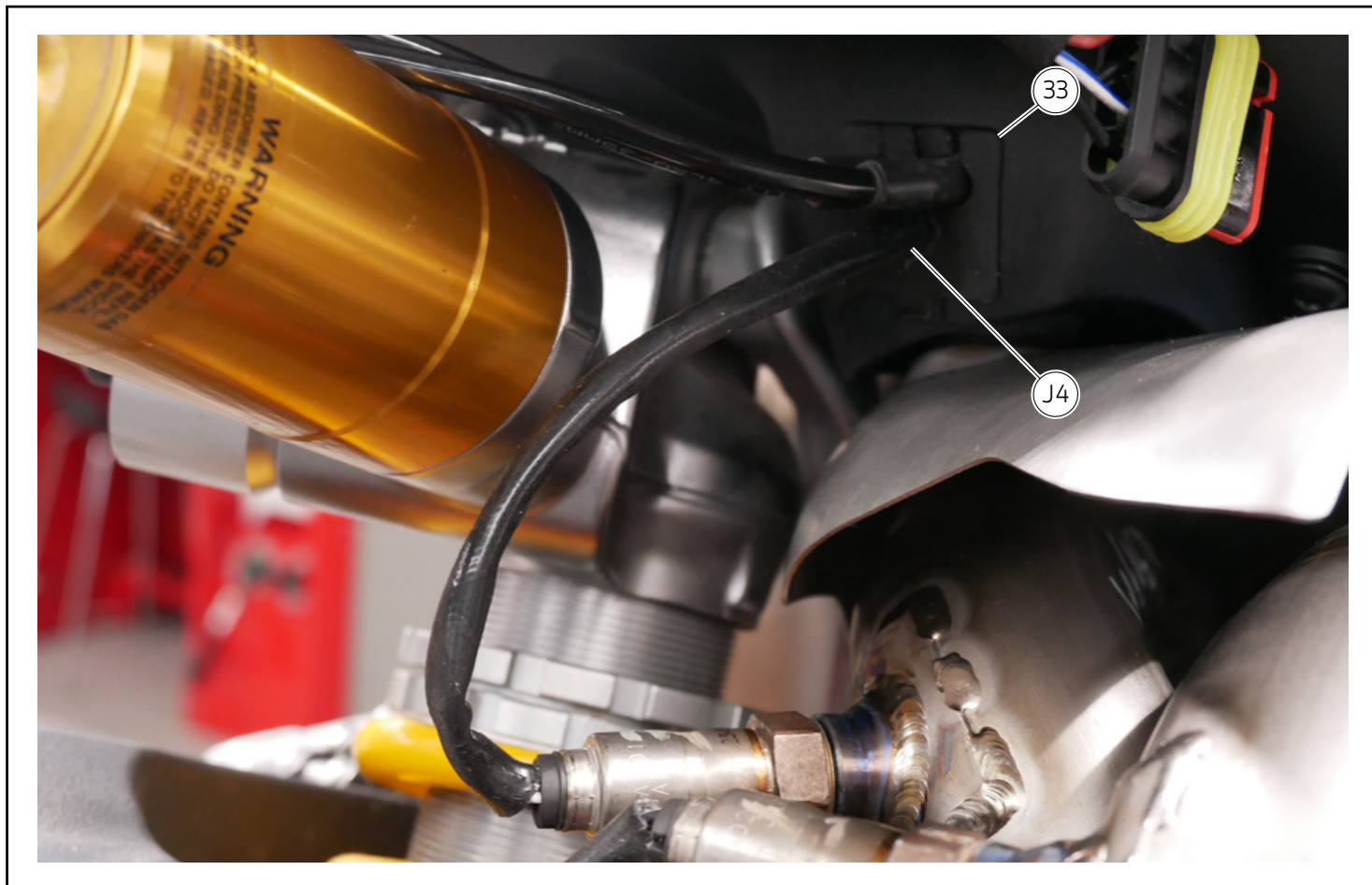

Accertarsi di aver posizionato e inserito correttamente il cablaggio sonda lambda (J4) nel gommino (33) regolando l'eccedenza.

Make sure that lambda sensor wiring (J4) has been correctly positioned and fitted into rubber block (33), collecting the exceeding length.

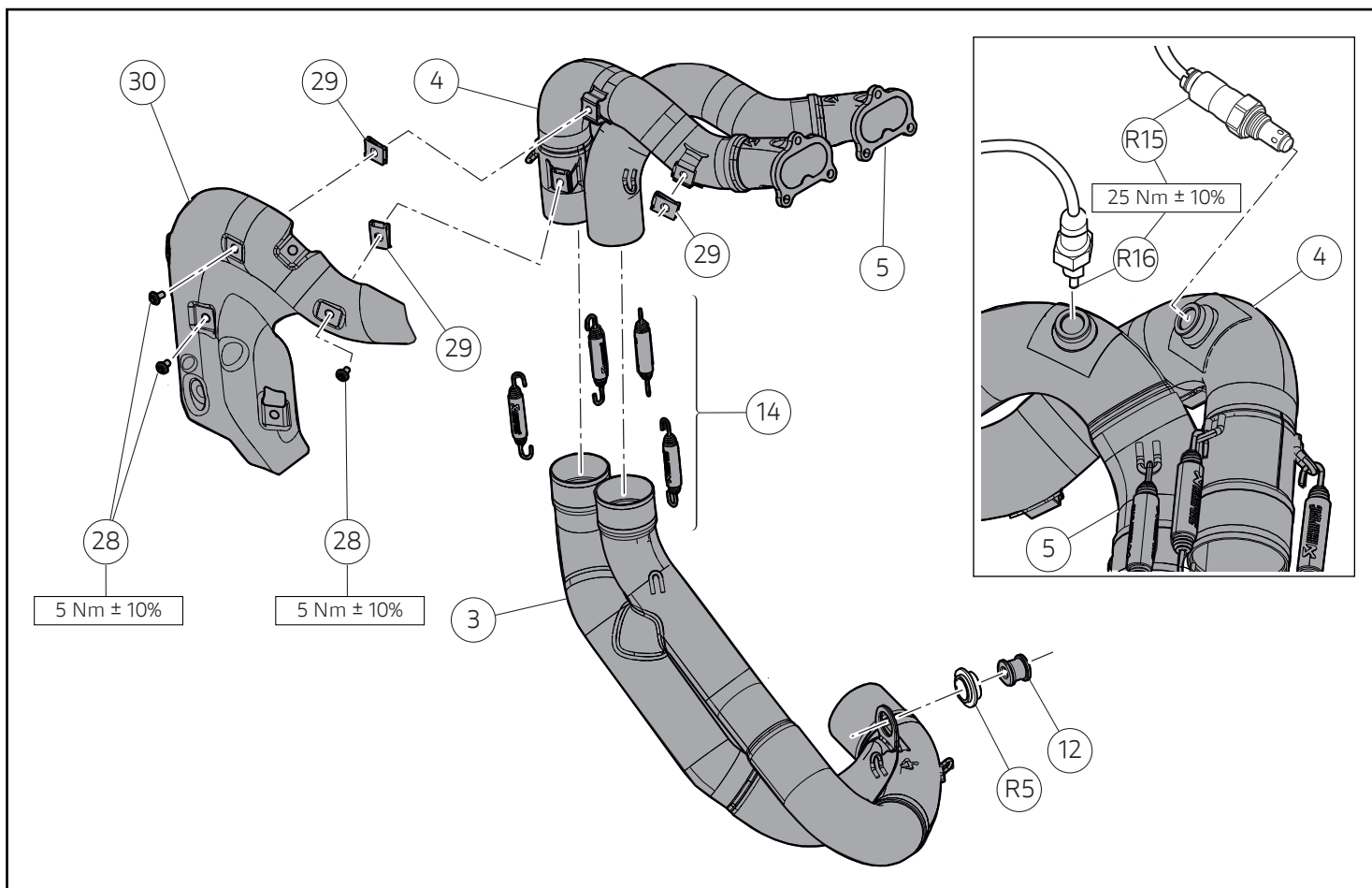

Premontaggio collettori posteriori

Premontare le n.3 clip (29) sul collettore destro attacco testa posteriore C3 (4), orientandole come indicato. Posizionare il paracalore laterale bancata posteriore (30) in corrispondenza delle clip (29). Applicare un sottile strato di grasso ramato su filetto e sottotesta delle n.3 viti (28). Impuntare le n.3 viti (28) e serrarle alla coppia indicata.

Calzare i collettori attacco testa posteriore sinistro (5) e destro (4), sul collettore bancata posteriore (3) e fissarli operando con un tiramolle commerciale sulle n.4 molle (14).

Applicare grasso ramato su filetto e sottotesta delle sonde ossigeno posteriori originali destra (R15) e sinistra (R16) e impuntarle sui collettori testa anteriore destro (4) e sinistro (5). Serrare le sonde ossigeno (R15) e (R16) alla coppia di serraggio indicata.

Premontare, il gommino (12) ed il collare (R5) come indicato.

Pre-assembling the rear manifolds

Pre-assemble no.3 clips (29) on C3 rear head connection RH manifold (4), aiming them as shown. Position the rear bank side heat guard (30) at the clips (29). Apply a thin layer of copper grease on the thread and underhead of no.3 screws (28). Start no. 3 screws (28), and tighten to the specified torque.

Fit LH (5) and RH (4) rear head connection manifolds on rear bank manifold (3) and, using a spring puller available on the market, secure them on the no.4 springs (14).

Apply copper grease on thread and underhead of original RH (R15) and LH (R16) rear oxygen sensors and start them on RH (4) and LH (5) front head manifolds. Tighten the oxygen sensors (R15) and (R16) to the specified tightening torque.

Pre-fit rubber block (12) and collar (R5) as shown.

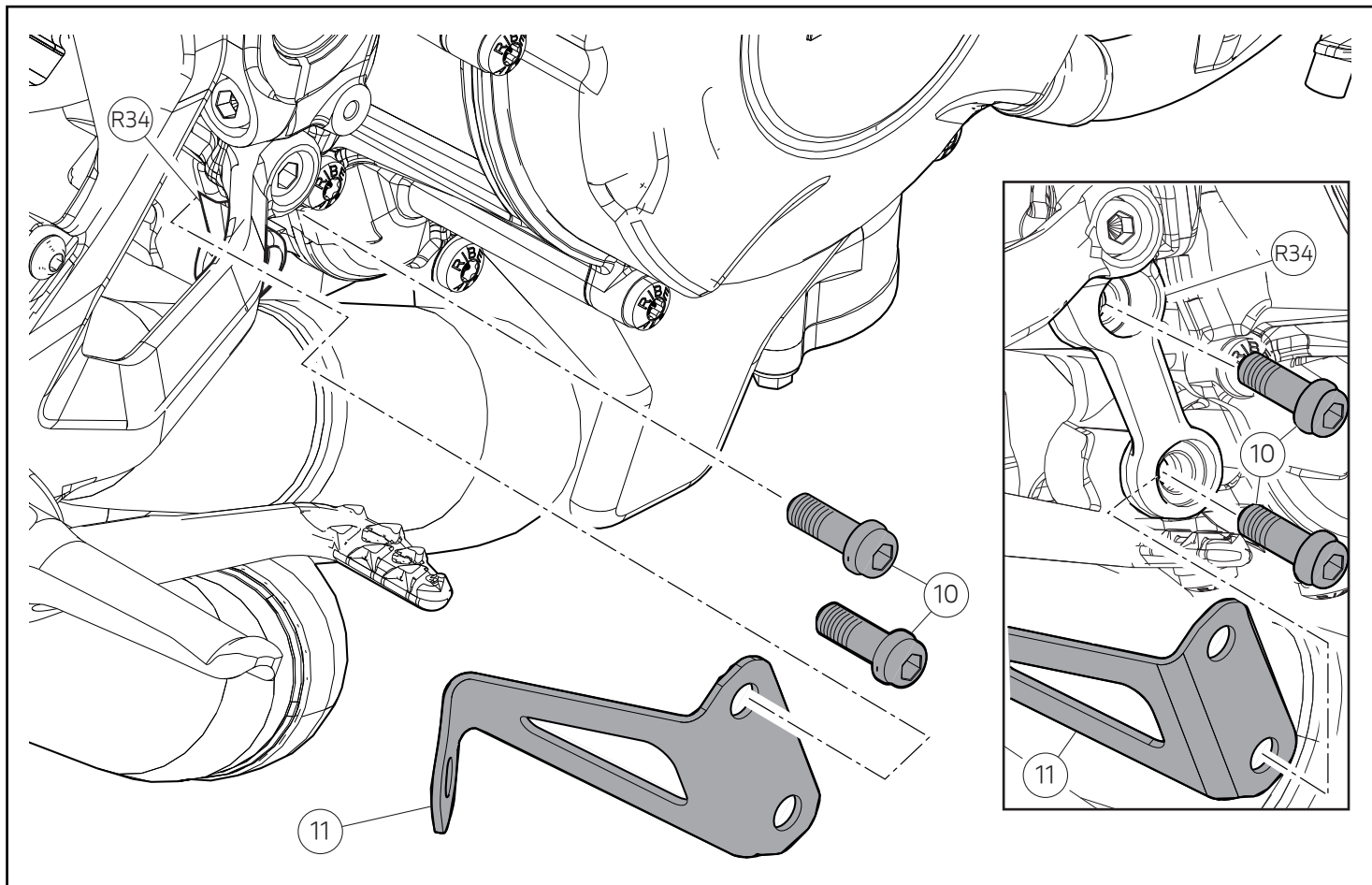

Applicare un sottile strato di grasso ramato su filetto e sottotesta delle viti (10). Operando sul lato destro del motoveicolo, posizionare la staffa destra (11) sul blocco motore, inferiormente alla staffa (R34), e impuntare senza serrare le n.2 viti (10).

Apply a thin layer of copper grease on the thread and underhead of screws (10). Working on the right side of the motorcycle, place the RH bracket (11) on the engine block, under bracket (R34), and start no.2 screws (10) without tightening.

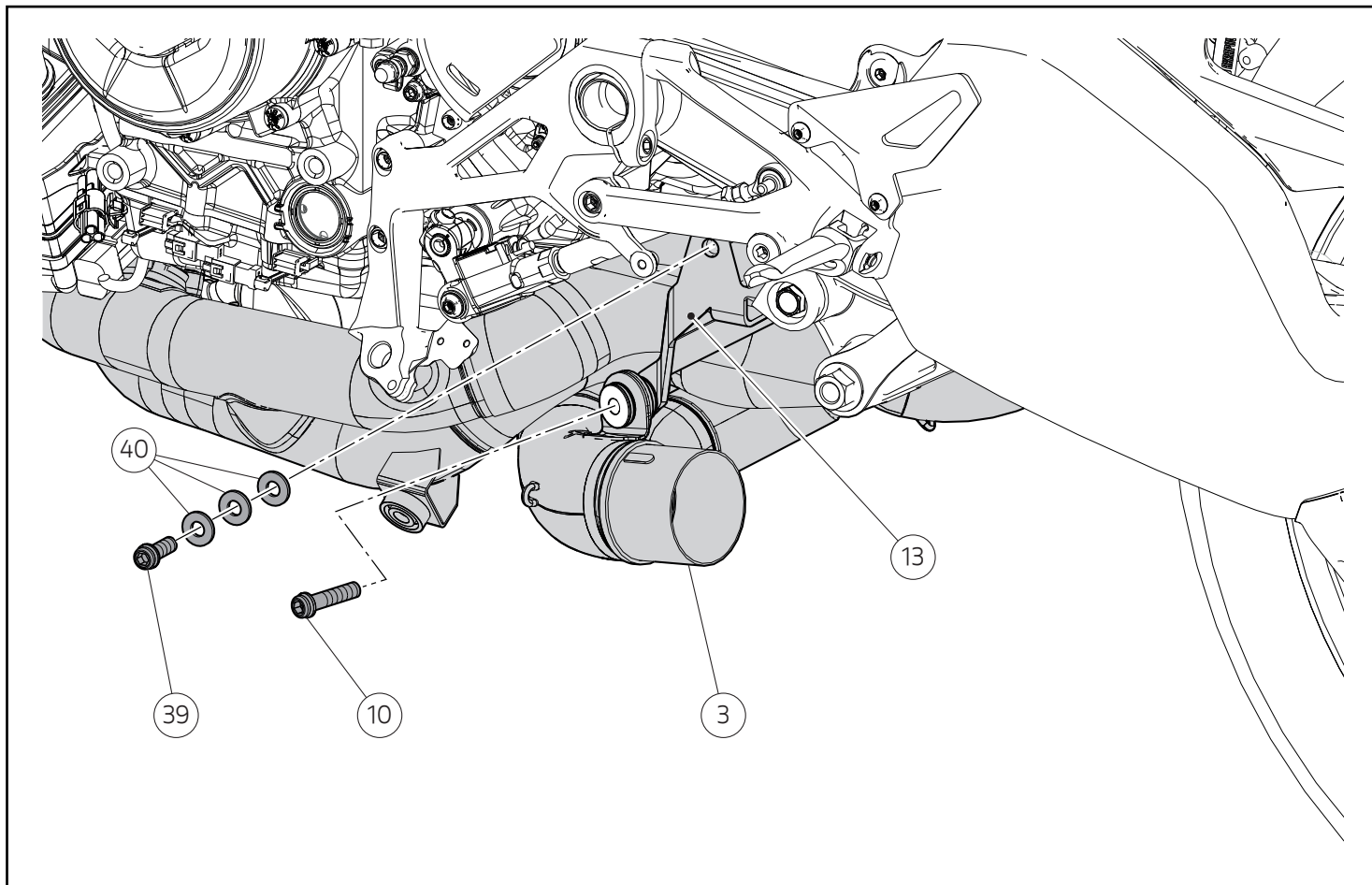

Note

Per comprendere meglio le operazioni di montaggio, non vengono rappresentati graficamente alcuni componenti del motoveicolo.

Operando sul lato sinistro, posizionare la staffa supporto collettori (13), orientandola come mostrato in figura. Applicare un sottile strato di grasso ramato su filetto e sottotesta della vite (10). Impuntare la vite (10) per fissare la staffa (13) al collettore bancata posteriore (3). Impuntare la vite (39) preceduta dalle n.3 rosette (40).



Notes

To better understand the assembly operations, some motorcycle components are not shown.

Working on the left side of the motorcycle, position manifold support bracket (13), aiming it as shown in the figure. Apply a thin layer of copper grease on the thread and underhead of screw (10). Start screw (10) to fasten bracket (13) to rear bank manifold (3). Start screw (39) with no.3 washers (40) in-between.

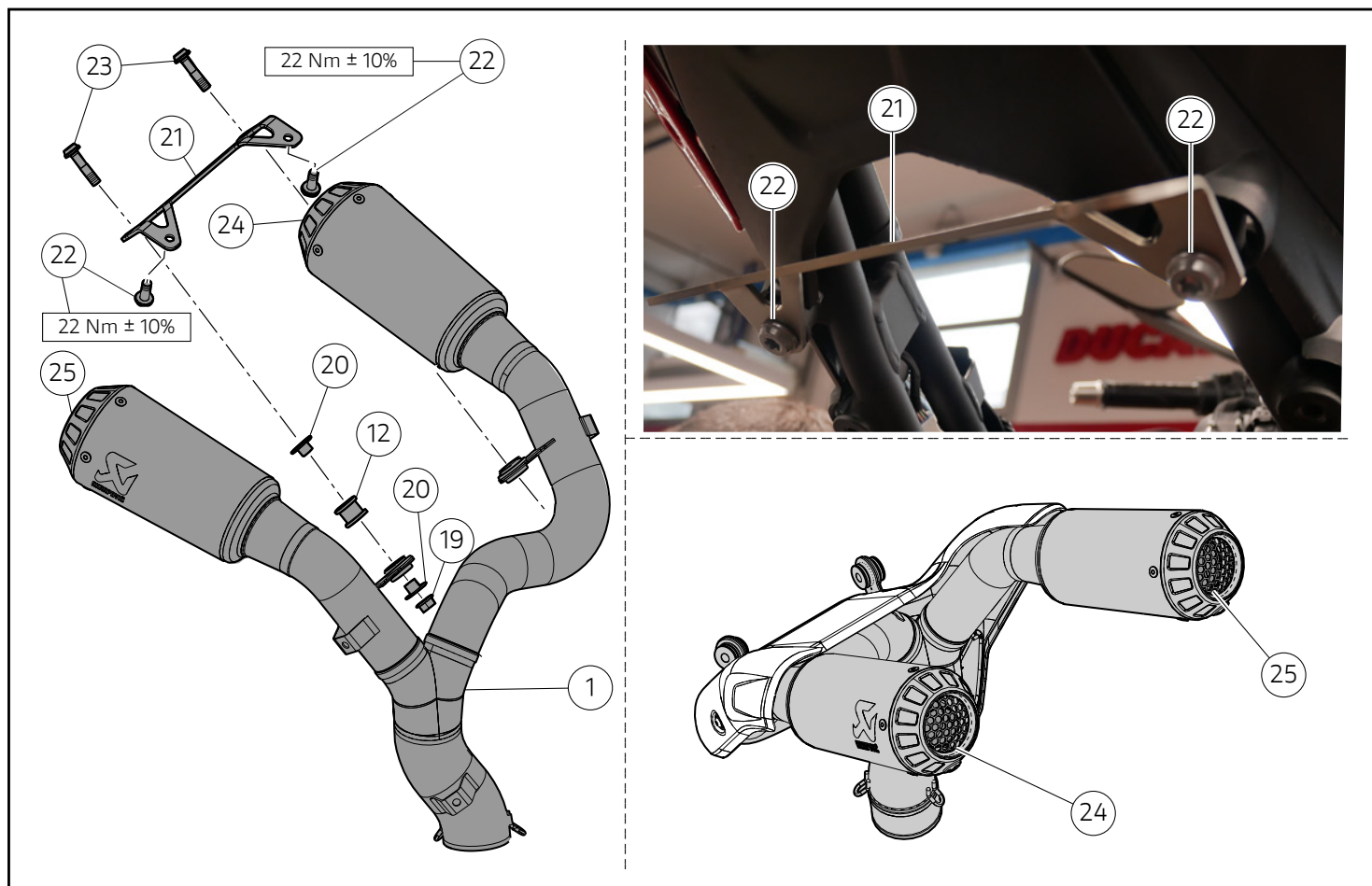

Premontaggio gruppo silenziatori

Operando su entrambi i lati, premontare n.2 gommini (12) sulle asole dello scarico, unitamente ai n.4 distanziali a collare (20). Fissare la staffa (21) al telaio posteriore, serrando le n.2 viti (22) alla coppia indicata.

Operazioni da non eseguire

⚠ Attenzione

È **severamente vietato** rimuovere i db killer sinistro (24) e destro (25) e la relativa rete metallica.

Tali componenti sono parte integrante dello scarico e ne assicurano il corretto funzionamento e resa qualitativa. La loro rimozione causerebbe inevitabilmente il decadimento delle prestazioni dell'impianto di scarico e il malfunzionamento della calibrazione motore, nonché la bruciatura di targa e indicatori di direzione.

● Importante

Ducati non si assume la responsabilità di eventuali danni dovuti all'inottemperanza delle avvertenze.

Pre-fitting the silencer unit

Working on either sides, pre-fit no.2 rubber blocks (12) on the exhaust slots, together with no.4 spacers with collar (20). Fasten bracket (21) to rear subframe, and tighten the no.2 screws (22) to the specified torque.

Operations not to be carried out

⚠ Warning

It is **strictly forbidden** to remove LH (24) and RH (25) db killers and the relevant metal mesh.

These components are an integral part of the exhaust and ensure its correct operation and quality performance. Their removal would inevitably cause the exhaust system performance to deteriorate and engine calibration to malfunction, as well as the burning of number plates and turn indicators.

● Important

Ducati shall not be held responsible for any damage caused by non-compliance with the warnings.

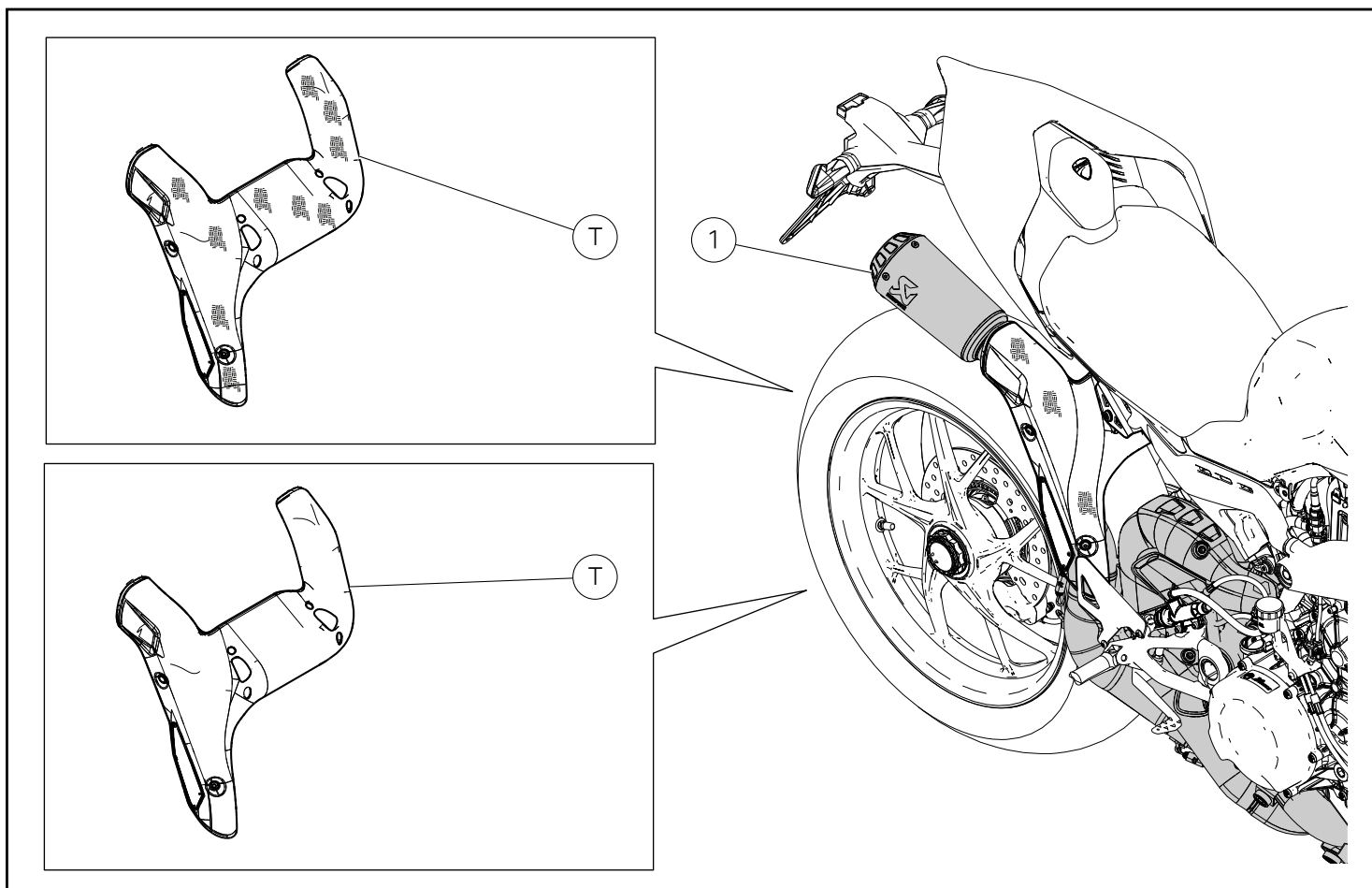
**Importante**

Per il montaggio del paracalore (T) per scarico alto, si veda l'istruzione di montaggio relativa alla versione del veicolo.

Important

To assemble the heat guard (T) for high exhaust, see the assembly instruction related to the vehicle version.

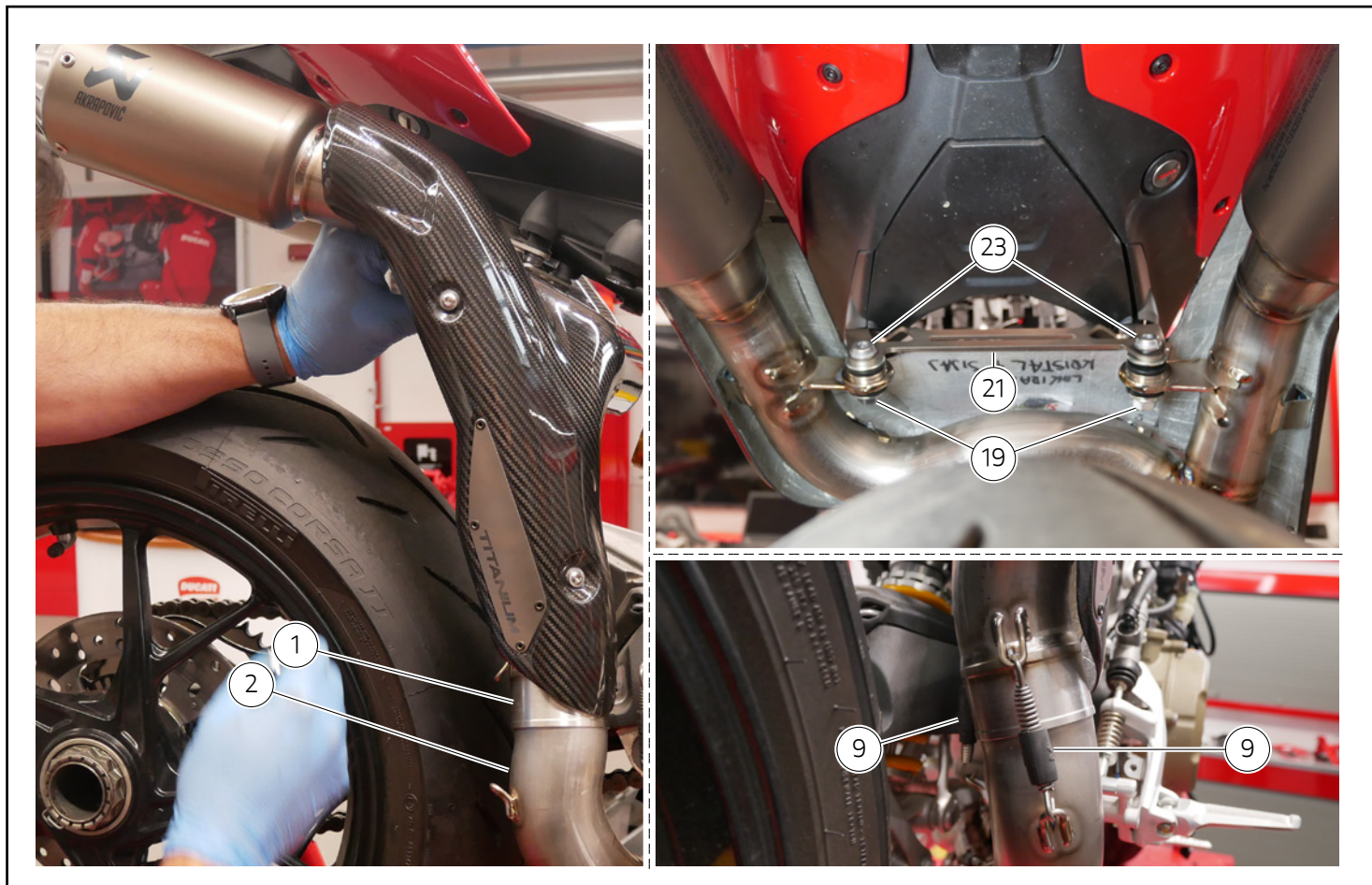

Montaggio gruppo silenziatori

Operando dal lato destro del veicolo, posizionare il gruppo silenziatori (1) sul raccordo a "Y" silenziatori (2) e assicurarne l'inserimento, verificando anche il corretto allineamento dei fori di fissaggio della staffa superiore (21).

Fissare i silenziatori (1) impuntando le n.2 viti (23) sugli n.2 dadi (19).
Agganciare le n.2 molle (9) fissando i tubi di scarico.

Fitting the silencer unit

Working on the right side of the vehicle, place silencer assembly (1) on silencer Y-shaped union (2) and make sure of their insertion, also checking correct alignment of fastening holes of upper bracket (21).

Secure silencers (1) by starting no.2 screws (23) on no.2 nuts (19).
Hook no.2 springs (9) by fastening the exhaust pipes.

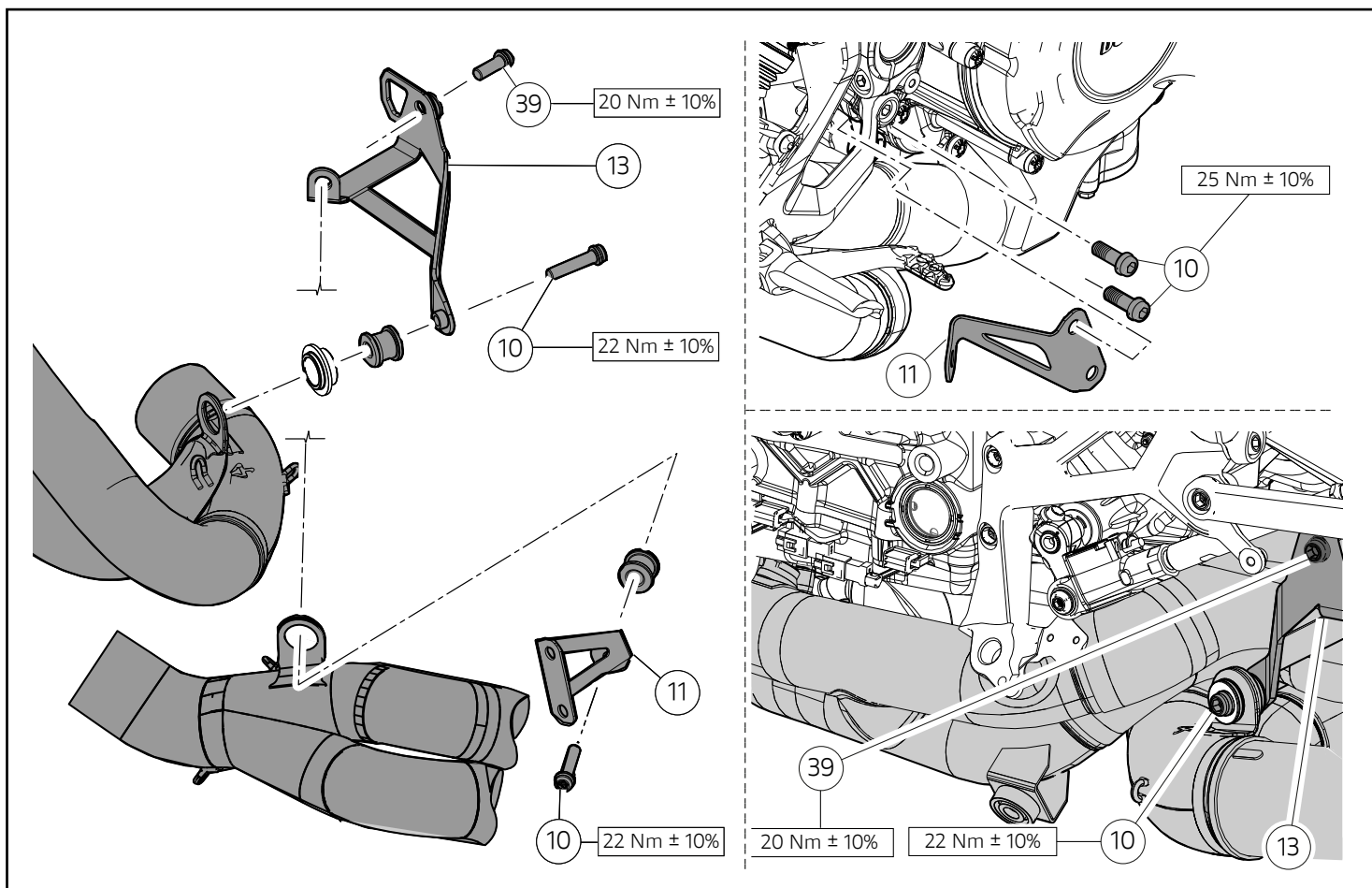

Serraggio viti

Operando sul lato destro del veicolo, serrare le n.2 viti fissaggio staffa (11), alla coppia indicata.

Operando sul lato sinistro del veicolo, serrare la vite (39) e la vite (10) alla coppia indicata.

Tightening the screws

Working on the vehicle RH side, tighten no.2 screws securing bracket (11) to the specified torque.

Working on the vehicle LH side, tighten screw (39) and screw (10) to the specified torque.

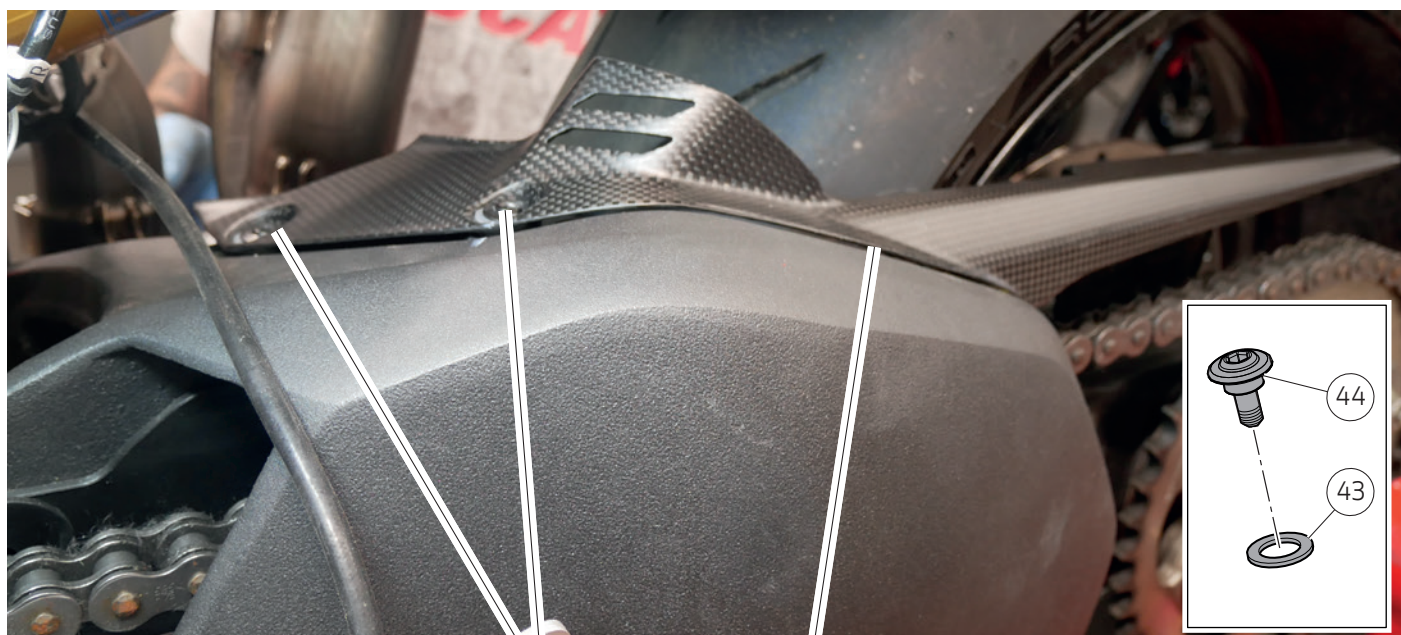

44 — 20 Nm ± 10% 42

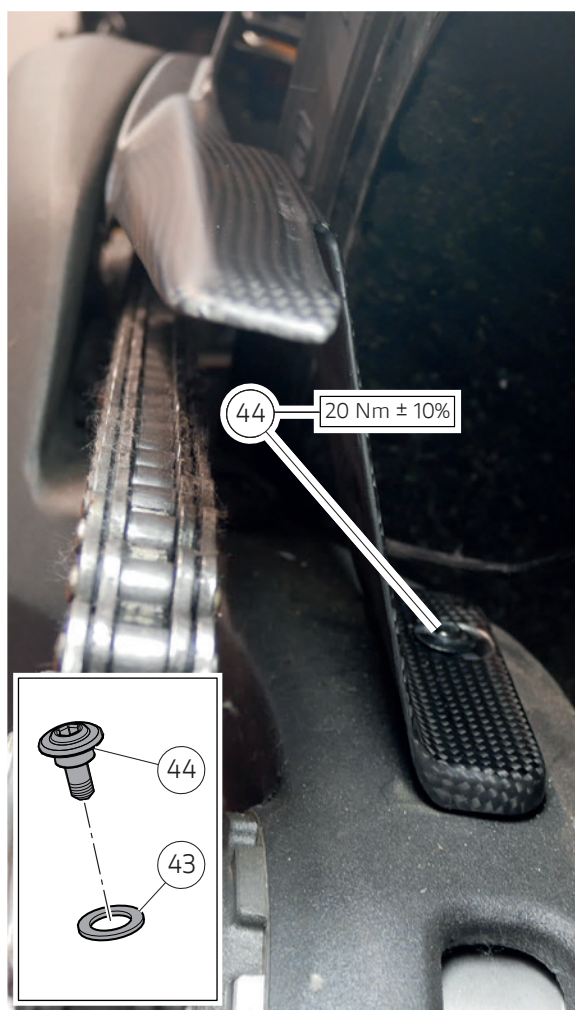

44 — 20 Nm ± 10%

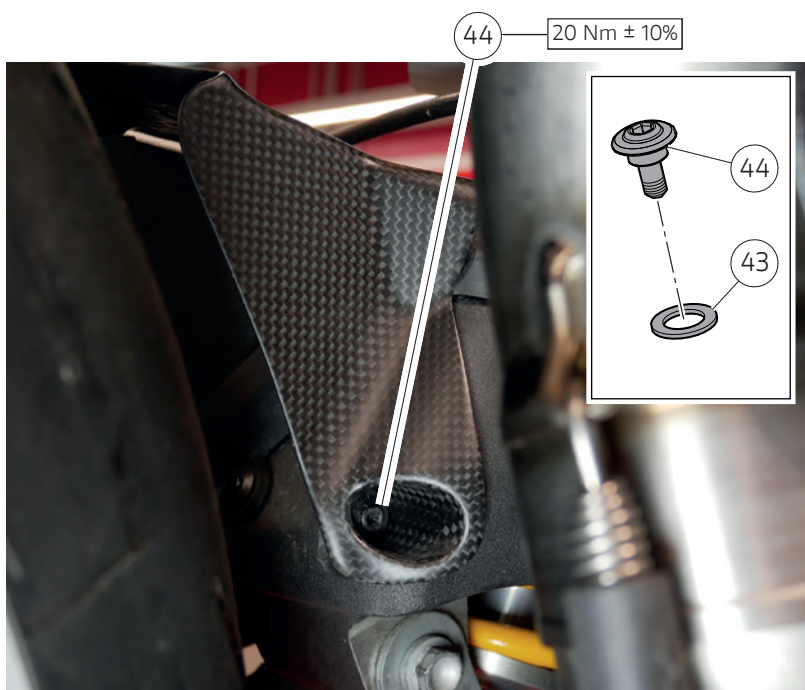

44 — 20 Nm ± 10%

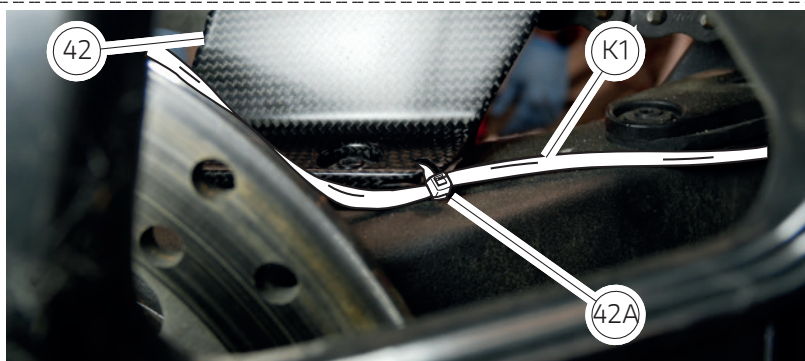

42 — 20 Nm ± 10% K1 42A

Montaggio paracatena



Attenzione

Durante il montaggio di componenti in carbonio porre particolare attenzione al serraggio delle viti di fissaggio. Serrare gli elementi di fissaggio senza forzare eccessivamente per evitare che il carbonio si danneggi.

Inserire le n.4 rosette in nylon (43) sul filetto delle n.4 viti (44). Posizionare il paracatena posteriore in carbonio (42) sul forcellone. Dal lato sinistro del motoveicolo, impuntare le n.3 viti (44). Dal lato destro del motoveicolo, impuntare la restante vite (44). Serrare le n.4 viti (44) alla coppia indicata. Fermare il cavo sensore velocità (K1) al paracatena (42), utilizzando una nuova fascetta in nylon (42A).

Chain guard assembly



Warning

When fitting carbon components, pay special attention to fastening screw tightening. Tighten the fastening elements without forcing excessively to avoid carbon damage.

Insert no.4 nylon washers (43) on the thread of no.4 screws (44). Position the carbon rear chain guard (42) on the swinging arm. Working on the left side of the motorcycle, start no.3 screws (44). Working on the left side of the motorcycle, start the remaining screw (44). Tighten no.4 screws (44) to the specified torque. Secure speed sensor cable (K1) to chain guard (42), using a new nylon tie (42A).

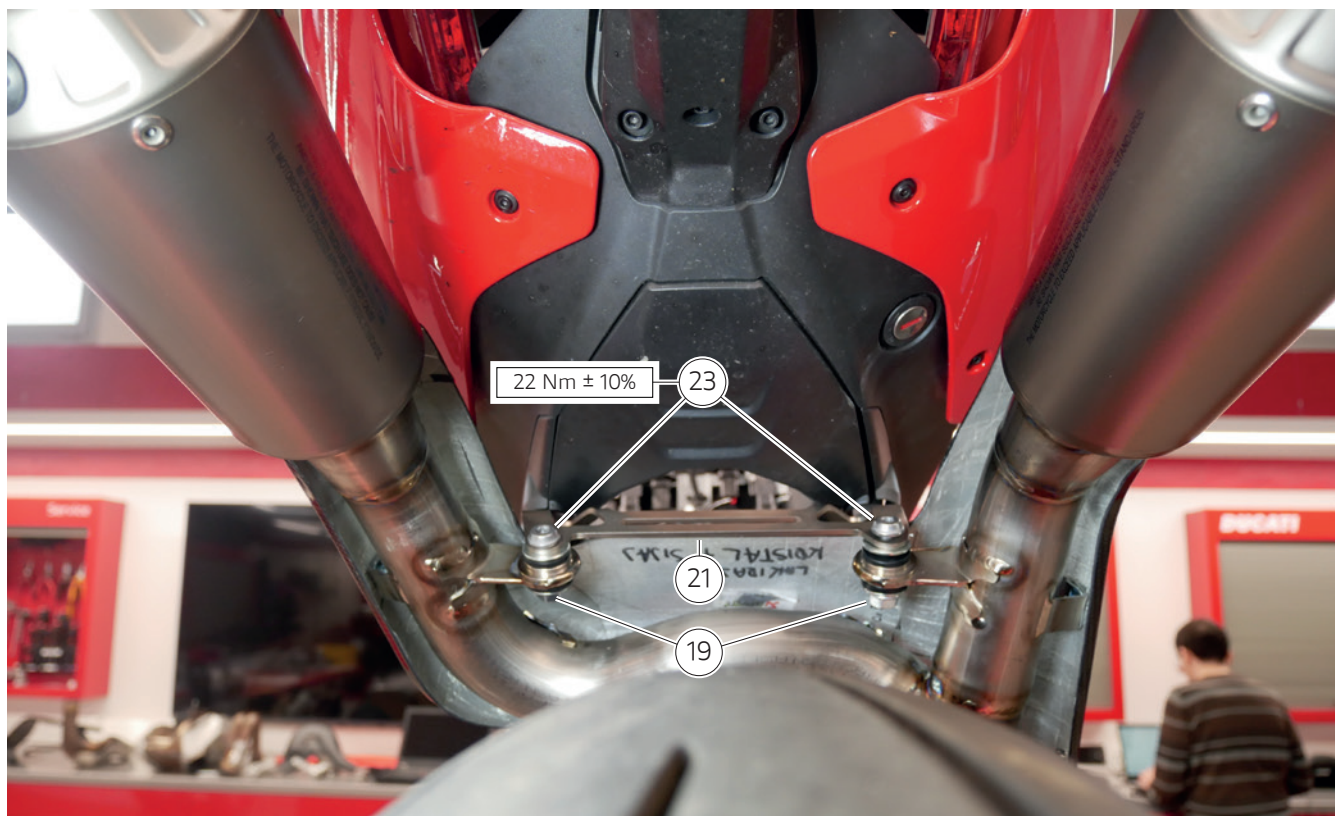
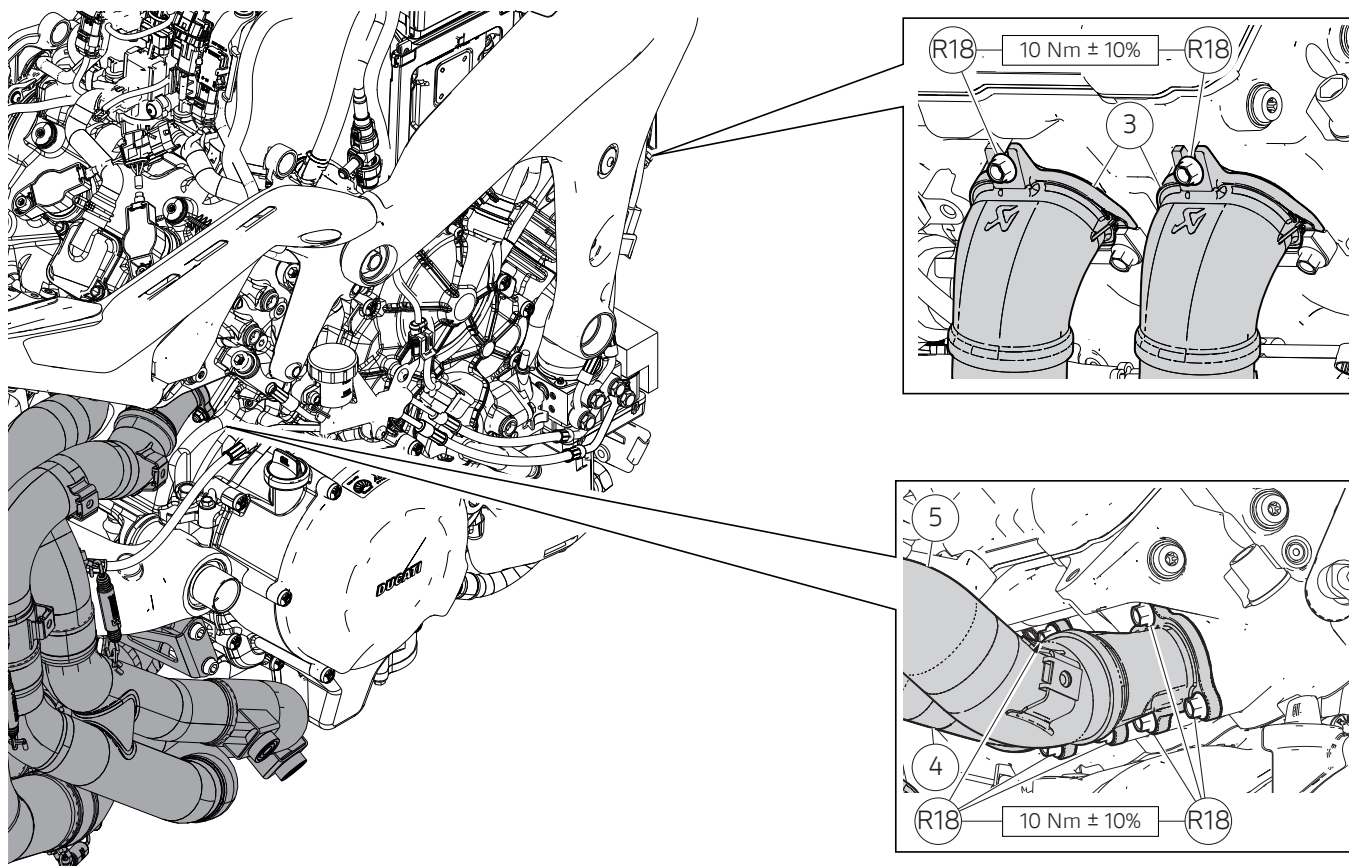

Serraggio viti



Importante

Per una migliore comprensione dell'operazione, non sono state mostrati tutti i componenti già rimontati fino ad ore.

Operando sulla testa posteriore del motoveicolo, serrare i n.6 dadi (P1) alla coppia di serraggio indicata. Operando sulla testa anteriore del motoveicolo, serrare i n.2 dadi superiori (R4) alla coppia di serraggio indicata.

Operando sul lato posteriore del veicolo, serrare le n.2 viti (23) sui n.2 dadi (19), alla coppia indicata.

Tightening the screws



Important

For better understanding the operation, all components already refitted have not been shown.

Working on the vehicle rear head, tighten no.6 nuts (P1) to the specified tightening torque. Working on motorcycle front head, tighten no.2 upper nuts (R4) to the specified tightening torque.

Working on the vehicle rear side, tighten no.2 screws (23) on no.2 nuts (19) to the specified torque.

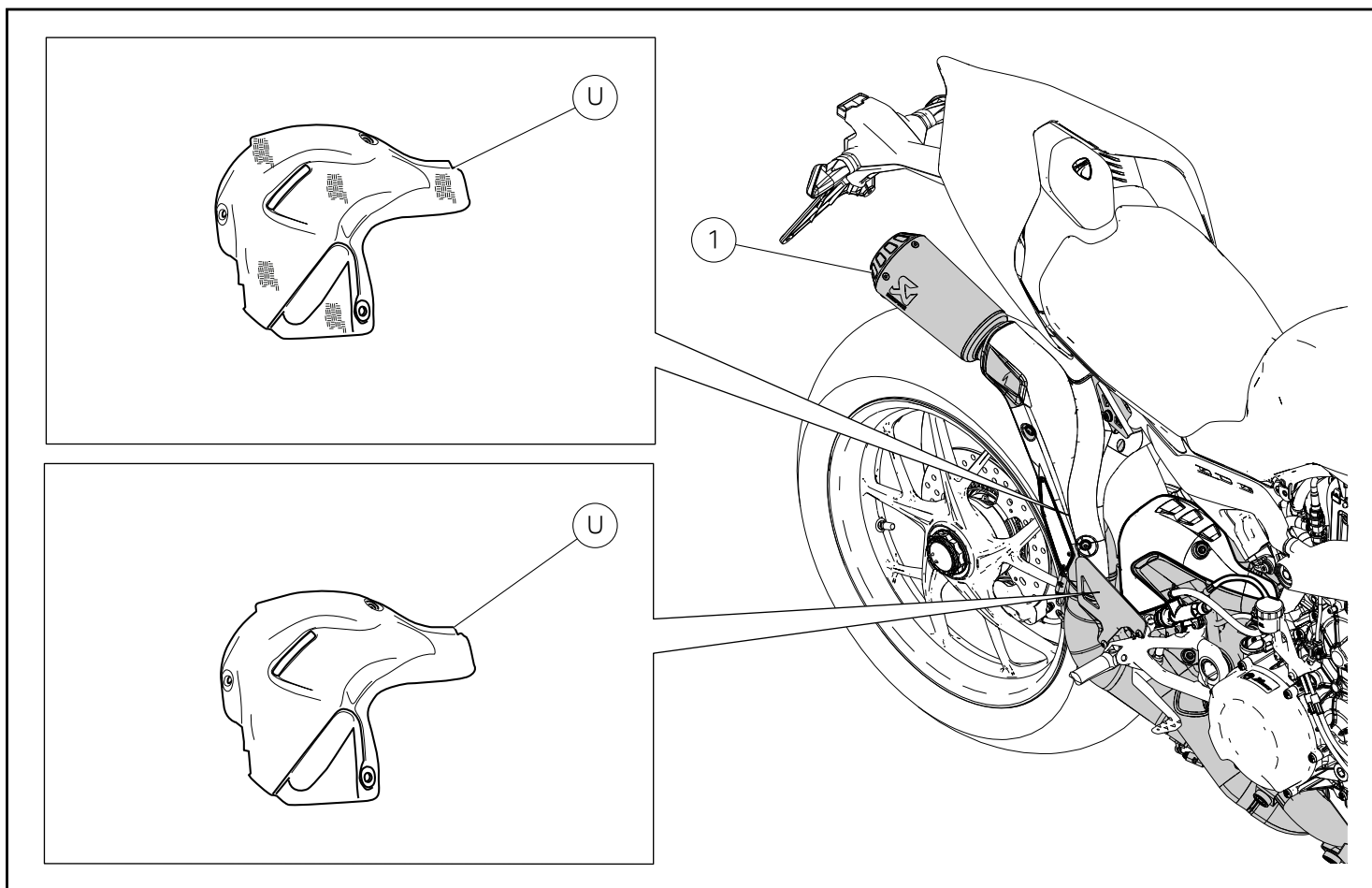

Importante

Per il montaggio del paracalore (U) per scarico alto, si veda l'istruzione di montaggio relativa alla versione del veicolo.

Important

To assemble the heat guard (U) for high exhaust, see the assembly instruction related to the vehicle version.

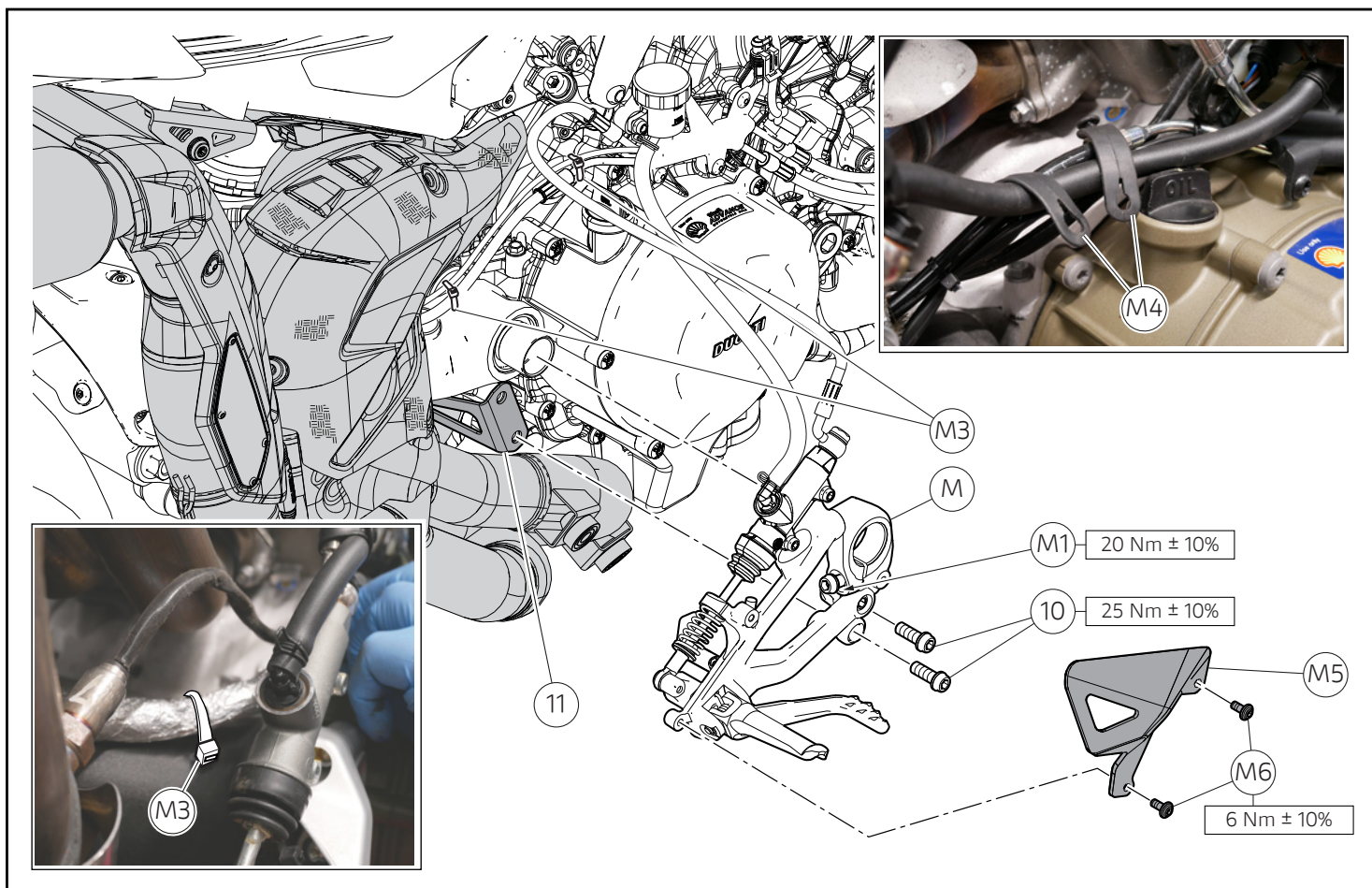

Rimontaggio gruppo piastra portapedana destra

Svitare le n.2 viti (10). Applicare grasso GADUS S2 V220 AD 2 su filetto e sottotesta delle n.2 viti (10). Rimontare il gruppo piastra portapedana destra (M) sul perno forcellone e impuntare le n.2 viti (10) sulla staffa (11). Serrare le n.2 viti (10) e la vite (M1) alla coppia di serraggio indicata.

Applicare LOCTITE 243 sul filetto delle n.2 viti (M6). Posizionare il paratacco (M5) sul gruppo piastra portapedana destra (M) ed impuntare le n.2 viti (M6). Serrare le n.2 viti (M6) alla coppia indicata.

Ripristinare le n.3 fascette in nylon (M3) e le n.2 in gomma (M4), posizionandole come mostrato.

Refitting the RH footpeg holder plate assembly

Loosen the no.2 screws (10). Smear the thread and underhead of no.2 screws (10) with GADUS S2 V220 AD 2 grease. Refit the RH footpeg holder plate unit (M) on the swingarm shaft and start no.2 screws (10) on bracket (11). Tighten no.2 screws (10) and screw (M1) to the specified tightening torque.

Apply LOCTITE 243 on the thread of no.2 screws (M6). Position heel guard (M5) on the RH footpeg holder plate unit (M) and start no.2 screws (M6). Tighten the no.2 screws (M6) to the specified torque.

Refit the no.3 nylon ties (M3) and the no.2 rubber ties (M4) positioning them as shown.

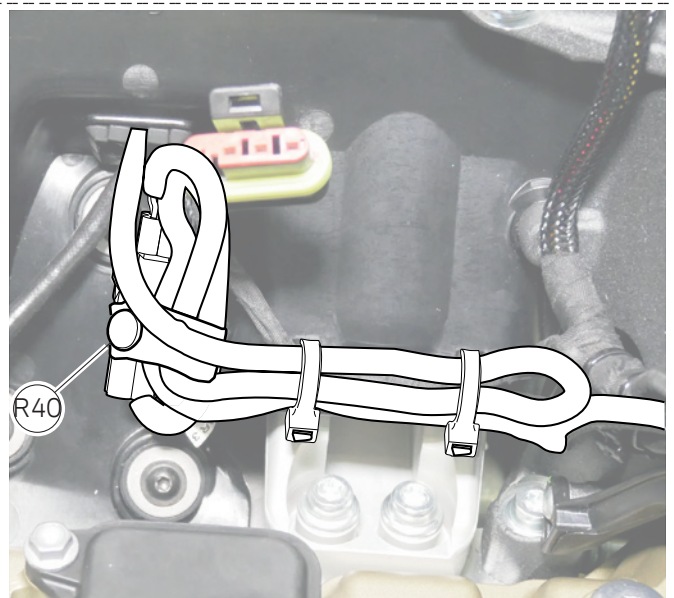
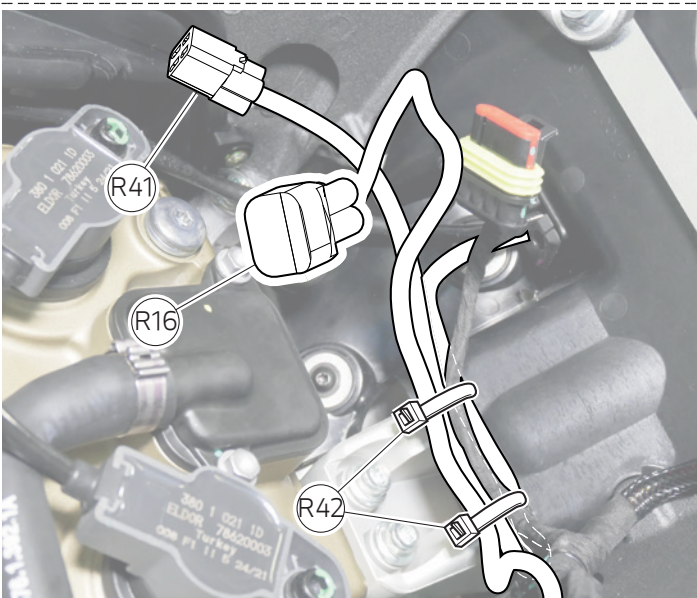
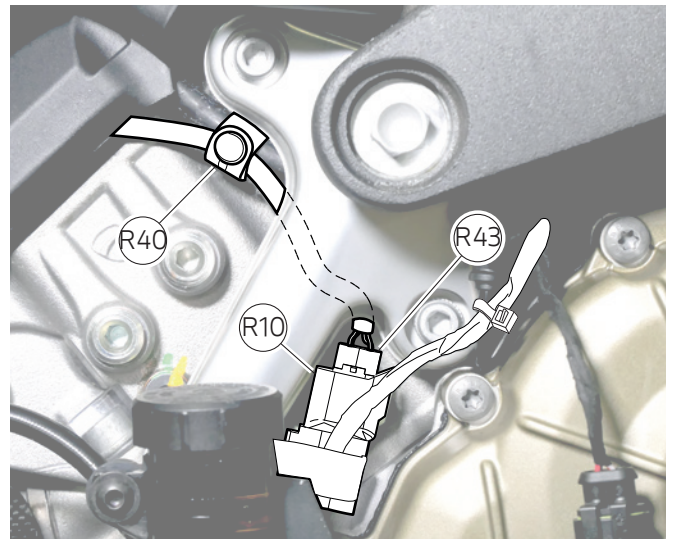
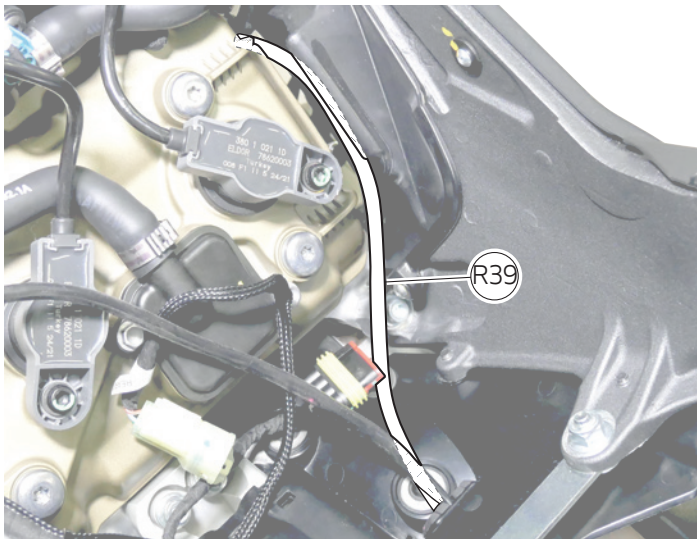
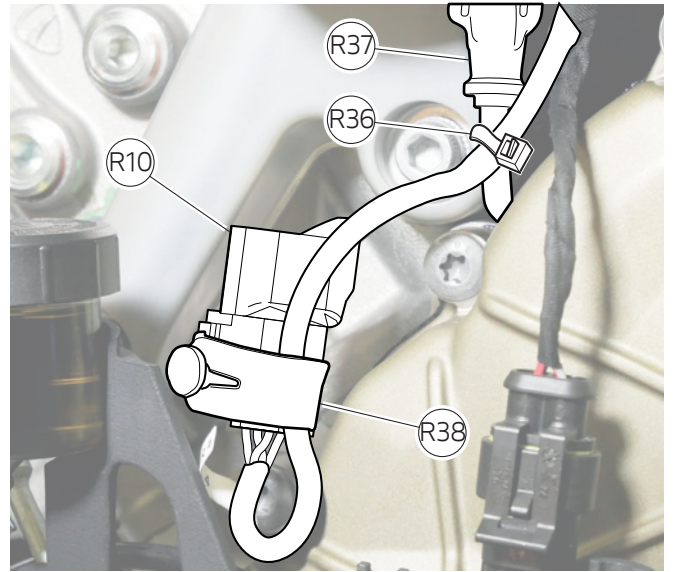
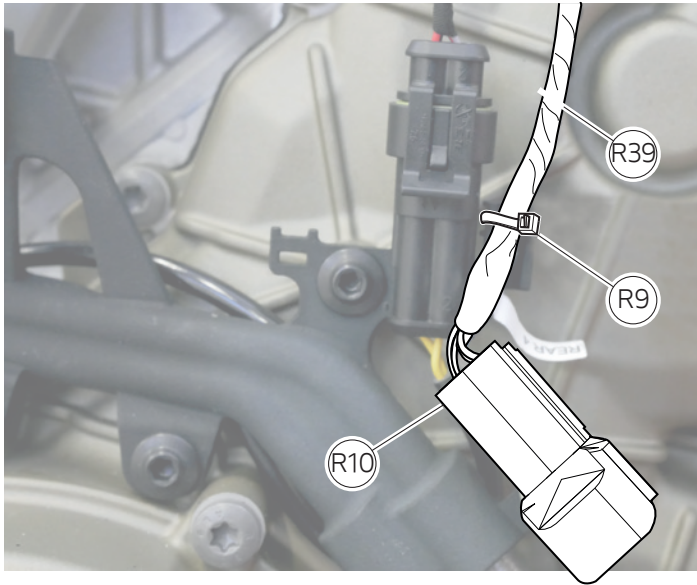

Nuova disposizione cablaggi sonde ossigeno posteriori



Importante

Contenere i cavi sonde ossigeno posteriori applicando una fascetta in nylon come indicato in seguito, avendo cura di non tensionare i cavi in maniera eccessiva e non danneggiarli.

Operando sul lato destro del motoveicolo, rimossa in precedenza la fascetta in nylon (R9) per liberare il cavo (R39) sonda ossigeno posteriore (R10) proveniente dal cilindro 4 dal relativo supporto, svincolare il connettore dalla sua sede.

Applicare una fascetta in nylon (R36), vincolare il cablaggio (R39) sonda ossigeno posteriore (R10) proveniente dal cilindro 4, al cavo sensore battito (R37) e raccogliere l'eccedenza, vincolandola alla presa tramite una fascetta in gomma (R38).

Far correre il cavo della sonda ossigeno posteriore (R39) lungo il telaio, all'interno del vano sottosella e collegare il connettore sonda ossigeno posteriore (R39) alla presa del cablaggio principale (R43). Posizionare la presa del cablaggio (R10) e applicare una fascetta in gomma (R40) per vincolare il cavo sonda ossigeno (R39).

All'interno del vano sottosella, raccogliere le eccedenze (R41) di cavo della sonda ossigeno posteriore e del cablaggio sonda ossigeno posteriore (R16) proveniente dal cilindro 3 e applicare n.2 fascette in nylon (R42).

Collegare il connettore sonda ossigeno posteriore (R41) alla presa del cablaggio principale (R16) e raccogliere i connettori e le eccedenze di cavo, applicando una fascetta in gomma (R40).

New routing of rear oxygen sensor wirings



Important

Fasten rear oxygen sensor cables with a nylon tie as described below, taking care not to tension cables too much and not to damage them.

Working on motorcycle RH side, fit nylon tie (R9) previously removed to release cable (R39) of rear oxygen sensor (R10) coming from cylinder 4 from the relevant support, and release connector from its seat.

Apply a nylon tie (R36), fasten wiring (R39) of rear oxygen sensor (R10) coming from cylinder 4 to knock sensor cable (R37) and collect cable exceeding length by fastening it to socket using a rubber tie (R38).

Slide rear oxygen sensor cable (R39) along subframe, inside the underseat compartment, and connect rear oxygen sensor connector (R39) to main wiring harness socket (R43). Position wiring socket (R10) and fit a rubber tie (R40) to fasten oxygen sensor cable (R39).

Inside the underseat compartment, collect rear oxygen sensor cable (R41) and rear oxygen sensor wiring (R16) coming from cylinder 3 exceeding lengths, and fit no.2 nylon ties (R42).

Connect rear oxygen sensor connector (R41) to main wiring harness socket (R16) and collect connectors and cable exceeding lengths using a rubber tie (R40).

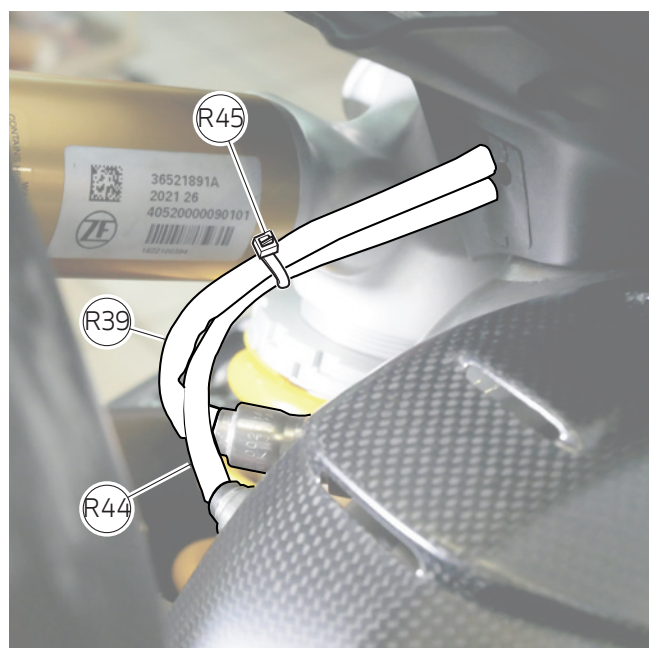
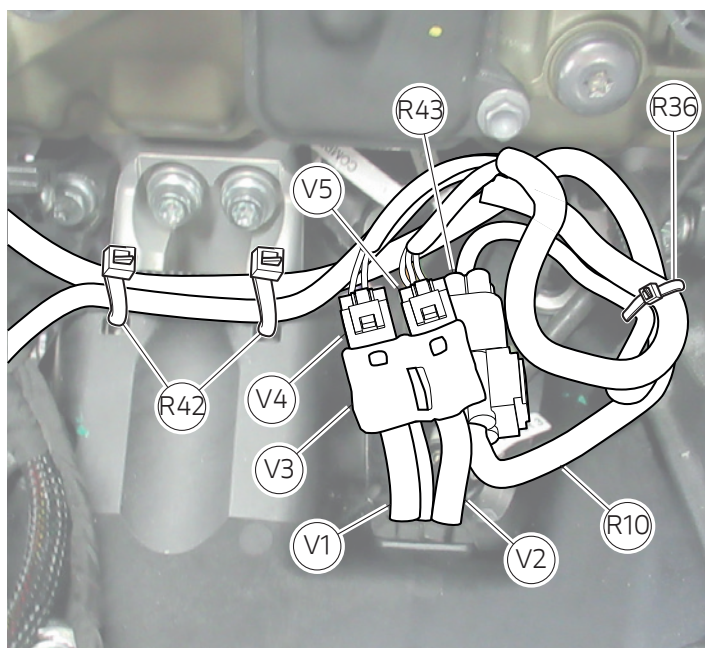

⚠ Attenzione

Per i modelli "S", far correre i cavi (V1) e (V2) del cablaggio ammortizzatori posteriore all'interno del vano sottosella. Collegare i n.2 connettori (V4) e (V5) alle relative prese all'interno del gommino di supporto (V3). Collegare il connettore sonda ossigeno posteriore (R10) alla presa del cablaggio principale (R36). Raccogliere le eccedenze di cavo, applicando una fascetta in nylon (R42), e n.2 fascette in nylon (R42).

Per tutte le versioni, contenere i cavi (R39) destro e (R44) sinistro delle sonde ossigeno posteriori applicando una fascetta in nylon (R45), avendo cura di non tensionare i cavi in maniera eccessiva.

⚠ Warning

For S models, slide cables (V1) and (V2) of rear shock absorber wiring inside underseat compartment. Connect no.2 connectors (V4) and (V5) to the relevant sockets inside support rubber block (V3). Connect the rear oxygen sensor connector (R10) to main wiring harness socket (R36). Collect cable exceeding lengths using a nylon tie (R42) and no.2 nylon ties (R42).

For all versions, fasten RH (R39) and LH (R44) sensor cables of rear oxygen sensors with a nylon tie (R45), taking care not to tension cables too much.

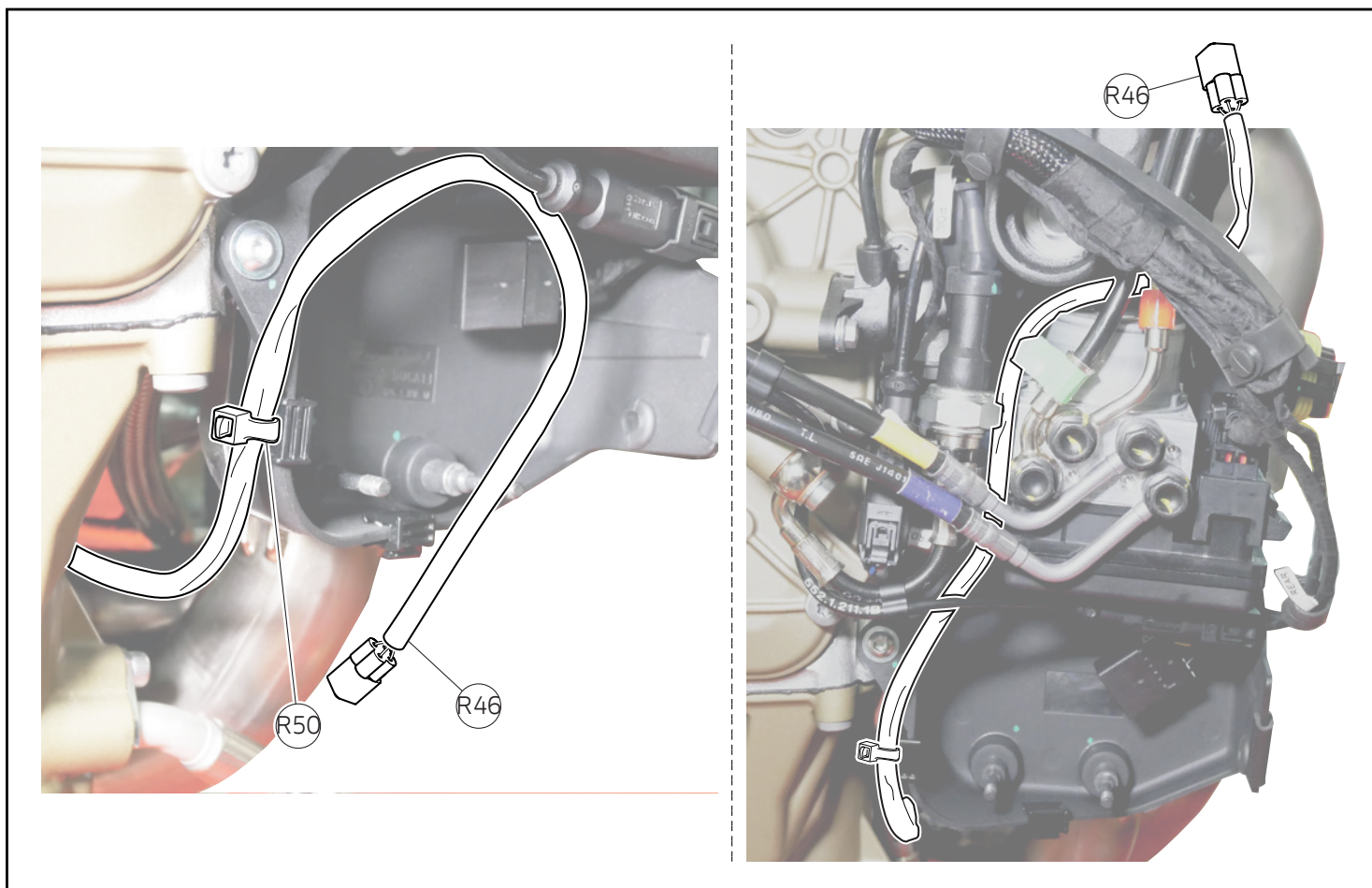

Nuova disposizione cablaggi sonde ossigeno anteriori

Operando sul lato sinistro del motoveicolo, vincolare il cavo (R46) sonda ossigeno anteriore destra al supporto centralina ABS tramite una fascetta in nylon (R50).

Ripristinare il layout originale del cavo (R46) sonda ossigeno destra.

New routing of front oxygen sensor wirings

Working on motorcycle LH side, fasten front RH oxygen sensor cable (G1) to ABS control unit support with a nylon tie (R50).

Restore the original layout of RH oxygen sensor cable (R46).

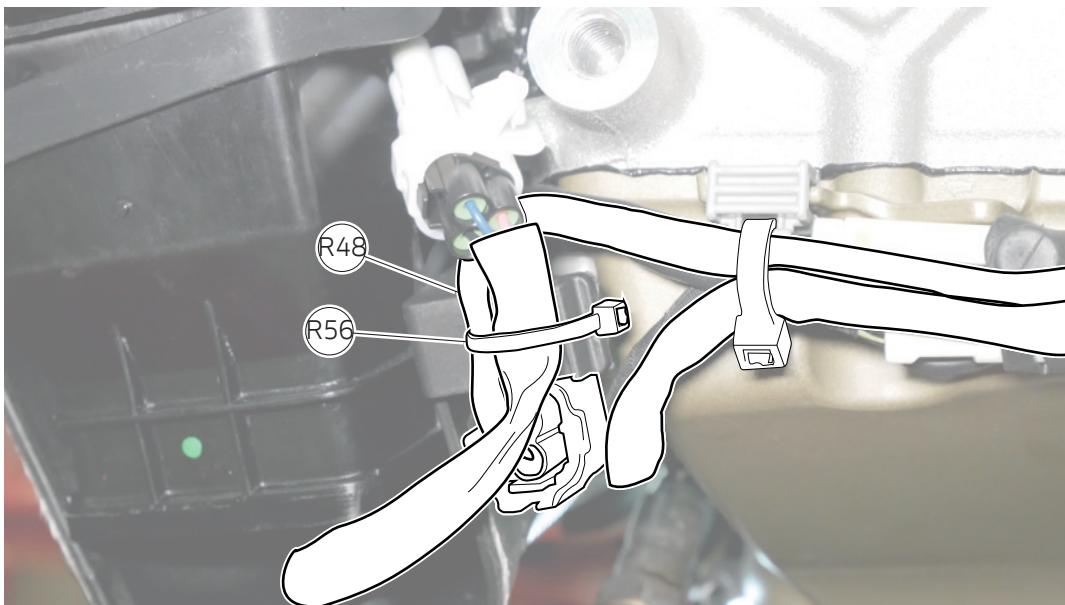
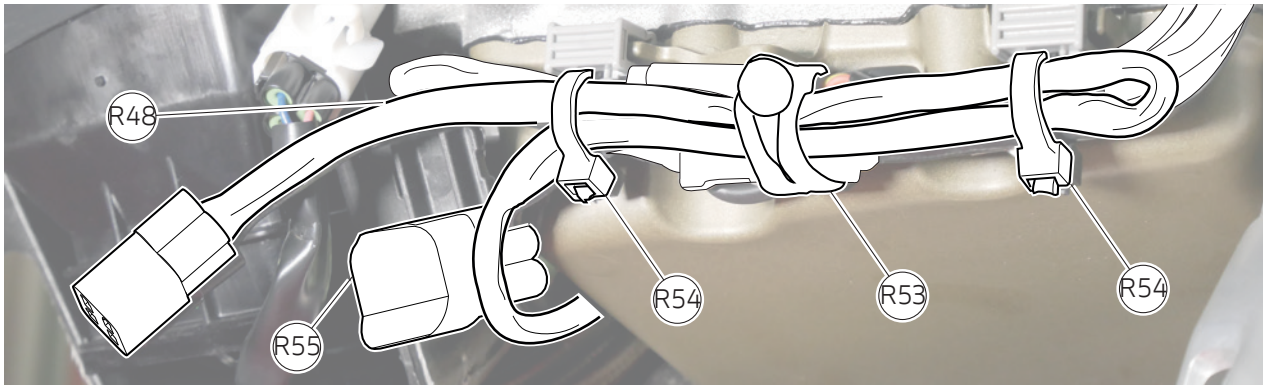
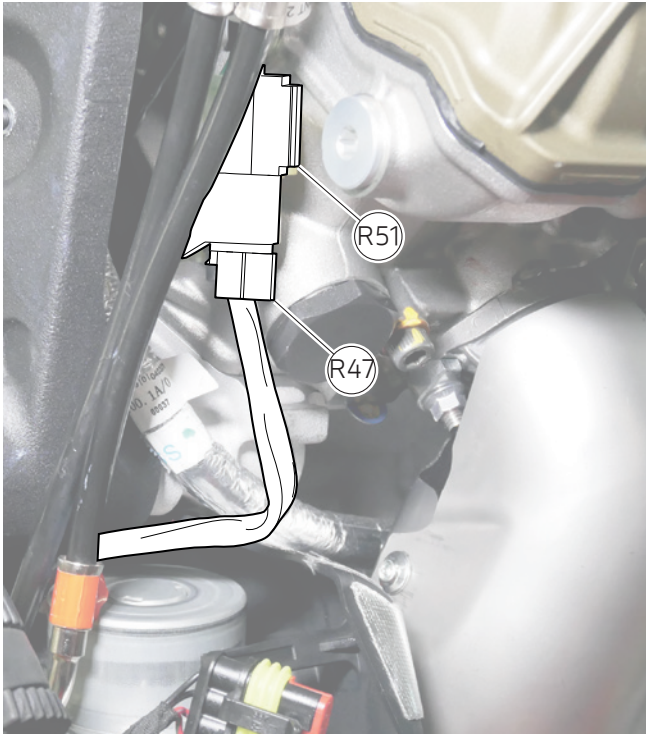

Collegare il connettore (R47) sonda ossigeno anteriore alla presa del cablaggio principale (R51). Sistemare il cablaggio e applicare una fascetta in nylon (R52).

Rimuovere la fascetta in gomma originale (R53), precedentemente ripristinata in fase di smontaggio per evitare cavi penzolanti, e raccogliere, riproponendo fedelmente il layout originale, le eccedenze di cavo (R48) della sonda anteriore sinistra, del sensore cavalletto, del sensore marce e del sensore DQS. Applicare la fascetta in gomma originale (R53) e n.2 fascette termiche (R54).

Collegare il connettore (R49) della sonda ossigeno anteriore sinistra, alla presa del cablaggio principale (R55).

Applicare una fascetta in nylon (R56) e vincolare il cavo (R48) sonda ossigeno anteriore sinistra e il cavo sensore cavalletto alla staffa del supporto canister.

Connect the front oxygen sensor connector (R47) to main wiring harness socket (R51). Secure wiring with a nylon tie (R52).

Remove the original rubber tie (R53), previously restored during removal to avoid the presence of dangling cables and collect the exceeding lengths (R48) of LH front sensor cable, stand sensor cable, gear sensor cable and DQS sensor cable, so as to accurately reproduce the original layout. Apply the original rubber tie (R53) and no.2 heat ties (R54).

Connect the front LH oxygen sensor connector (R49) to main wiring harness socket (R55).

Fit a nylon tie (R56) and fasten front LH oxygen sensor cable (R48) and stand sensor cable to canister support bracket.

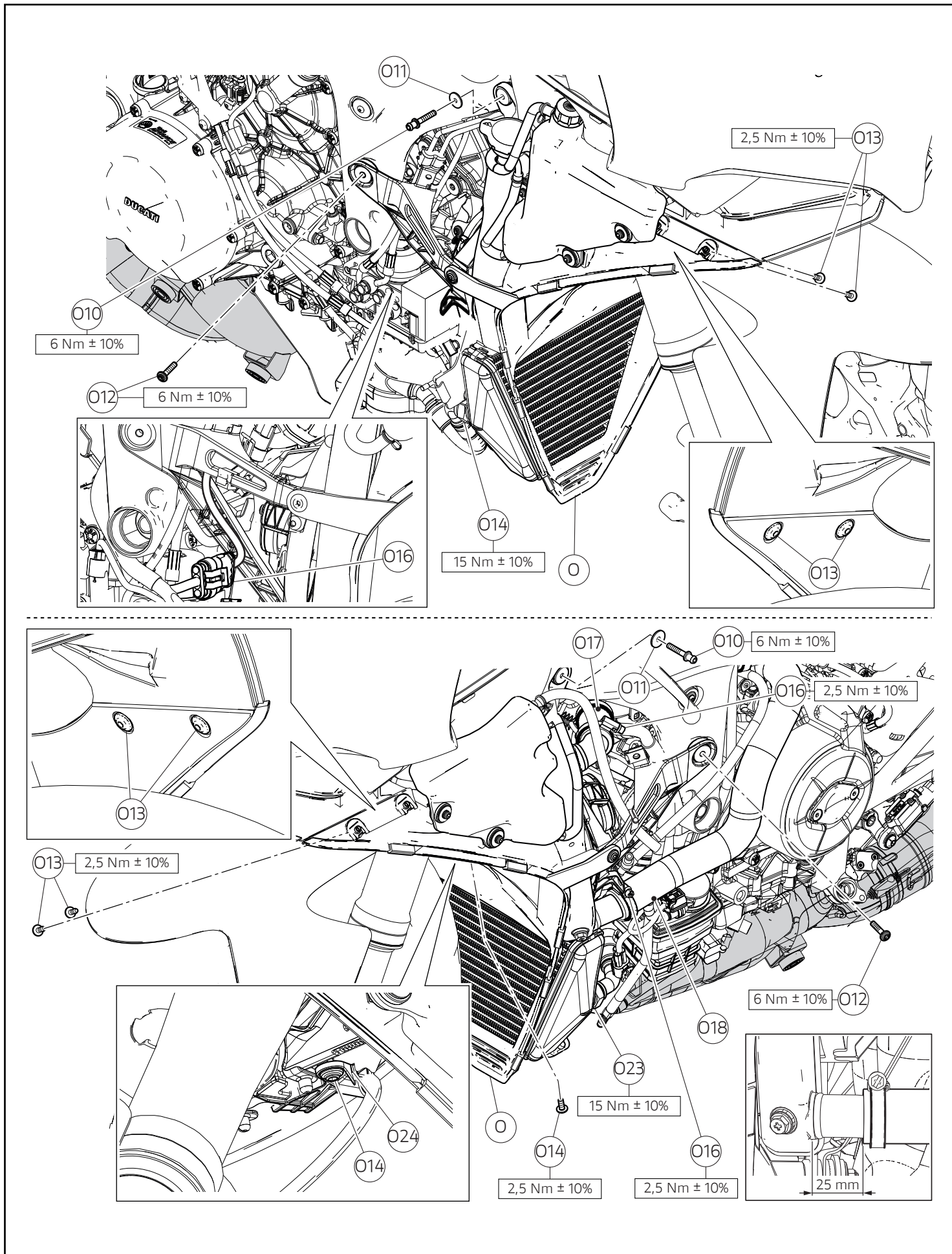

Rimontaggio rad duct



Note

Per comprendere meglio lo smontaggio dei componenti, non viene rappresentato l'avantreno del motoveicolo.

Operando sul lato destro del motoveicolo, posizionare il gruppo rad duct (O) traslandolo lateralmente e successivamente verso l'alto, avendo cura di inserire il tubo pinza freno anteriore all'interno dello sportellino guidatubo (O24) ed impuntare la vite originale (O14).

Inserire la rondella originale (O12) sul filetto della vite speciale (O10). Impuntare la vite speciale originale (O10), la vite originale (O12) di fissaggio del supporto radiatori al telaio e le n.2 viti originali (O13) di fissaggio del supporto radiatori al cupolino. Collegare il connettore cavo ventole (O16). Serrare la vite (O10) alla coppia indicata.

Operando sul lato sinistro del motoveicolo, collegare il tubo superiore (O17) e il tubo inferiore (O18) ai relativi bocchettoni del radiatore acqua. Posizionare le n.2 fascette originali (O16) e stringerle. Inserire la rondella originale (O11) sul filetto della vite speciale (O10). Impuntare la vite speciale originale (O10), la vite originale (O12) di fissaggio del supporto radiatori al telaio e le n.2 viti originali (O13) di fissaggio del supporto radiatori al gruppo fanale anteriore. Serrare le n.4 viti (O13), le n.2 viti speciali (O10) e le n.2 viti (O12) alla coppia di serraggio indicata. Serrare le n.2 fascette (O16) alla coppia di serraggio indicata.



Importante

Una volta serrata la fascetta inferiore (O16), l'estremità del tubo (O18) deve risultare ad una distanza di 25 mm dal piano del radiatore acqua.

Impuntare il tubo mandata olio (O23) e serrarlo alla coppia di serraggio indicata.

Operando sul lato destro del motoveicolo, impuntare il tubo ritorno olio (O14) e serrarlo alla coppia di serraggio indicata

Refitting the Rad Duct



Notes

To better understand component removal procedure, the front end of the motorcycle is not shown.

Working on motorcycle RH side, position Rad Duct assembly (O) by shifting it sideways and then upwards, taking care to insert front brake calliper hose inside hose guide flap (O24) and start original screw (O14).

Insert original washer (O12) on special screw (O10) thread. Start the original special screw (O10), the original screw (O12) fastening the radiator support to the frame and the no.2 original screws (O13) fastening the radiator support to the headlight fairing. Connect fan cable connector (O16). Tighten the screw (O10) to the specified torque.

Working on vehicle LH side, connect upper pipe (O17) and lower pipe (O18) to the relevant fillers of water radiator. Position 2 original clamps (O16) and tighten them. Insert original washer (O11) on special screw (O10) thread. Start the original special screw (O10), the original screw (O12) fastening the radiator support to the frame and the no.2 original screws (O13) fastening the radiator support to the headlight unit. Tighten no.4 screws (O13), no.2 special screws (O10) and no.2 screws (O12) to the specified tightening torque. Tighten no.2 clamps (O16) to the specified tightening torque.



Important

Once lower clamp (O16) is tightened, the end of the pipe (O18) must be at a distance of 25 mm from the water radiator surface.

Start oil delivery pipe (O23) and tighten it to the specified tightening torque.

Working on vehicle right side, start the oil return pipe (O14) and tighten it to the specified tightening torque

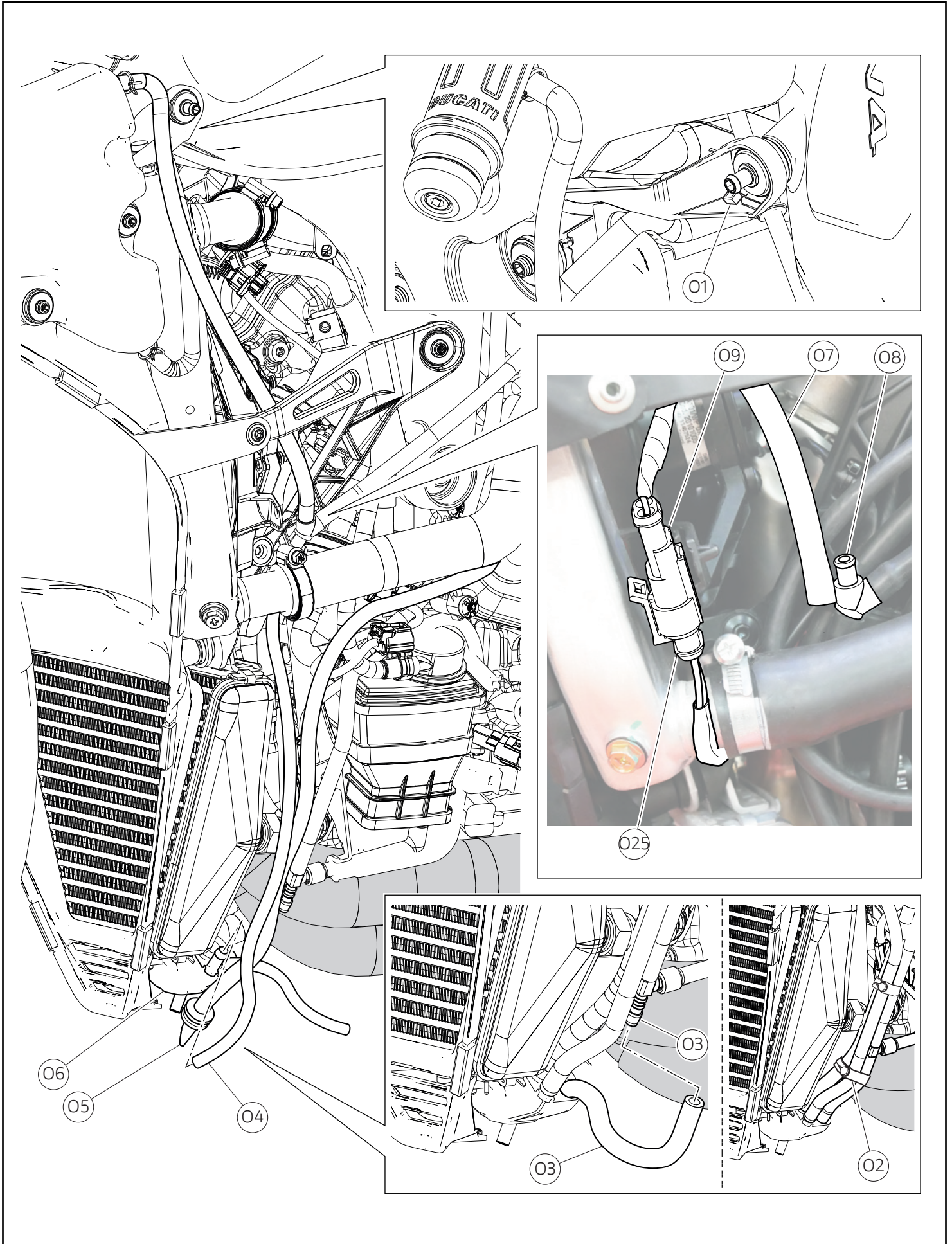

Operando sul lato sinistro del motoveicolo, collegare il tubo drenaggio vaso espansione (O7) al raccordo (O8). Collegare la spina (O25) di alimentazione ventola sinistra, al connettore (O9).

Applicare una fascetta in nylon (O1), orientandola come mostrato in figura.

Ripristinare il tubo drenaggio circuito acqua (O4) e il tubo drenaggio air box (O5), inserendoli nell'apposita staffa guidatubi (O6).

Ripristinare il tubo drenaggio circuito benzina (L) al deviatore (O3), come mostrato in figura. Ripristinare la fascetta in gomma (O2).

Working on motorcycle LH side, connect expansion reservoir drain pipe (O7) to union (O8). Connect LH fan power plug (O25) to connector (O9).

Fit one nylon tie (O1), aiming it as shown in the figure.

Restore water circuit drain pipe (O4) and airbox drain pipe (O5), inserting them inside the special hose bracket (O6).

Restore fuel circuit drain pipe (L) to fitting (O3), as shown in the figure. Refit rubber tie (O2).

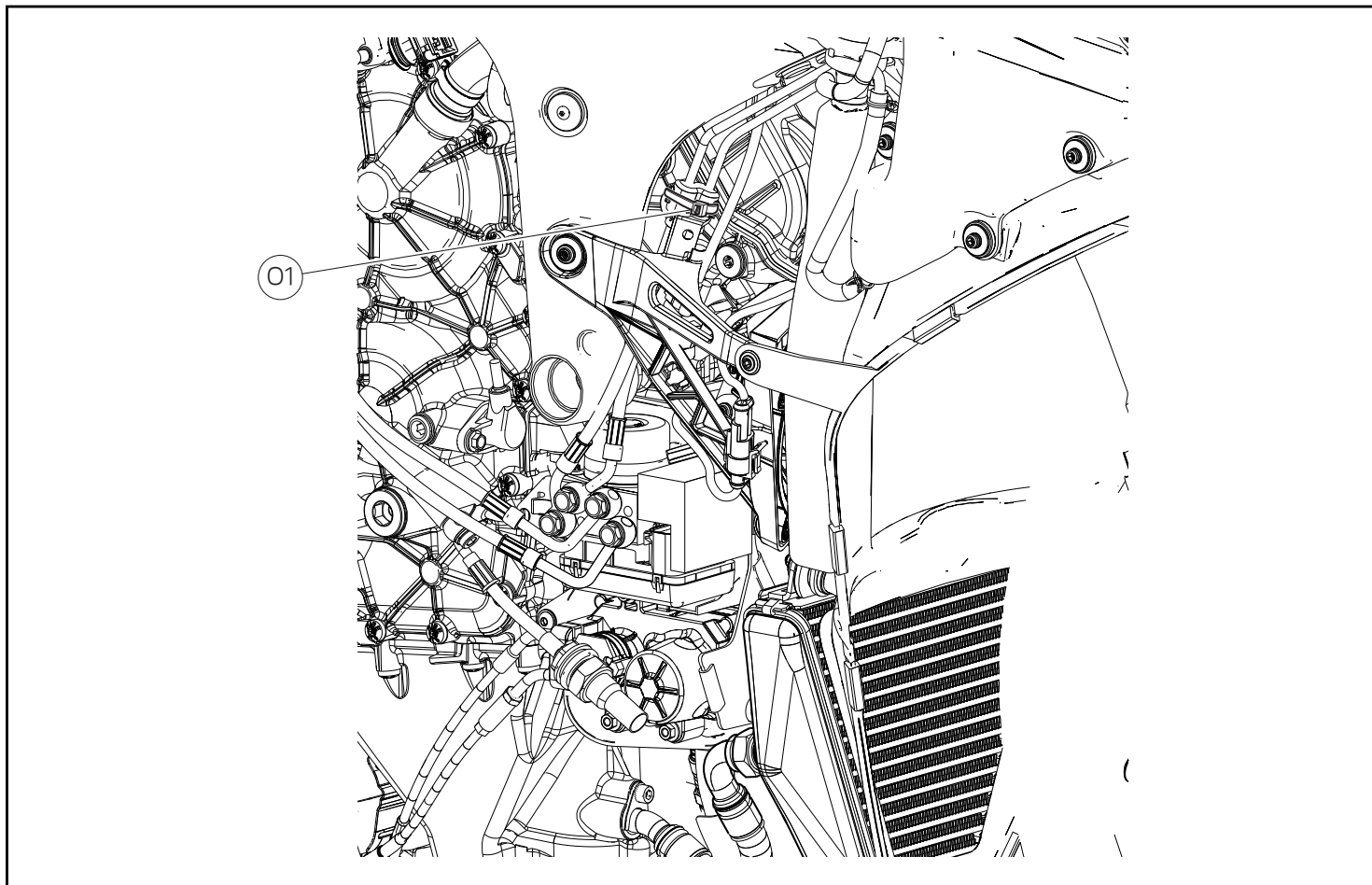

Operando sul lato destro del motoveicolo, applicare una fascetta
in nylon (01).

Working on motorcycle RH side, fit a nylon tie (01).

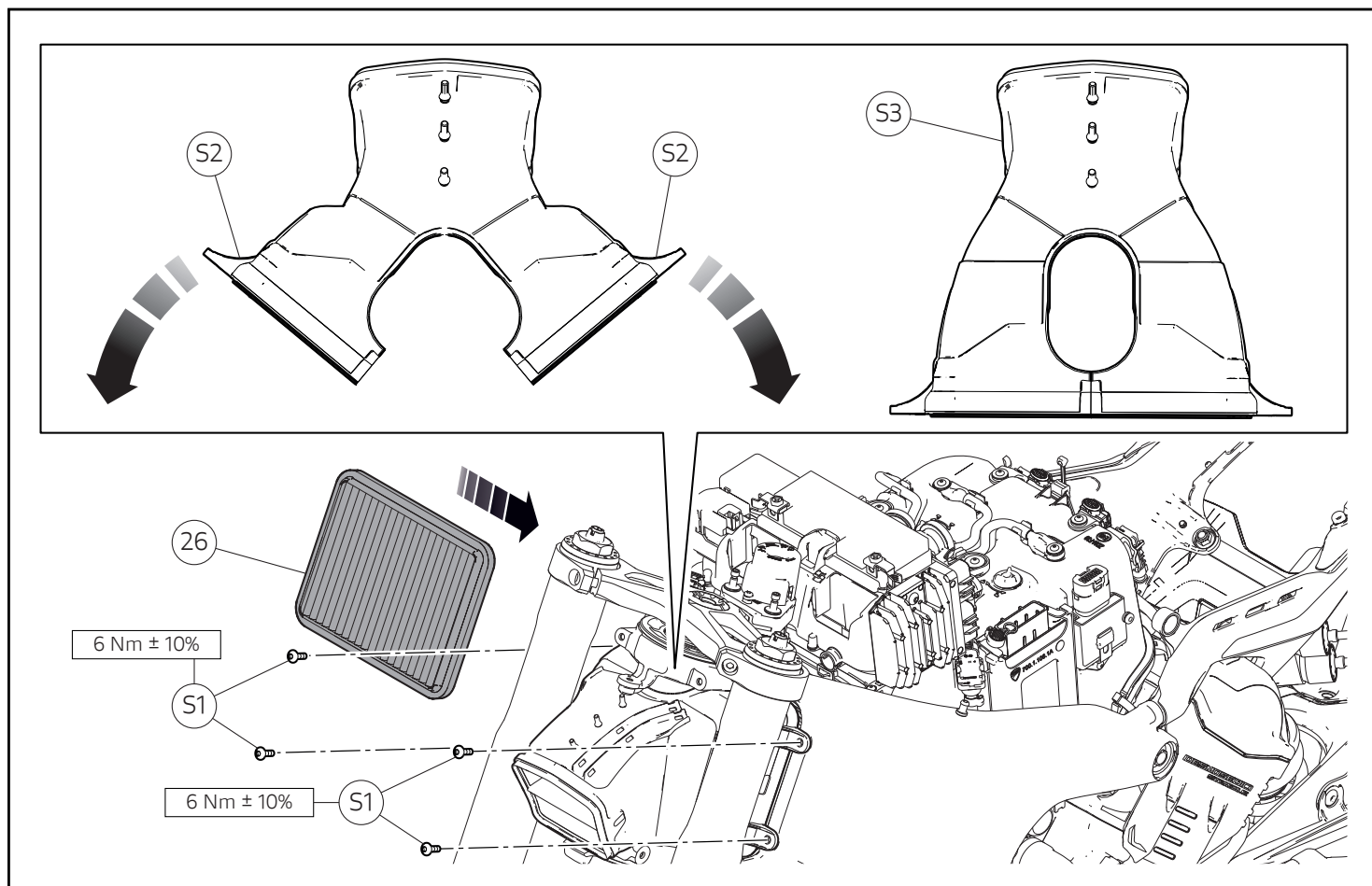

Montaggio Filtro aria

Note

Per comprendere meglio il montaggio del filtro aria (26), non viene rappresentato l'avantreno del motoveicolo.

Mantenendo lo sterzo rivolto verso sinistra, inserire il filtro aria (26) dal lato destro del motoveicolo, facendolo scorrere sulle guide e posizionarlo nell'apposita sede. Staccare i lembi (S2) del condotto aspirazione (S3) dagli steli forcella e chiuderli prestando attenzione a non danneggiare il filtro aria (26). Impuntare le n.4 viti originali (S1) e serrarle alla coppia di serraggio indicata.

Fitting the air filter

Notes

To better understand the assembly of the air filter (26), the front end of the motorcycle is not shown.

Keep the steering to the left and insert air filter (26) from vehicle right side, letting it slide on the guides, and position it in the proper seat. Disconnect the sides (S2) of the intake pipe (S3) from the fork legs and close them paying attention not to damage the air filter (26). Start no.4 original screws (S1) and tighten them to the specified tightening torque.

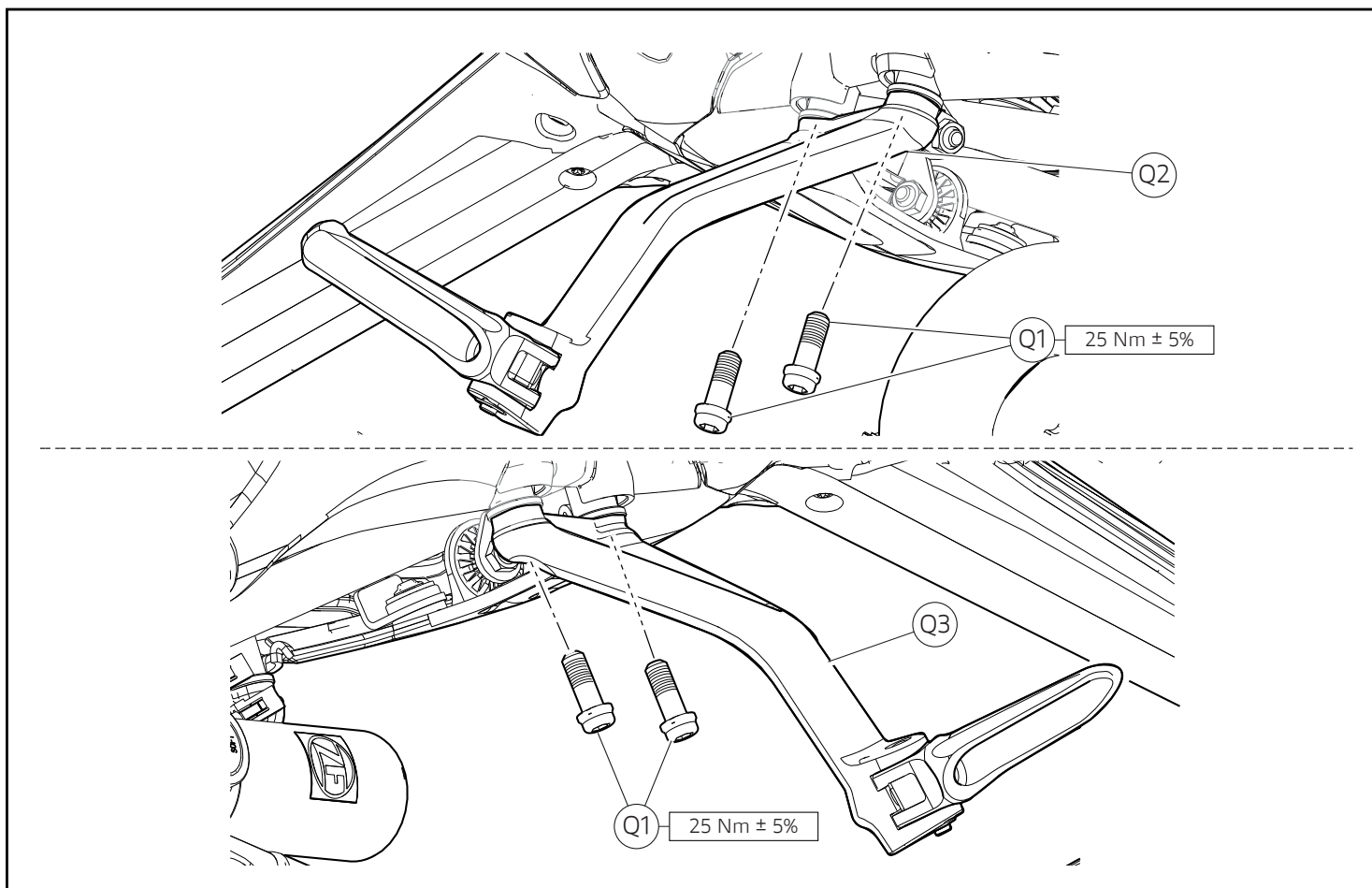

Montaggio pedane passeggero

Applicare grasso GADUS S2 V220 AD 2 su filetto e sottotesta delle n.4 viti (Q1).

Posizionare la staffa supporto pedana passeggero destra (Q2) e impuntare le n.2 viti (Q1). Serrare le n.2 viti (Q1) alla coppia indicata.

Posizionare la staffa supporto pedana passeggero dsinistra (Q3) e impuntare le n.2 viti (Q1). Serrare le n.2 viti (Q1) alla coppia indicata.

Fitting the passenger footpegs

Smear the thread and underhead of no.4 screws (Q1) with GADUS S2 V220 AD 2 grease.

Position RH passenger footpeg support bracket (Q2) and start no.2 screws (Q1). Tighten the no.2 screws (Q1) to the specified torque.

Position LH passenger footpeg support bracket (Q3) and start no.2 screws (Q1). Tighten the no.2 screws (Q1) to the specified torque.

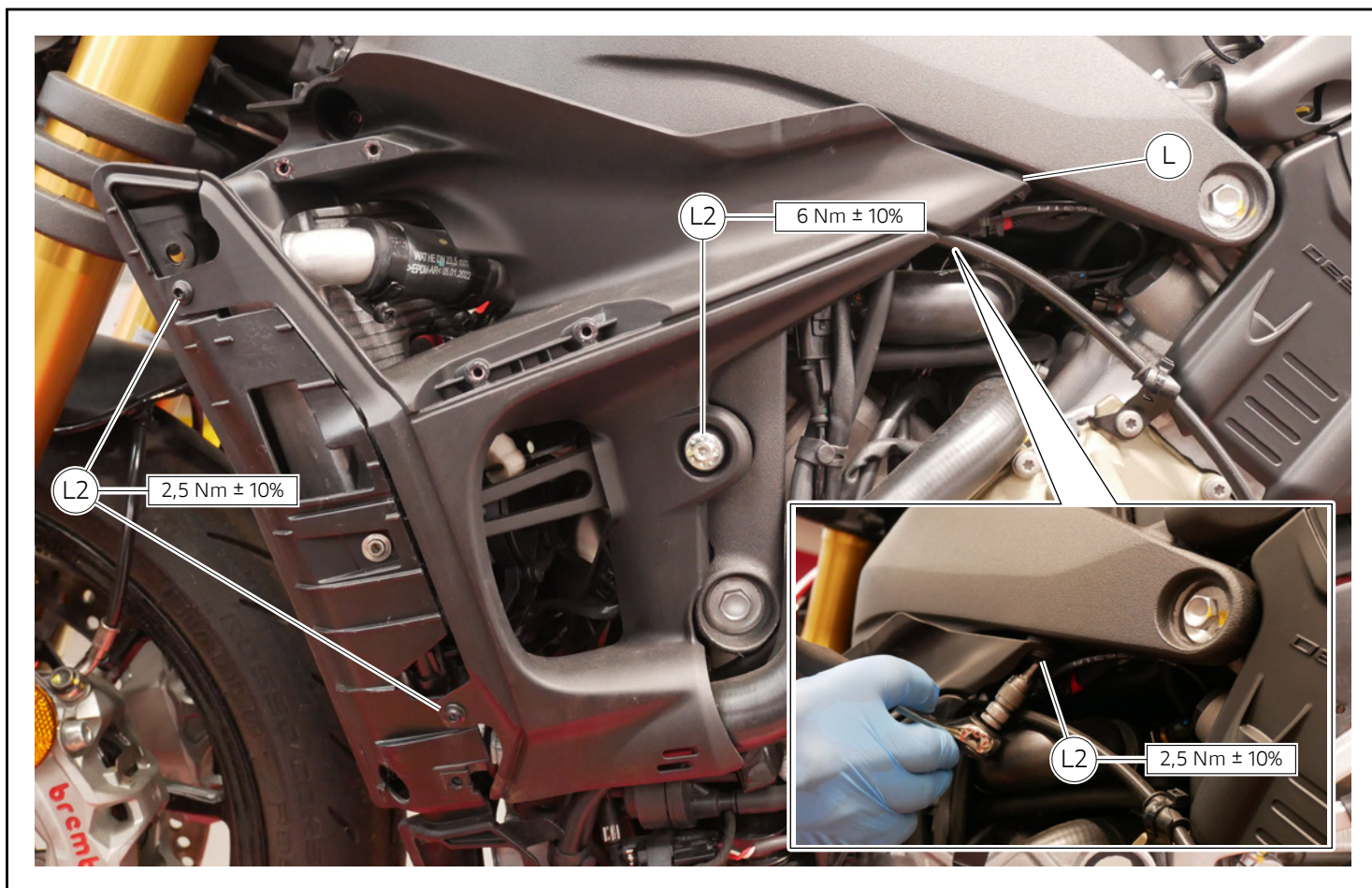

Montaggio fianchetti estrattori

Operare allo stesso modo sul lato destro e sinistro del motoveicolo per il montaggio dei fianchetti estrattori (L).
 Posizionare il fianchetto estrattore laterale (L) e impuntare la n.1 vite posteriore (L3), le n.2 viti anteriori (L2) e la n.1 vite centrale (L1).
 Serrare la n.1 vite centrale (L1), la n.1 vite posteriore (L3) e le n.2 viti centrali (L2).

Fitting the extractor side body panels

Work in the same manner on RH and LH motorcycle side to fit extractor side body panels (L).
 Position side extractor side body panel (L) and start no.1 rear screw (L3), no.2 front screws (L2) and no.1 central screw (L1).
 Tighten no.1 central screw (L1), no.1 rear screw (L3) and no.2 central screws (L2).

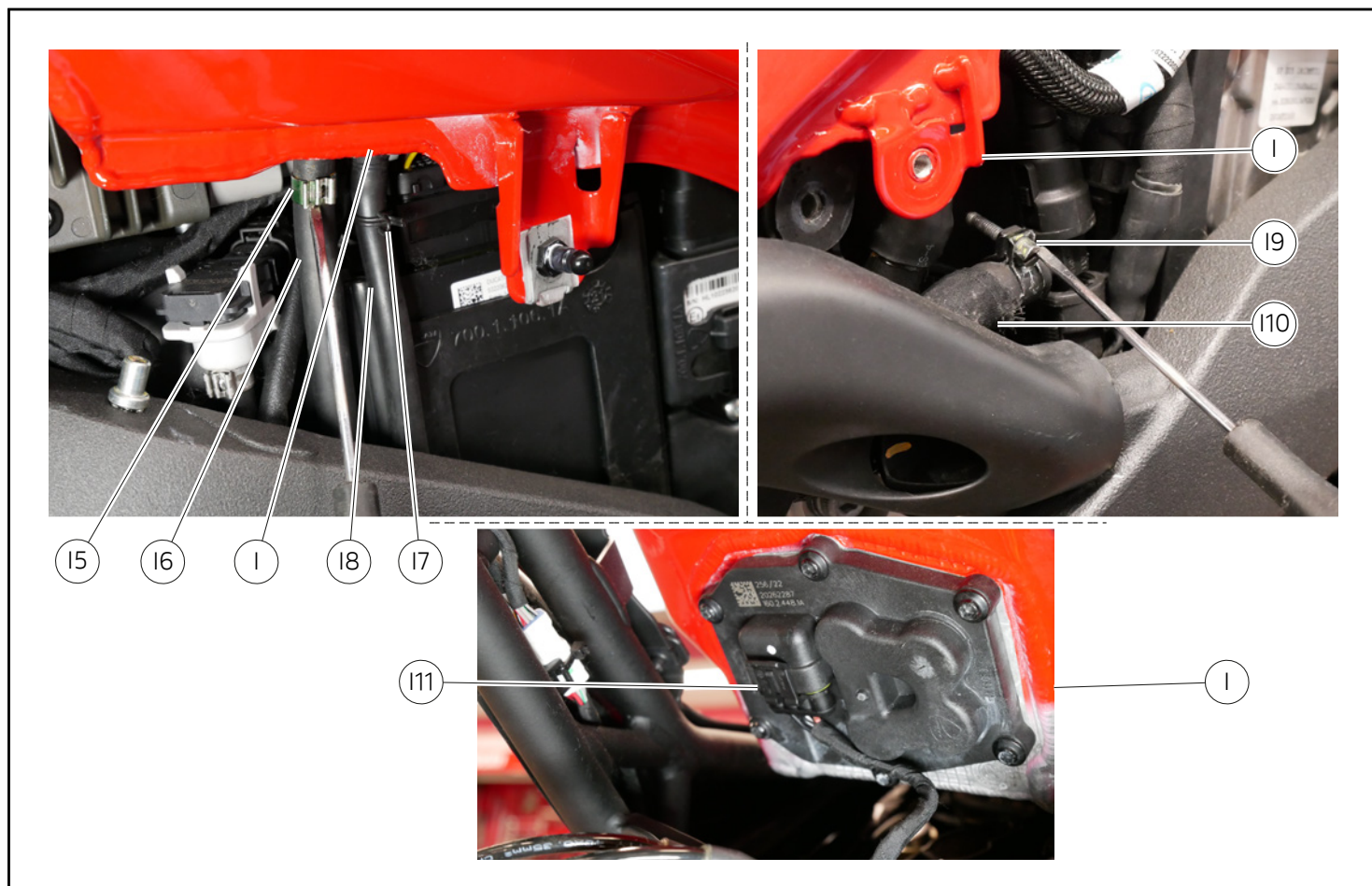

Montaggio serbatoio carburante

Note

Liberare dai tappi i raccordi ed il tubo di alimentazione carburante.

Posizionare il serbatoio carburante (1) sul veicolo.

Sollevarlo il serbatoio (1) e agganciare il connettore pompa carburante (111) posto sul lato inferiore.

Posizionare il tubo benzina (110) come indicato e fermarlo con una nuova fascetta in nylon (111).

Operando sul lato sinistro, posizionare il tubo di drenaggio (18) e fermarlo con una nuova fascetta (112).

Posizionare il tubo di sfiato (16) e serrare la fascetta metallica (15).

Fuel tank assembly

Notes

Remove plugs from unions and fuel supply pipe.

Position the fuel tank (1) on the vehicle.

Lift tank (1) and fasten the fuel pump connector (111) located on the lower side.

Position fuel pipe (110) as shown and fasten it with a new nylon tie (111).

Working on LH side, position drain pipe (18) and fasten it with a new tie (112).

Position breather pipe (16) and tighten metal clamp (15).

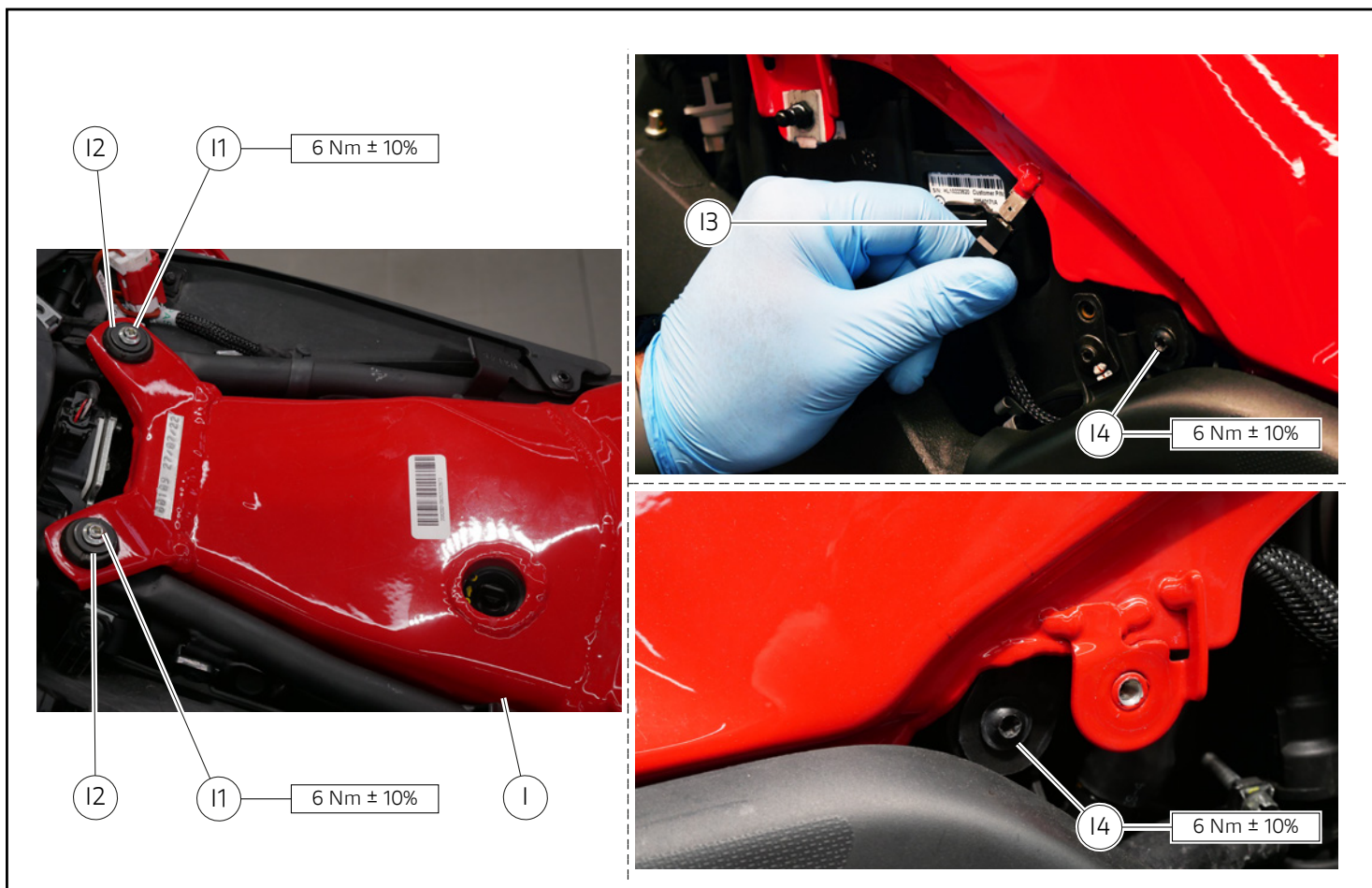

Posizionare n.2 rosette (12) e serrare le n.2 viti (11) di fissaggio serbatoio al telaio, alla coppia indicata.

Applicare LOCTITE 222 sul filetto delle n.2 viti (14) e operando su entrambi i lati, serrarle alla coppia indicata.

Operando sul lato sinistro collegare il cavo di massa (13).



Attenzione

Effettuare il riempimento del serbatoio prima di avviare il veicolo.

Position no.2 washers (12) and tighten no.2 screws (11) securing the tank to the frame, to the specified torque.

Apply LOCTITE 222 on the thread of the no.2 screws (14) and, working on either sides, tighten them to the specified torque.

Working on LH side, connect ground cable (13).



Warning

Fill the tank before starting the vehicle.

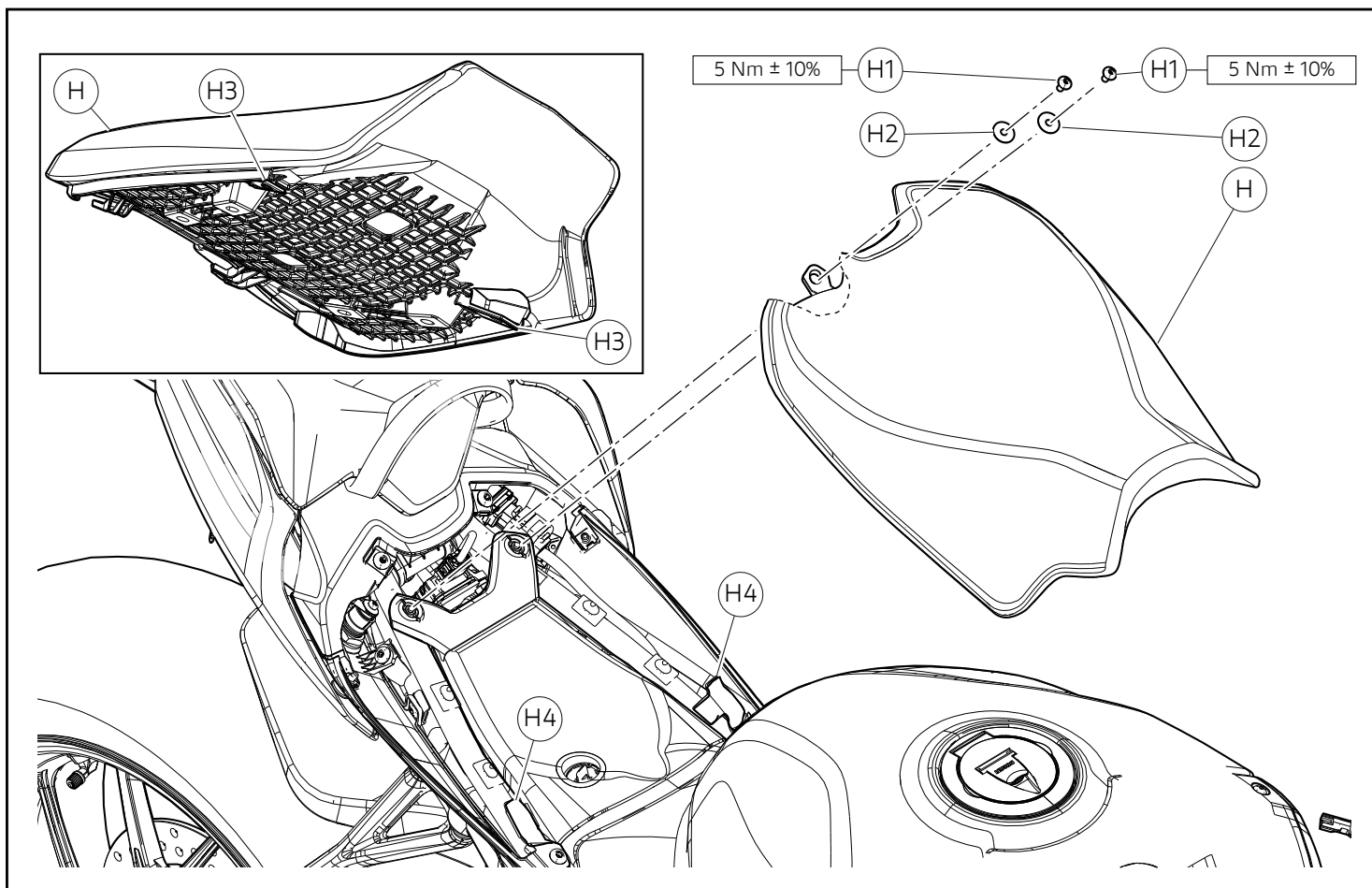

Montaggio sella conducente

Posizionare la sella (H) inserendo anteriormente le n.2 alette (H3) sulle n.2 staffe (H4).

Sollevare i n.2 lembi posteriori della sella (H) e posizionare le n.2 rosette (H2), serrare le n.2 viti (H1) alla coppia indicata.



Attenzione

A montaggio avvenuto verificare il corretto fissaggio della sella.

Rider seat assembly

Position seat (H) and insert on the front no.2 tabs (H3) on no.2 brackets (H4).

Lift no.2 rear edges of the seat (H) and position no.2 washers (H2), tighten no.2 screws (H1) to the specified torque.



Warning

At the end of assembly, check correct seat fastening.

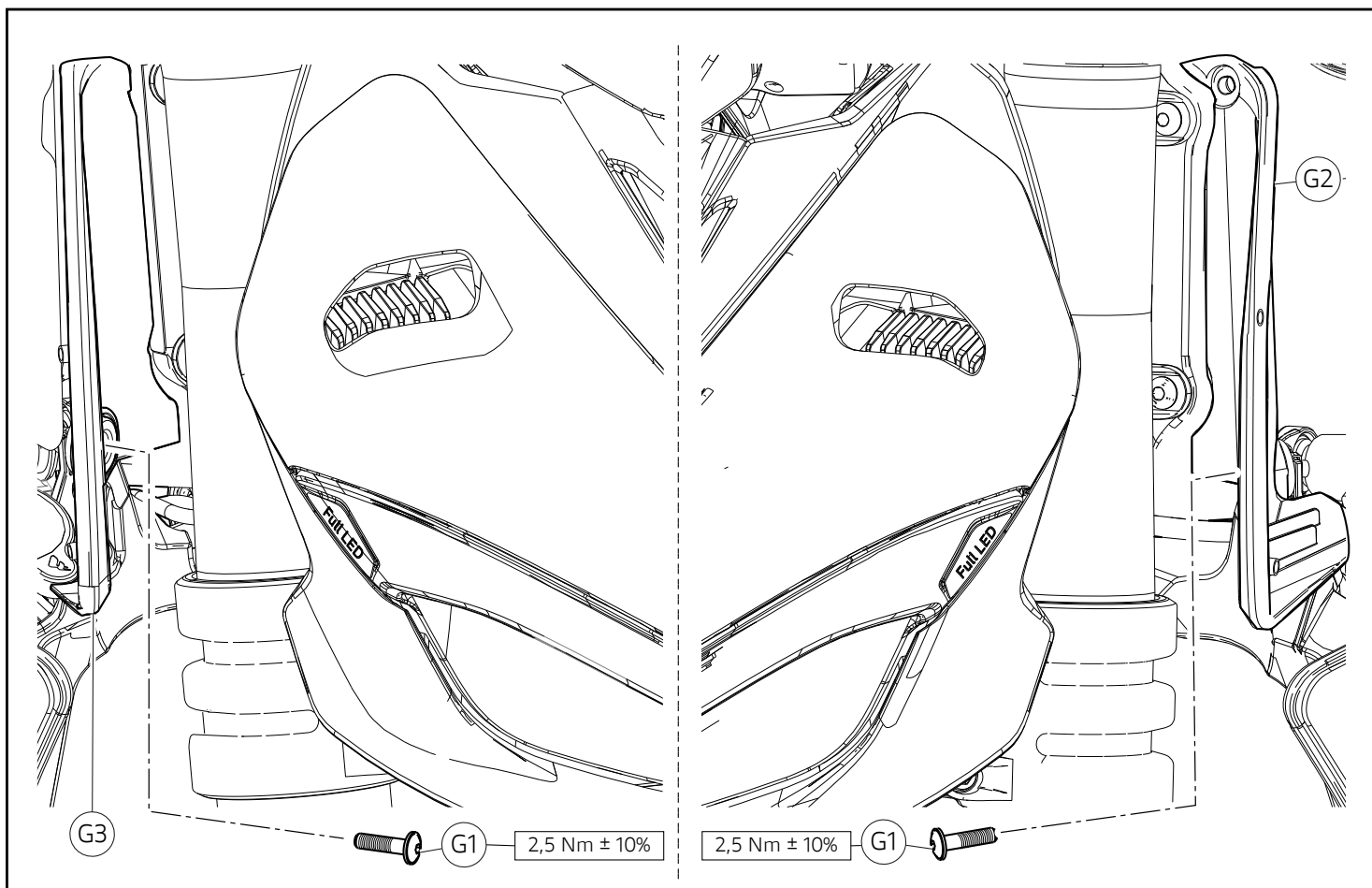

Montaggio cover serbatoio

Operando su entrambi i lati del motoveicolo, posizionare le guance sinistra (G2) e destra (G3) e serrare la n.1 vite (G1) alla coppia indicata.

Assembling the fuel tank cover

Working on either sides of the motorcycle, position LH (G2) and RH (G3) panels and tighten no.1 screw (G1) to the specified torque.

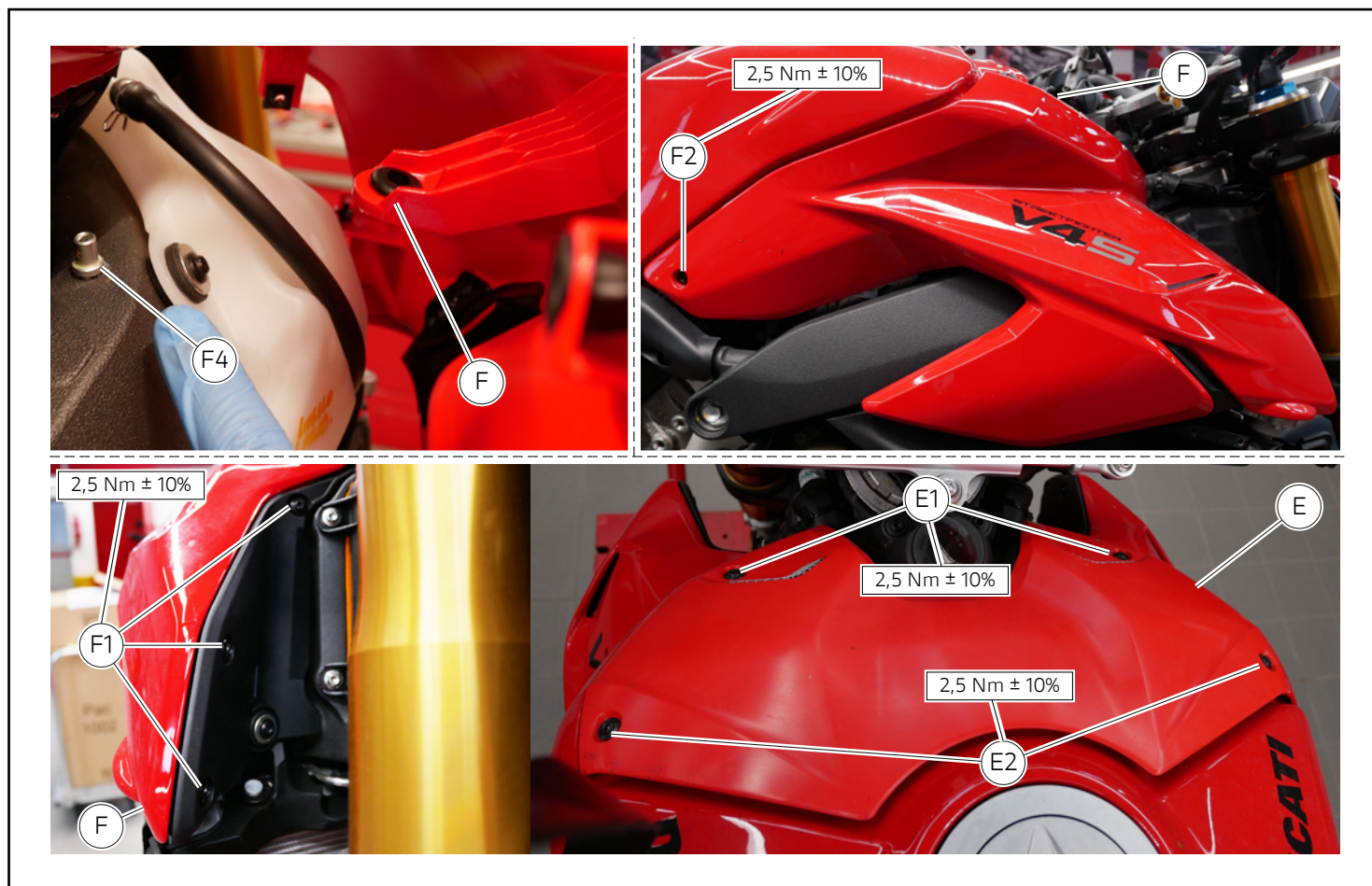

Operando su entrambi i lati del veicolo, posizionare le covers laterali serbatoio (F) sinistra e destra, vincolandole sui perni (F4). Serrare le n.3 viti interne (F1) e la n.1 vite esterna (F2), alla coppia indicata.

Posizionare la cover centrale (E) e serrare le n.2 viti (E2) e le n.2 viti (E1) alla coppia indicata.

Working on either sides of the vehicle, position LH and RH tank side covers (F), fastening them on pins (F4).

Tighten no.3 inner screws (F1) and no.1 outer screw (F2) to the specified torque.

Position central cover (E) and tighten the no.2 screws (E2) and the no.2 screws (E1) to the specified torque.

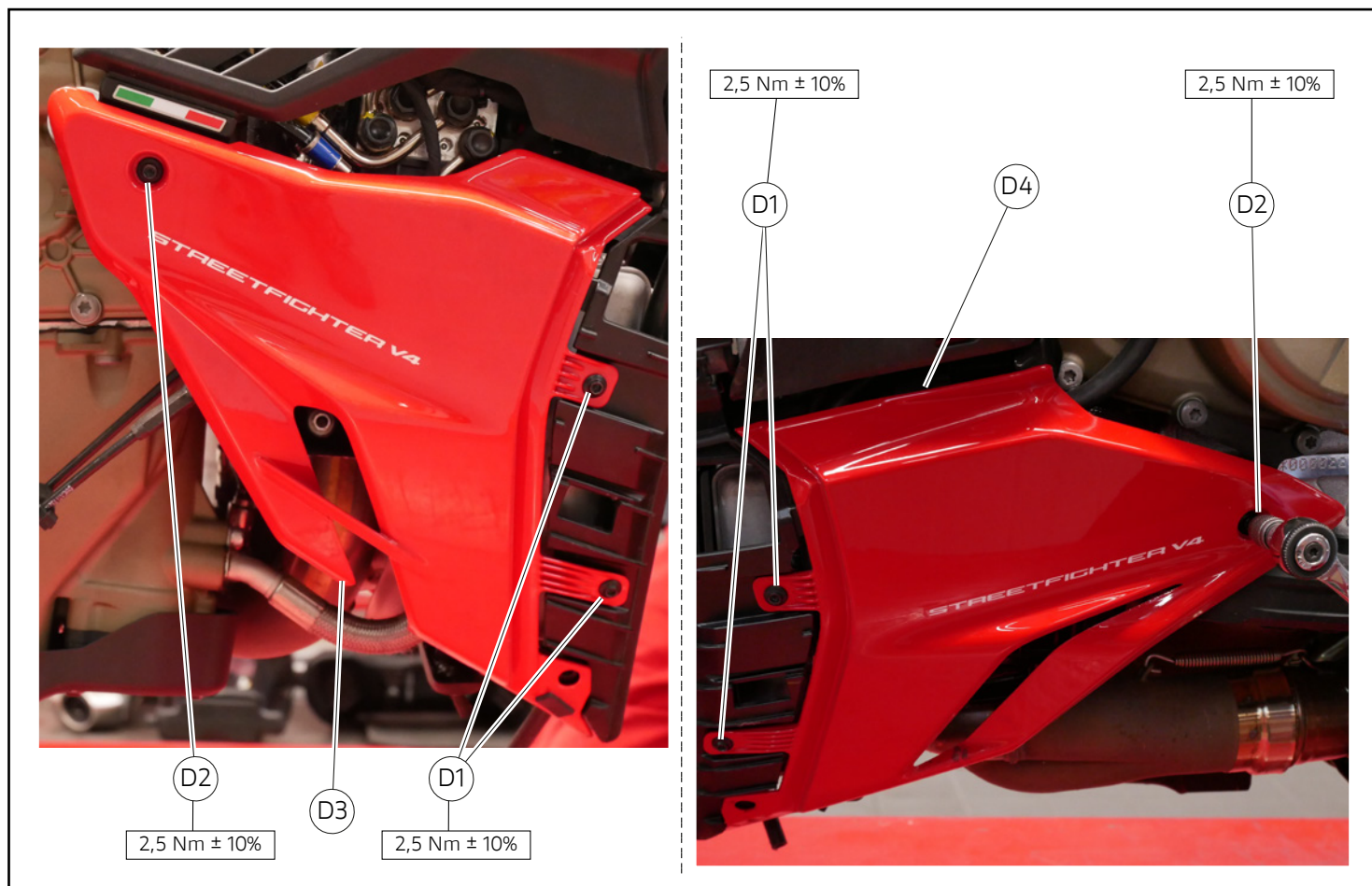

Montaggio puntale

Posizionare i puntali destro (D3) e sinistro (D4) e operando su entrambi i lati del motoveicolo, serrare alle coppie indicate le n.2 viti (D2) e le n.4 viti (D1).

Lug assembly

Position RH (D3) and LH (D4) lugs and, working on either sides of the motorcycle, tighten no.2 screws (D2) and no.4 screws (D1) to the specified torques.

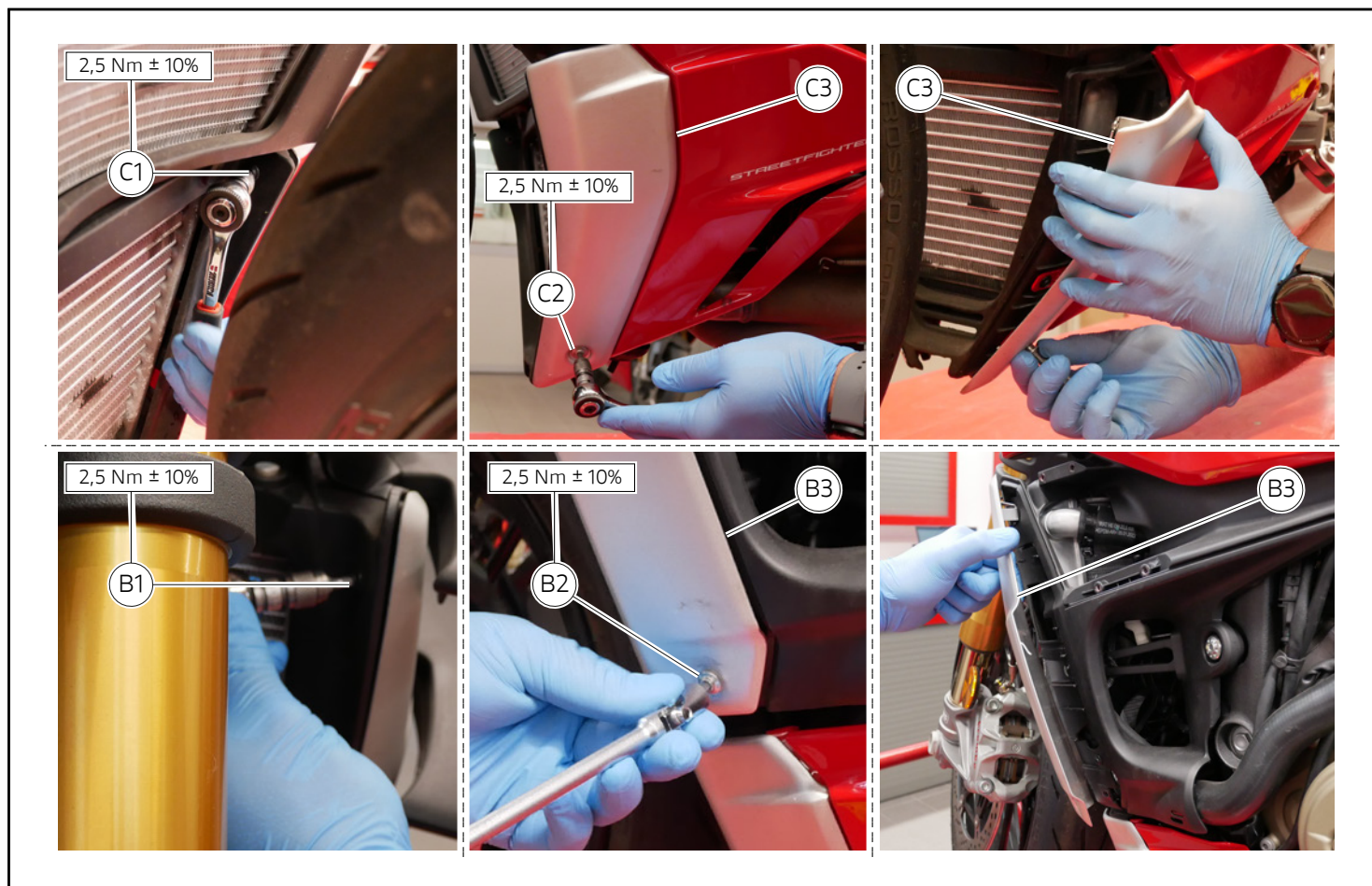

Smontaggio covers radiatore olio

Posizionare le covers laterali radiatore olio sinistra (C3) e destra (C4).

Operando su entrambi i lati del motoveicolo, serrare le n.2 viti interne (C1) e le n.2 viti laterali (C2) alla coppia indicata.

Smontaggio covers radiatore acqua

Posizionare le covers laterali radiatore acqua sinistra (B3) e destra (B4).

Operando su entrambi i lati del motoveicolo, serrare le n.2 viti interne (B1) e le n.2 viti laterali (B2).

Removing the oil cooler covers

Position LH (C3) and RH (C4) oil cooler side covers.

Working on either sides of the motorcycle, tighten the no.2 inner screws (C1) and the no.2 side screws (C2) to the specified torque.

Removing the water radiator covers

Position LH (B3) and RH (B4) water radiator side covers.

Working on either sides of the motorcycle, tighten the no.2 inner screws (B1) and the no.2 side screws.

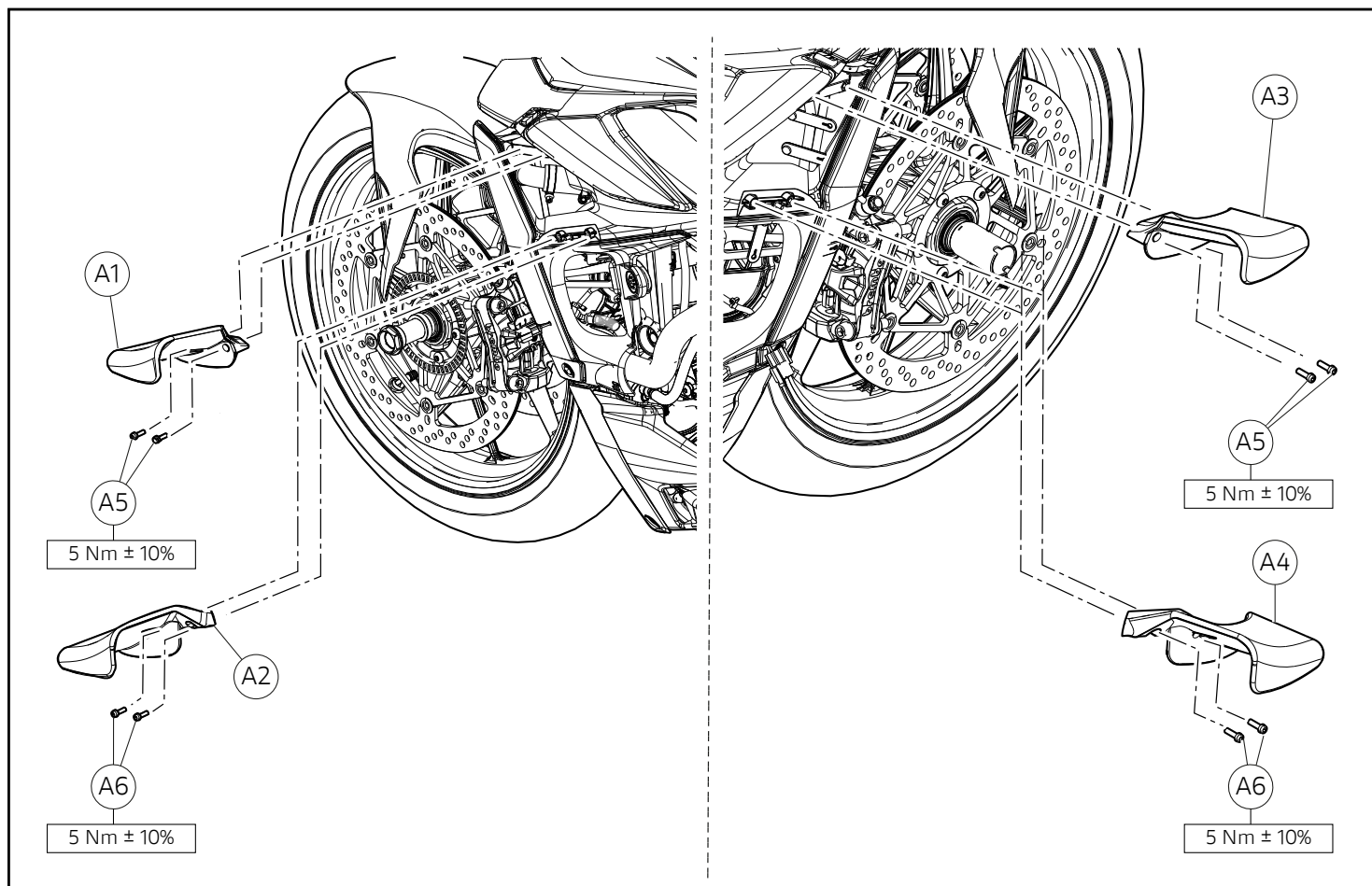

Montaggio ali

Operando sul lato sinistro del motoveicolo, posizionare l'ala sinistra inferiore (A2) e serrare le n.2 viti (A6) nuove, con frenafilietti preapplicato, alla coppia indicata.

Posizionare l'ala sinistra superiore (A1) e serrare le n.2 viti (A5) nuove con frenafilietti preapplicato, alla coppia indicata.

Ripetere le operazioni sul lato destro del veicolo, posizionando le ali destre superiore (A3) e inferiore (A4).

Side panel fitting

Working on vehicle LH side, position lower LH cowling (A2) and tighten no.2 new screws (A6), with pre-applied threadlocker, to the specified torque.

Position upper LH cowling (A1) and tighten the no.2 new screws (A5) with pre-applied threadlocker to the specified torque.

Working on motorcycle RH side, repeat the operation by positioning RH upper (A3) and lower (A4) cowlings.

Set scarico Alto Akrapovic / Akrapovic high exhaust system set / Jeu d'échappement haut Akrapovič / Set Hoher Akrapovic-Auspuff / Conjunto de escape Alto Akrapovic / **Akrapovic 高位排气套装** / Set escape Alto Akrapovic / Akrapovic ハイマウントエキゾーストセット - 96482251AA

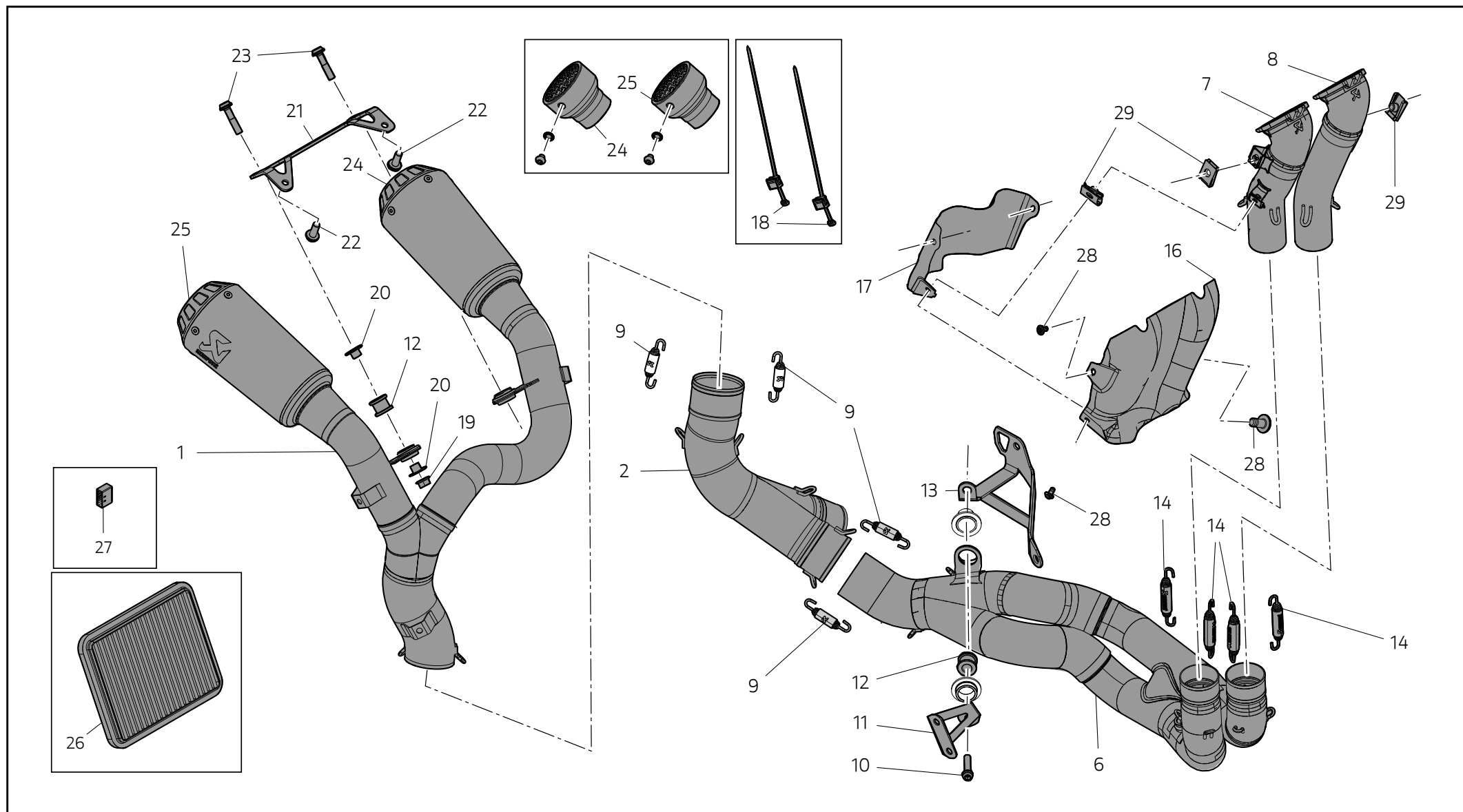

Pos.	Art.-Nr.	Denominazione	Name	Dénomination	Bezeichnung	Denominação	名称	Denomina- ción	名称	Q.ty
1	96414281A	Gruppo silenziatori scarico 105dB	Exhaust silencer assembly 105dB	Ensemble silencieux d'échappement 105dB	Auspuff-Schalldämpfereinheit 105 dB	Grupo de silenciadores para escape 105dB	排气消音器总成 105dB	Grupo silenciadores escape 105dB	105dB エキゾーストサイレンサーユニット	1
2	96413991A	Raccordo a "Y" silenziatori	Silencer Y-shaped union	Raccord en Y silencieux	Y-Anschluss Schalldämpfer	União em "Y" silenciadores	消音器 "Y" 字形接头	Empalme en "Y" silenciadores	サイレンサー Y形ジョイント	1
3	96413331A	Collettore bancata posteriore	Rear bank manifold	Collecteur rangée arrière	Krümmer hintere Zylinderbank	Coletor da bancada de cilindros traseira	后气缸组歧管	Colector bancada trasera	リアバンクマニホールド	1
4	96413931A	Collettore attacco testa C3	C3 head fitting manifold	Collecteur fixation culasse C3	Krümmer Anschluss Zylinderkopf C3	Coletor de engate da cabeça C3	C3 气缸盖连接歧管	Colector conexión culata C3	ヘッド C3 接続マニホールド	1
5	96412642A	Collettore attacco testa C4	C4 head fitting manifold	Collecteur fixation culasse C4	Krümmer Anschluss Zylinderkopf C4	Coletor de engate da cabeça C4	C4 气缸盖连接歧管	Colector conexión culata C4	ヘッド C4 接続マニホールド	1
6	96414451A	Collettore bancata anteriore	Front bank manifold	Collecteur rangée avant	Krümmer vordere Zylinderbank	Coletor da bancada de cilindros dianteira	前气缸组歧管	Colector bancada delantera	フロントバンクマニホールド	1
7	96413921A	Collettore attacco testa C2	C2 head fitting manifold	Collecteur fixation culasse C2	Krümmer Anschluss Zylinderkopf C2	Coletor de engate da cabeça C2	C2 气缸盖连接歧管	Colector conexión culata C2	ヘッド C2 接続マニホールド	1
8	96412613A	Collettore attacco testa C1	C1 head fitting manifold	Collecteur fixation culasse C1	Krümmer Anschluss Zylinderkopf C1	Coletor de engate da cabeça C1	C1 气缸盖连接歧管	Colector conexión culata C1	ヘッド C1 接続マニホールド	1
9	79922981A	Molla scarico Akrapovic corta	Akrapovic short exhaust spring	Ressort court d'échappement Akrapovič	Kurze Feder Akrapovic-Auspuff	Mola para escape Akrapovic curta	Akrapovic 短排气装置弹簧	Muelle escape Akrapovic corto	Akrapovic エキゾーストショートスプリング	8
10	77157288B	Vite TCEIF M8x35	TCEIF screw M8x35	Vis TCHCF M8x35	Zylinderschraube mit Innensechskant und Flansch M8x35	Parafuso de cabeça cilíndrica flangeada com sextavado interno M8x35	TCEIF 螺钉 M8x35	Tornillo TCEIF M8x35	スクリュー TCEIF M8x35	2

Set scarico Alto Akrapovic / Akrapovic high exhaust system set / Jeu d'échappement haut Akrapovič / Set Hoher Akrapovic-Auspuff / Conjunto de escape Alto Akrapovic / **Akrapovic 高位排气套装** / Set escape Alto Akrapovic / Akrapovic ハイマウントエキゾーストセット - 96482251AA

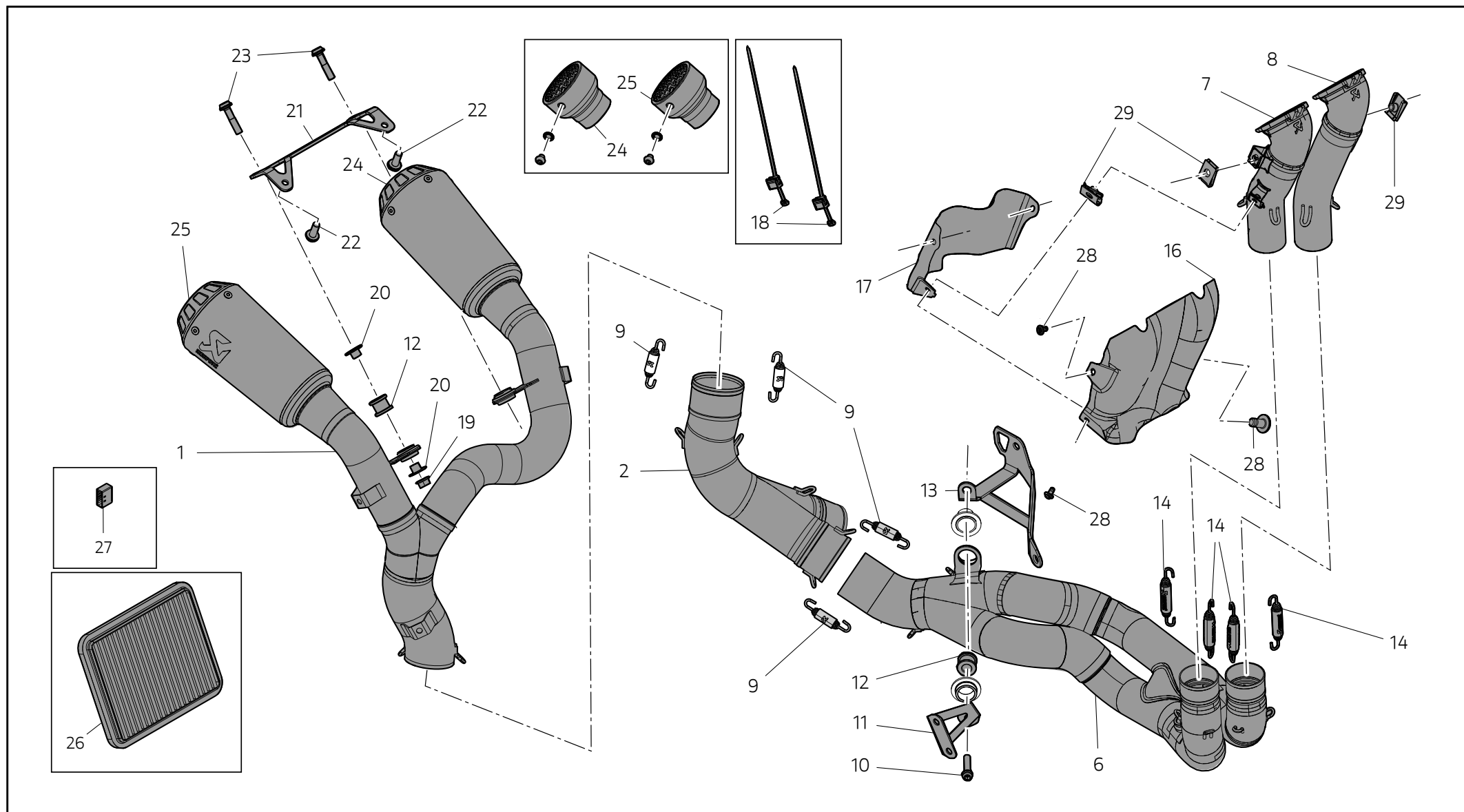

Pos.	Art.-Nr.	Denominazione	Name	Dénomination	Bezeichnung	Denominação	名称	Denomina- ción	名称	Q.ty
11	96412811A	Staffa supporto collettore bancata anteriore	Front bank manifold support bracket	Bride de support collecteur rangée avant	Stützbügel für Krümmer vordere Zylinderbank	Braçadeira de suporte do coletor da bancada dianteira	前气缸组歧管支撑托架	Sostén de soporte colector bancada delantera	フロントバンクマニホールドマウントブラケット	1
12	96413991A	Gommino	Rubber element	Plot caoutchouc	Gummielament	Borracha	密封圈	Aro de goma	ラバー	4
13	96412692A	Staffa supporto collettori DP2	DP2 manifold support bracket	Bride de support collecteurs DP2	Krümmerstützbügel DP2	Braçadeira de suporte dos coletores DP2	歧管支撑托架 DP2	Sostén soporte colectores DP2	DP2 マニホールドマウントブラケット	1
14	79922971A	Molla scarico Akrapovic completa	Complete Akrapovic exhaust spring	Ressort d'échappement Akrapovič complet	Komplette Feder Akrapovic-Auspuff	Mola para escape Akrapovic completa	整套 Akrapovic 排气装置弹簧	Muelle escape Akrapovic completo	Akrapovic エキゾーストスプリング式	8
15	96413721A	Raccordo bancata anteriore	Front bank connector	Raccord rangée avant	Anschluss vordere Zylinderbank	União da bancada dianteira	前气缸组接头	Empalme bancada delantera	フロントバンクコネクター	1
16	96412512A	Paracalore bancata anteriore	Front bank heat guard	Pare-chaleur rangée avant	Hitzeschutz vordere Zylinderbank	Protetor anticalor da bancada dianteira	前气缸组隔热罩	Protector de calor bancada delantera	フロントバンクヒートガード	1
17	96412523A	Paracalore motorino avviamento	Starter motor heat guard	Pare-chaleur démarreur électrique	Hitzeschutz Anlassmotor	Protetor anticalor do motor de arranque	起动机隔热罩	Protector calor motor arranque	スターターモーターヒートガード	1
18	75840951A	Fascetta Hellerman	Hellermann tie	Collier serre-flex Hellermann	Hellermann-Schelle	Braçadeira Hellermann	海勒曼扎带	Abrazadera Hellerman	Hellermann クランプ	2
19	97612541AA	Dado flangiato M8	Flanged nut M8	Écrou à embase M8	Geflanschte Mutter M8	Porca com flange M8	M8 法兰螺母	Tuerca con brida M8	フランジナット M8	2
20	71615551AA	Distanziale collare	Collar spacer	Entretoise à collerette	Distanzstück Bund	Espaçador com colar	带环垫片	Separador collar	カラー付きスペーサー	4

Set scarico Alto Akrapovic / Akrapovic high exhaust system set / Jeu d'échappement haut Akrapovič / Set Hoher Akrapovic-Auspuff / Conjunto de escape Alto Akrapovic / **Akrapovic 高位排气套装** / Set escape Alto Akrapovic / Akrapovic ハイマウントエキゾーストセット - 96482251AA

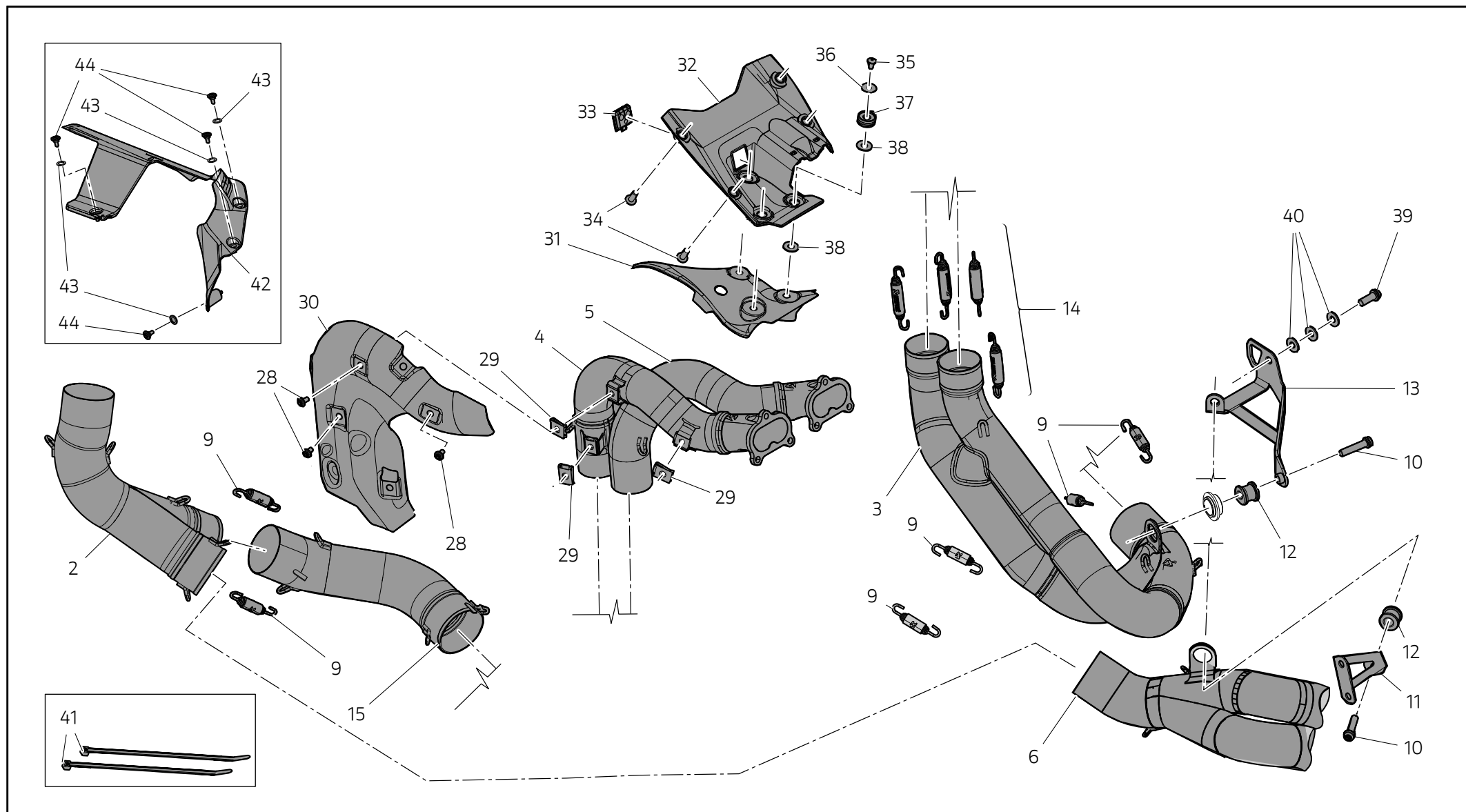

Pos.	Art.-Nr.	Denominazione	Name	Dénomination	Bezeichnung	Denominação	名称	Denomina- ción	名称	Q.ty
21	96914301AA	Staffa trasversale	Transversal bracket	Bride transversale	Querbügel	Braçadeira transversal	横托架	Sostén transversal	クロスブラケット	1
22	97612581AA	Vite speciale Torx M8x20	Special Torx screw M8x20	Vis spéciale Torx M8x20	Torx Spezialschraube M8x20	Parafuso especial Torx M8x20	专用十字花螺钉 M8x20	Tornillo especial Torx M8x20	専用スクリュー Torx M8x20	2
23	97612531AA	Vite speciale Torx M8x40	Special Torx screw M8x40	Vis spéciale Torx M8x40	Torx Spezialschraube M8x40	Parafuso especial Torx M8x40	专用十字花螺钉 M8x40	Tornillo especial Torx M8x40	専用スクリュー Torx M8x40	2
24	96413791A	DB Killer estraibile SX 105dB	Removable LH DB Killer 105dB	DB Killer extractible GCHE 105dB	Entfernbarer DB-Killer LI 105 dB	DB Killer removível ESQ 105dB	左侧可拆卸 DB Killer 105dB	DB Killer extraible izq.105dB	リムーバブル左 DB キラー 105dB	1
25	96413981A	DB Killer estraibile DX 105dB	Removable RH DB Killer 105dB	DB Killer extractible DRT 105dB	Entfernbarer DB-Killer RE 105 dB	DB Killer removível DIR 105dB	右侧可拆卸 DB Killer 105dB	DB Killer extraible dcho. 105dB	リムーバブル右 DB キラー 105dB	1
26	96010111A	Filtro aria Racing	Racing air filter	Filtre à air RACING	Racing-Luftfilter	Filtro de ar Racing	赛车空气过滤器	Filtro aire Racing	レーシングエアフィルター	1
27	96510911A	Tappo connettore ex-up	Ex-up connector plug	Bouchon connecteur EX-UP	Kappe Verbinder EX-UP	Tampa do conector ex-up	Ex-up 连接器塞	Tapón conector ex-up	EX-UP コネクターキャップ	1
28	77244168B	Vite TBEI M5x10	TBEI screw M5x10	Vis TBHC M5x10	Linsenkopfschraube mit Innensechskant M5x10	Parafuso de cabeça abaulada com sextavado interno M5x10	TBEI 螺钉 M5x10	Tornillo TBEI M5x10	スクリュー TBEI M5x10	6
29	85044691A	Fissaggio rapido M5	Quick-release M5	Raccord rapide M5	Schnellbefestigung M5	Fixação rápida M5	快速固定装置 M5	Fijación rápida M5	クイックファスナー M5	6
30	96412542A	Paracalore laterale bancata posteriore	Rear bank side heat guard	Pare-chaleur latéral rangée arrière	Seitlicher Hitzeschutz hintere Zylinderbank	Protetor antic calor lateral da bancada traseira	后气缸组侧边隔热罩	Protector calor lateral bancada trasera	リアバンクサイドヒートガード	1
31	96412532A	Paracalore centrale bancata posteriore	Rear bank central heat guard	Pare-chaleur central rangée arrière	Mittlerer Hitzeschutz hintere Zylinderbank	Protetor antic calor central da bancada traseira	后气缸组中央隔热罩	Protector calor central bancada trasera	リアバンクセンターヒートガード	1
32	97110651B	Cover inferiore codone	Lower tail guard cover	Cache inférieur corps de selle	Unteres Cover Heckverkleidung	Cobertura inferior da rabeta	尾翼下盖	Cover inferior cuerpo asiento	テールエンドロアカバー	1
33	97610902A	Gommino passaggio cavi	Cable grommet	Plot caoutchouc passage câbles	Kabelführungsgummi	Borracha de passagem dos cabos	线缆扣环	Pasacable de goma	ケーブル通路ラバー	1

Set scarico Alto Akrapovic / Akrapovic high exhaust system set / Jeu d'échappement haut Akrapovič / Set Hoher Akrapovic-Auspuff / Conjunto de escape Alto Akrapovic / **Akrapovic 高位排气套装** / Set escape Alto Akrapovic / Akrapovic ハイマウントエキゾーストセット - 96482251AA

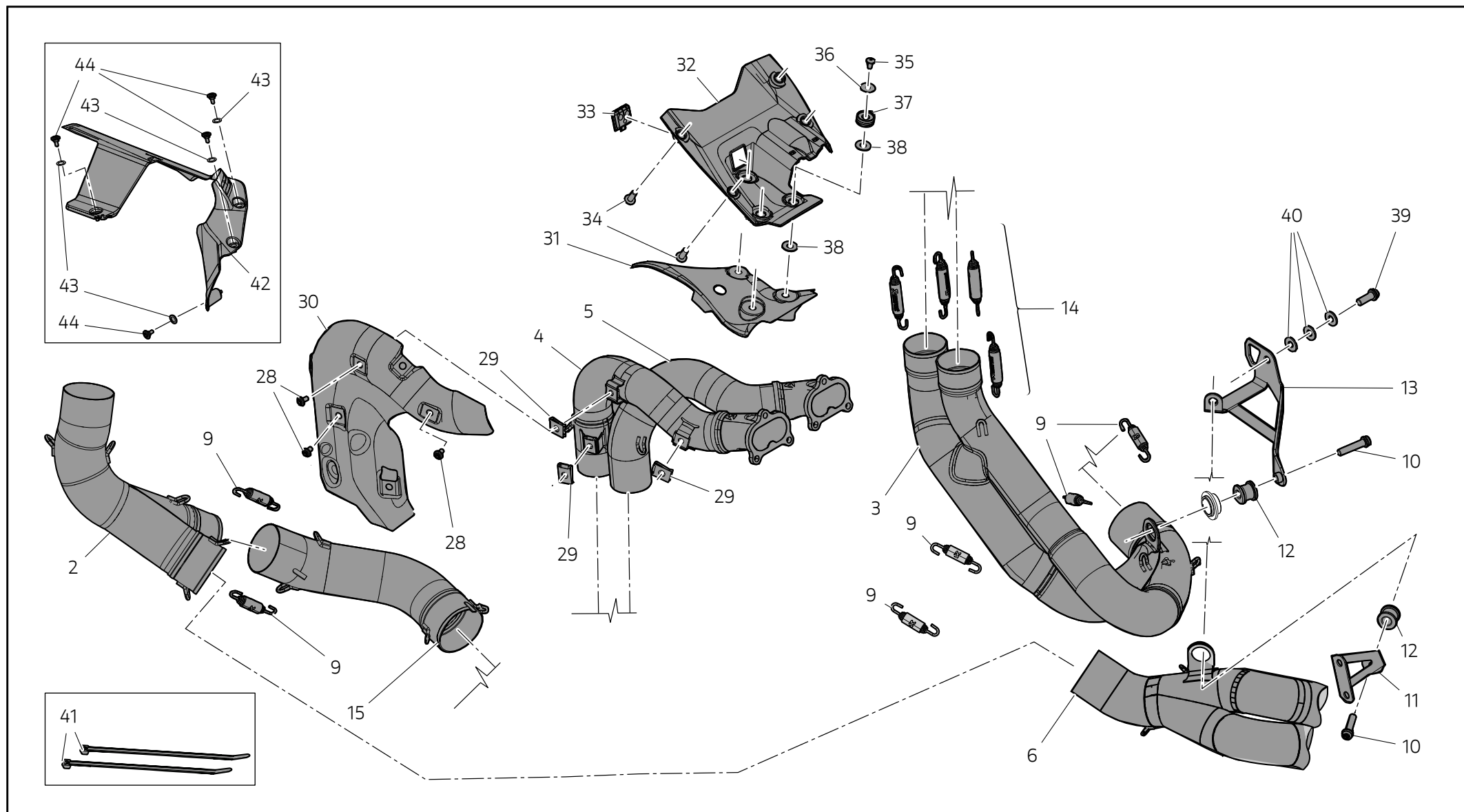

Pos.	Art.-Nr.	Denominazione	Name	Dénomination	Bezeichnung	Denominação	名称	Denominación	名称	Q.ty
34	77210423C	Vite TBEIF M6x16	TBEIF screw M6x16	Vis TBHCF M6x16	Linsenkopfschraube mit Innensechskant und Flansch M6x16	Parafuso de cabeça abaulada flangeada com sextavado interno M6x16	TBEIF 螺钉 M6x16	Tornillo TBEIF M6x16	スクリュー TBEIF M6x16	4
35	77240253C	Vite TBEIF M5x10	TBEIF screw M5x10	Vis TBHCF M5x10	Linsenkopfschraube mit Innensechskant und Flansch M5x10	Parafuso de cabeça abaulada flangeada com sextavado interno M5x10	TBEIF 螺钉 M5x10	Tornillo TBEIF M5x10	スクリュー TBEIF M5x10	3
36	85213002A	Rondella	Washer	Rondelle	Unterlegscheibe	Anilha	垫圈	Arandela	ワッシャー	3
37	76411821A	Gommino siliconico	Silicone rubber block	Plot en silicone	Silikon-Gummelement	Borracha de silicone	硅胶密封圈	Junta de silicona	シリコンゴム	3
38	85640121A	Rosetta aramidica	Aramid washer	Rondelle aramidique	Aramid-Unterlegscheibe	Arruela de aramida	芳纶垫圈	Arandela de aramida	アラミドワッシャー	6
39	77157248CA	Vite TCEIF M8x22	TCEIF screw M8x22	Vis TCHCF M8x22	Zylinderschraube mit Innensechskant und Flansch M8x22	Parafuso de cabeça cilíndrica flangeada com sextavado interno M8x22	TCEIF 螺钉 M8x22	Tornillo TCEIF M8x22	スクリュー TCEIF M8x22	1
40	85212031A	Rosetta	Washer	Rondelle	Unterlegscheibe	Arruela	垫圈	Arandela	ワッシャー	3
41	69191030	Fascetta nylon nera	Black nylon tie	Collier serre-flex en nylon noir	Schwarzer Nylon-Kabelbinder	Braçadeira de nylon preta	黑色尼龙扎带	Abrazadera nylon negra	ブラックナイロンランプ	2
42	96912001AA	Paracatena ion carbonio opaco	Mat carbon chain guard	Cache-chaîne ion carbone mat	Kettenschutz aus matter Kohlefaser	Protetor de corrente ião carbono opaco	亚光碳纤维链罩	Protector de cadena de carbono mate	マットカーボン製チェーンガード	1
43	85212181A	Rosetta in nylon	Nylon washer	Rondelle en nylon	Nylon-Unterlegscheibe	Arruela de nylon	尼龙垫圈	Arandela de nylon	ナイロンワッシャー	4
44	77214411BA	Vite TCEIF M5x9	TCEIF screw M5x9	Vis TCHCF M5x9	Zylinderschraube mit Innensechskant und Flansch M5x9	Parafuso de cabeça cilíndrica flangeada com sextavado interno M5x9	TCEIF 螺钉 M5x9	Tornillo TCEIF M5x9	スクリュー TCEIF M5x9	4