

Set top case in alluminio - 96781721AA**Aluminium top case set - 96781721AA****Simbologia**

Per una lettura rapida e razionale sono stati impiegati simboli che evidenziano situazioni di massima attenzione, consigli pratici o semplici informazioni. Prestare molta attenzione al significato dei simboli, in quanto la loro funzione è quella di non dovere ripetere concetti tecnici o avvertenze di sicurezza. Sono da considerare, quindi, dei veri e propri "promemoria". Consultare questa pagina ogni volta che sorgessero dubbi sul loro significato.

**Attenzione**

La non osservanza delle istruzioni riportate può creare una situazione di pericolo e causare gravi lesioni personali e anche la morte.

**Importante**

Indica la possibilità di arrecare danno al veicolo e/o ai suoi componenti se le istruzioni riportate non vengono eseguite.

**Note**

Fornisce utili informazioni sull'operazione in corso.

Riferimenti

I particolari evidenziati in grigio e riferimento numerico (Es. ①) rappresentano l'accessorio da installare e gli eventuali componenti di montaggio forniti a set.

I particolari con riferimento alfabetico (Es. (A)) rappresentano i componenti originali presenti sul motoveicolo.

Tutte le indicazioni destro o sinistro si riferiscono al senso di marcia del motociclo.

Avvertenze generali**Attenzione**

Le operazioni riportate nelle pagine seguenti devono essere eseguite da un tecnico specializzato o da un'officina autorizzata Ducati.

**Attenzione**

Le operazioni riportate nelle pagine seguenti se non eseguite a regola d'arte possono pregiudicare la sicurezza del pilota.

**Note**

Documentazione necessaria per eseguire il montaggio del Set è il Manuale Officina, relativo al modello di moto in vostro possesso.

**Note**

Nel caso fosse necessaria la sostituzione di un componente del set consultare la tavola ricambi allegata.

Symbols

To allow quick and easy consultation, this manual uses graphic symbols to highlight situations in which maximum care is required, as well as practical advice or information. Pay attention to the meaning of the symbols since they serve to avoid repeating technical concepts or safety warnings throughout the text. The symbols should therefore be seen as real "reminders". Please refer to this page whenever in doubt as to their meaning.

**Warning**

Failure to comply with these instructions may put you at risk and lead to severe injury or even death.

**Important**

Failure to comply with these instructions may lead to serious damage to the motorcycle and/or its components.

**Notes**

It provides useful information about the current operation.

References

The parts highlighted in grey and with a reference number (e.g. ①) represent the accessory to be installed and any assembly components supplied with the set.

The parts with alphabetic reference (e.g. (A)) represent the original components present on the motorcycle.

All left and right indications are referred to the motorcycle direction of travel (forward riding position).

General notes**Warning**

The operations listed in the following pages must be carried out by a specialised technician or by a Ducati authorised service centre.

**Warning**

Carefully perform the operations on the following pages since they might negatively affect rider safety.

**Notes**

The Workshop Manual specific for your bike model is the documentation required to assemble the set.

**Notes**

If a set component needs to be replaced, refer to the attached spare parts table.

**Warning**

Operating, servicing and maintaining a passenger vehicle or off-highway motor vehicle can expose you to chemicals including engine exhaust, carbon monoxide, phthalates, and lead, which are known to the State of California to cause cancer and birth defects or other reproductive harm. To minimize exposure, avoid breathing exhaust, do not idle the engine except as necessary, service your vehicle in a well-ventilated area and wear gloves or wash your hands frequently when servicing your vehicle. For more information go to www.P65Warnings.ca.gov/passenger-vehicle.

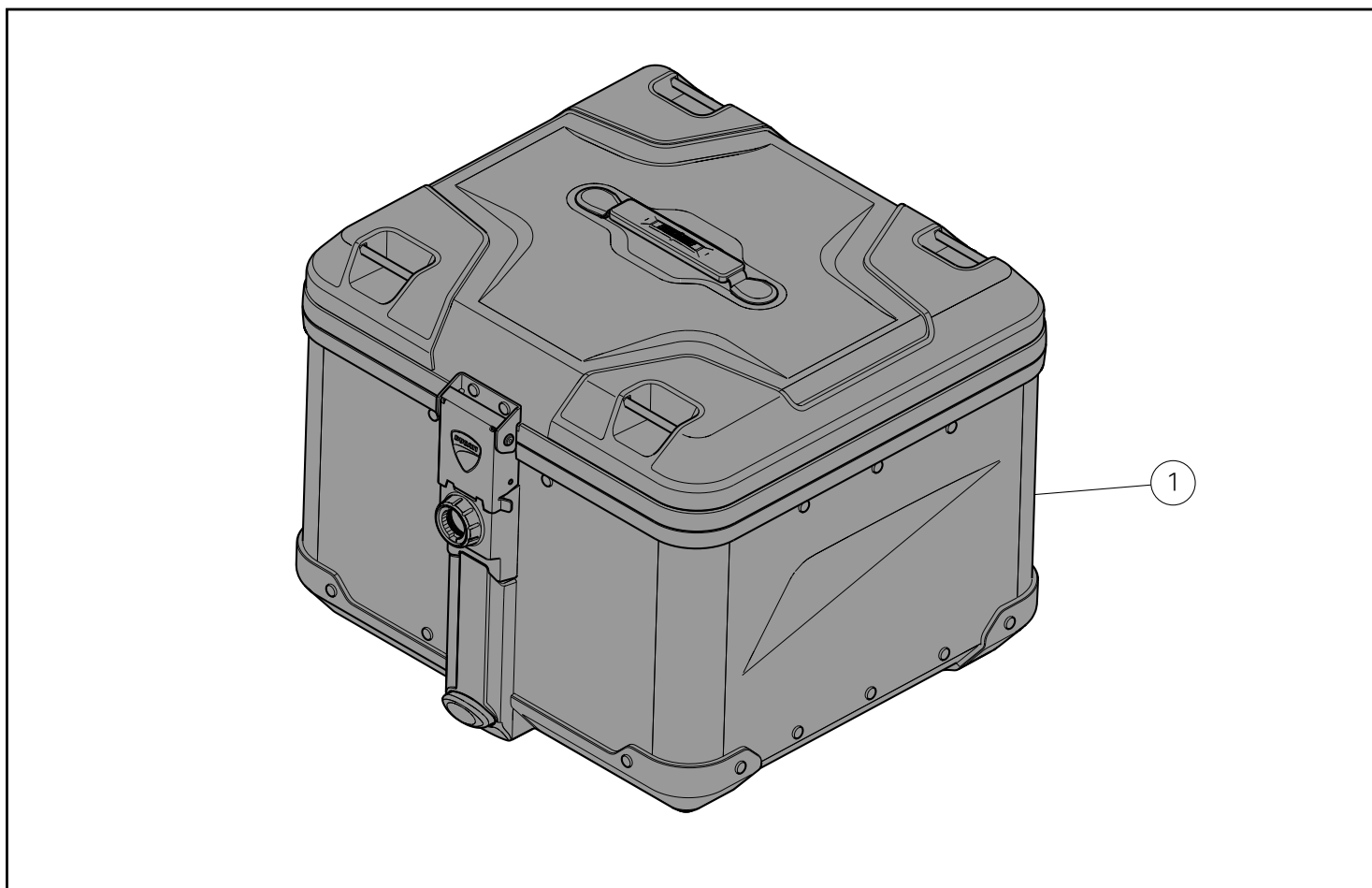

● **Importante**

I componenti del kit possono essere soggetti ad aggiornamenti; consultare il DCS (Dealer Communication System) per avere informazioni sempre aggiornate.

⚠ **Attenzione**

Per effettuare sul top case tutte le operazioni di apertura / chiusura o montaggio / smontaggio operare esclusivamente sulle apposite leve senza mai usare la chiave per trasmettere forza.

⚠ **Attenzione**

Dopo avere estratto la chiave dal nottolino serratura, accertarsi dell'venuto e corretto aggancio, tirando la valigia con moderazione. Solo questa operazione garantisce il vincolo del top case nei suoi punti di aggancio.

● **Important**

Kit components may be subject to upgrades; refer to the DCS (Dealer Communication System) for updated information.

⚠ **Warning**

To carry out all opening/closing or fitting/removal operations on the top case, work only on the relevant levers and never use the key to transmit force.

⚠ **Warning**

After removing the key from the lock cylinder, check that the pannier is correctly secured by gently pulling it. Only this operation ensures that the Top Case is fastened correctly in the relevant connection points.

Pos.	Denominazione	Name
1	Top case	Top case

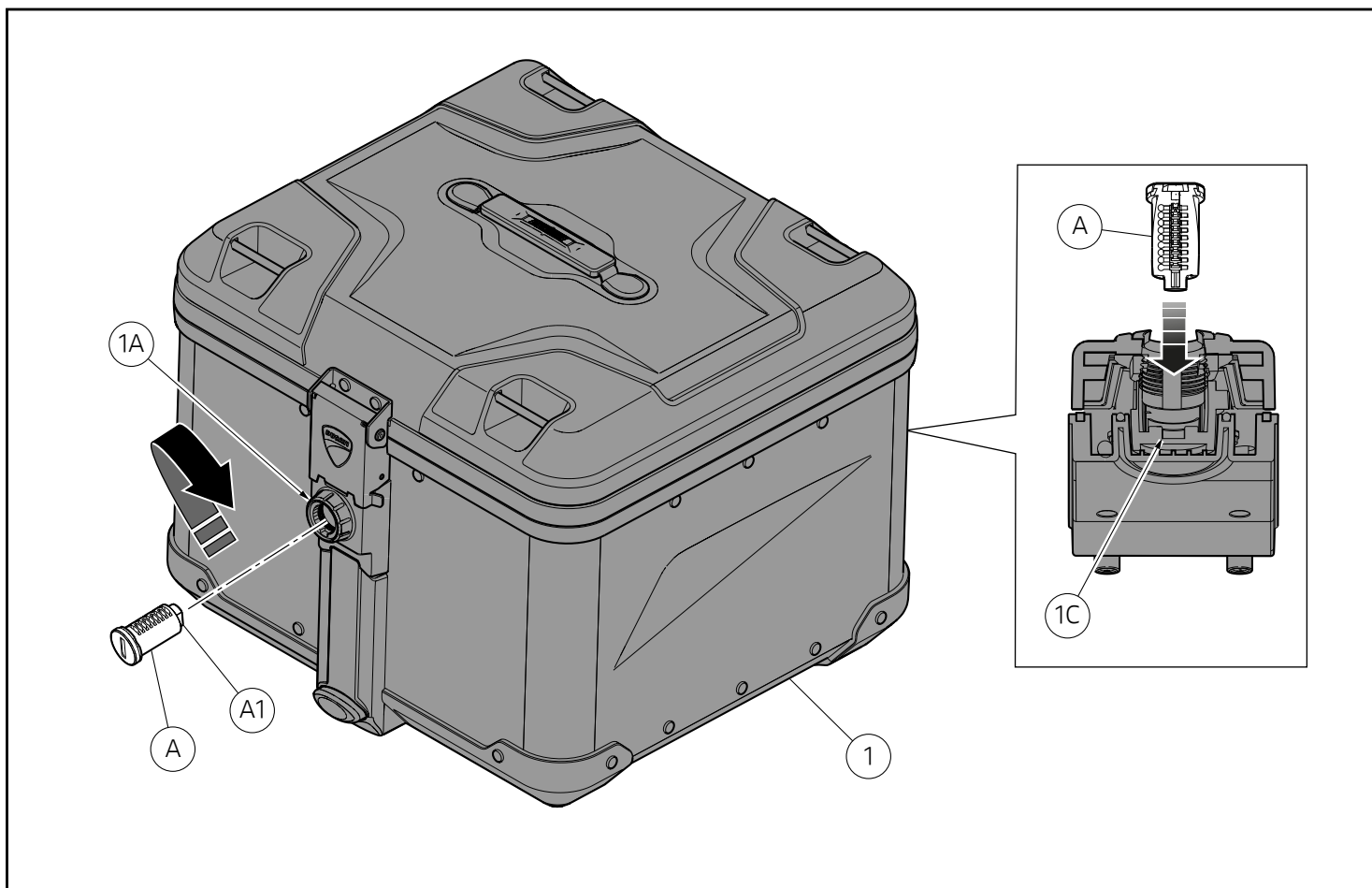

Montaggio componenti set

● Importante

Verificare, prima del montaggio, che tutti i componenti risultino puliti e in perfetto stato. Adottare tutte le precauzioni necessarie per evitare di danneggiare qualsiasi parte nella quale ci si trova ad operare.

Montaggio serratura top case

Inserire la chiave nel nottolino serratura (A). Introdurre il nottolino serratura (A) nel chiavistello (1A), orientandolo come indicato in figura, in modo che la lamella (A1) corrisponda con la svasatura (1C). L'avvenuto e corretto fissaggio del nottolino serratura (A) avviene udendo il "click" di aggancio della lamella (A1) sul chiavistello (1A).

Assembling the set components

● Important

Before assembly, make sure that all parts are clean and in perfect conditions. Take all the necessary measures to avoid damaging any part you are working on.

Installing the top case lock

Insert the key into the lock cylinder (A). Insert lock cylinder (A) into latch (1A), aiming it as shown in the figure, so that reed (A1) is aligned with chamfer (1C). The correct positioning of lock cylinder (A) is indicated by the reed (A1) that "clicks" into latch (1A).

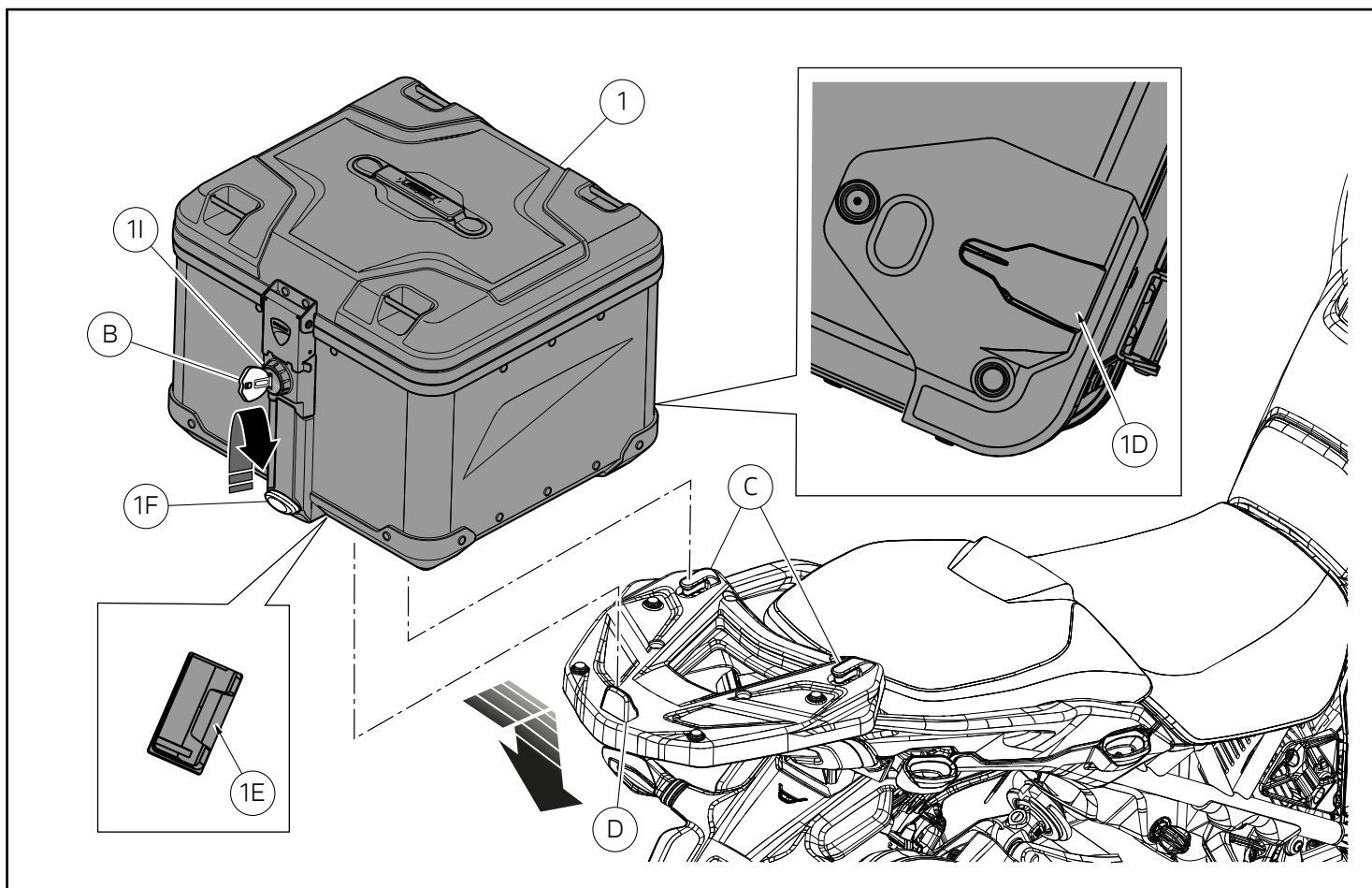

Montaggio top case

Inserire la chiave (B) nella serratura (1I). Posizionare il top case (1) sulla piastra (E), inserendo i n.2 ganci di fissaggio (C) nelle n.2 sedi (1D) presenti nella parte inferiore del top case (1). Spingere il Top case (1) verso il basso verificando che il sistema di aggancio (1E) venga correttamente fissato al supporto (D) fino a sentire il "click" di aggancio. Ruotare la chiave (B) in posizione di chiusura come mostrato in figura. Sfilare la chiave.

⚠ Attenzione

Accertarsi dell'avvenuto e corretto aggancio, tirando il top case con moderazione. Solo questa operazione garantisce il vincolo della valigia nei suoi punti di aggancio

Installing the top case

Insert the key (B) into the lock (1I). Position the top case (1) on plate (E), by inserting no.2 retainers (C) inside no.2 seats (1D) present on top case (1) bottom side. Press the top case (1) downwards, making sure that coupling system (1E) is correctly secured to support (D) until you hear a "click". Rotate the key (B) in the closing position, as shown in the figure. Remove the key.

⚠ Warning

Make sure that the top case is correctly secured in place by pulling it gently. Only this operation ensures that the pannier is fastened correctly in the relevant coupling points

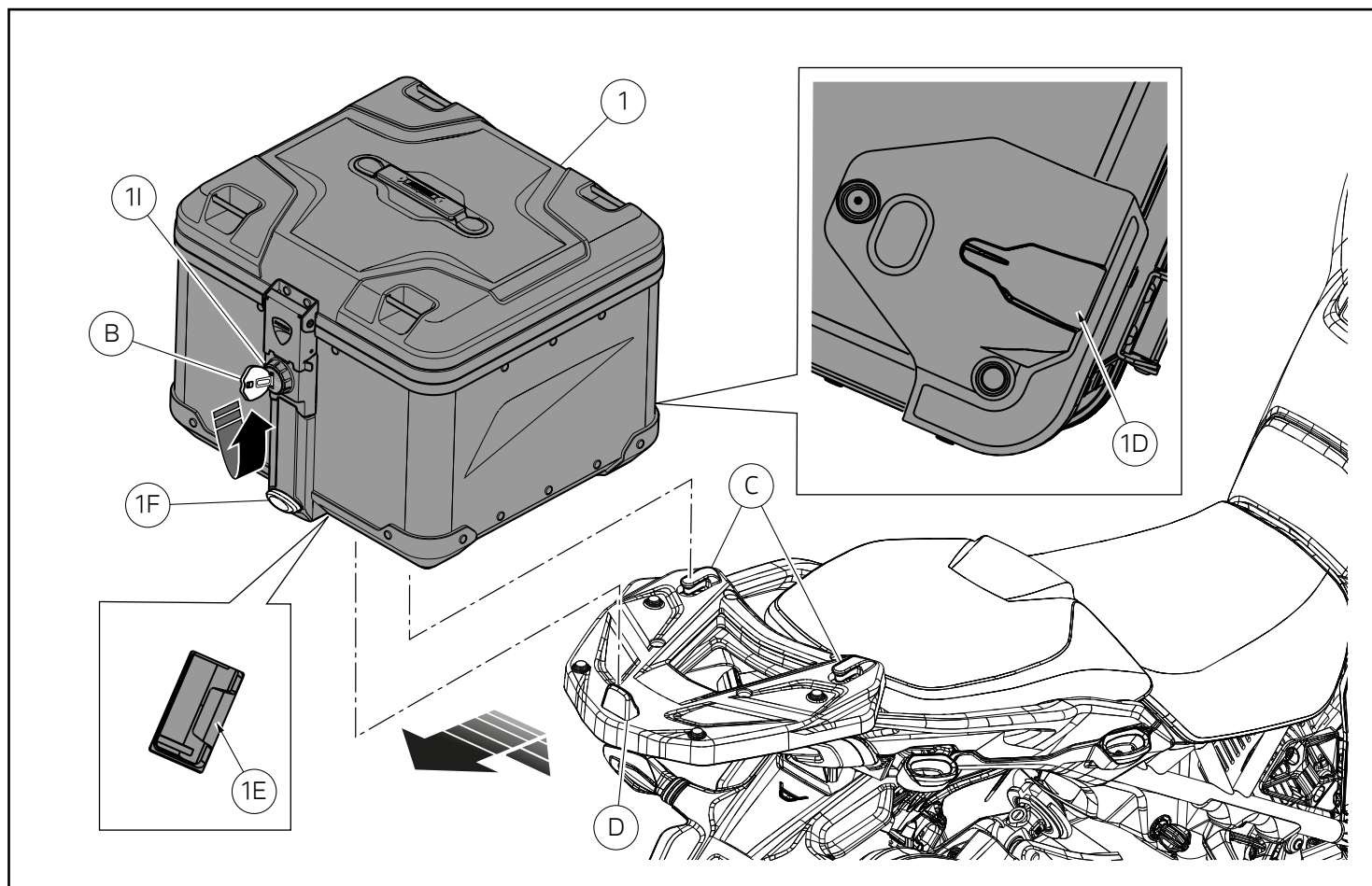

Rimozione top case

Inserire la chiave (B) nella serratura (1I). Ruotare la chiave in posizione di apertura, come indicato in figura. Sostenendo adeguatamente il top case premere il tasto (1F) per aprire il meccanismo di bloccaggio (1E), come indicato in figura. Sollevare il top case (1) liberando il sistema di aggancio (1E) dal supporto (D). Tirare il top case (1) verso il posteriore del motoveicolo per estrarre entrambi i n.2 ganci di fissaggio (C) dalle n.2 sedi (1D), come mostrato in figura.

Removing the Top Case

Insert the key (B) into the lock (1I). Rotate the key in the opening position, as shown in the figure. By duly supporting the top case, press key (1F) to open the locking mechanism (1E), as shown in the figure. Lift the top case (1) by releasing the coupling system (1E) from support (D). Pull the top case (1) towards motorcycle rear end to remove both no.2 retainers (C) from no.2 seats (1D), as shown in the figure.

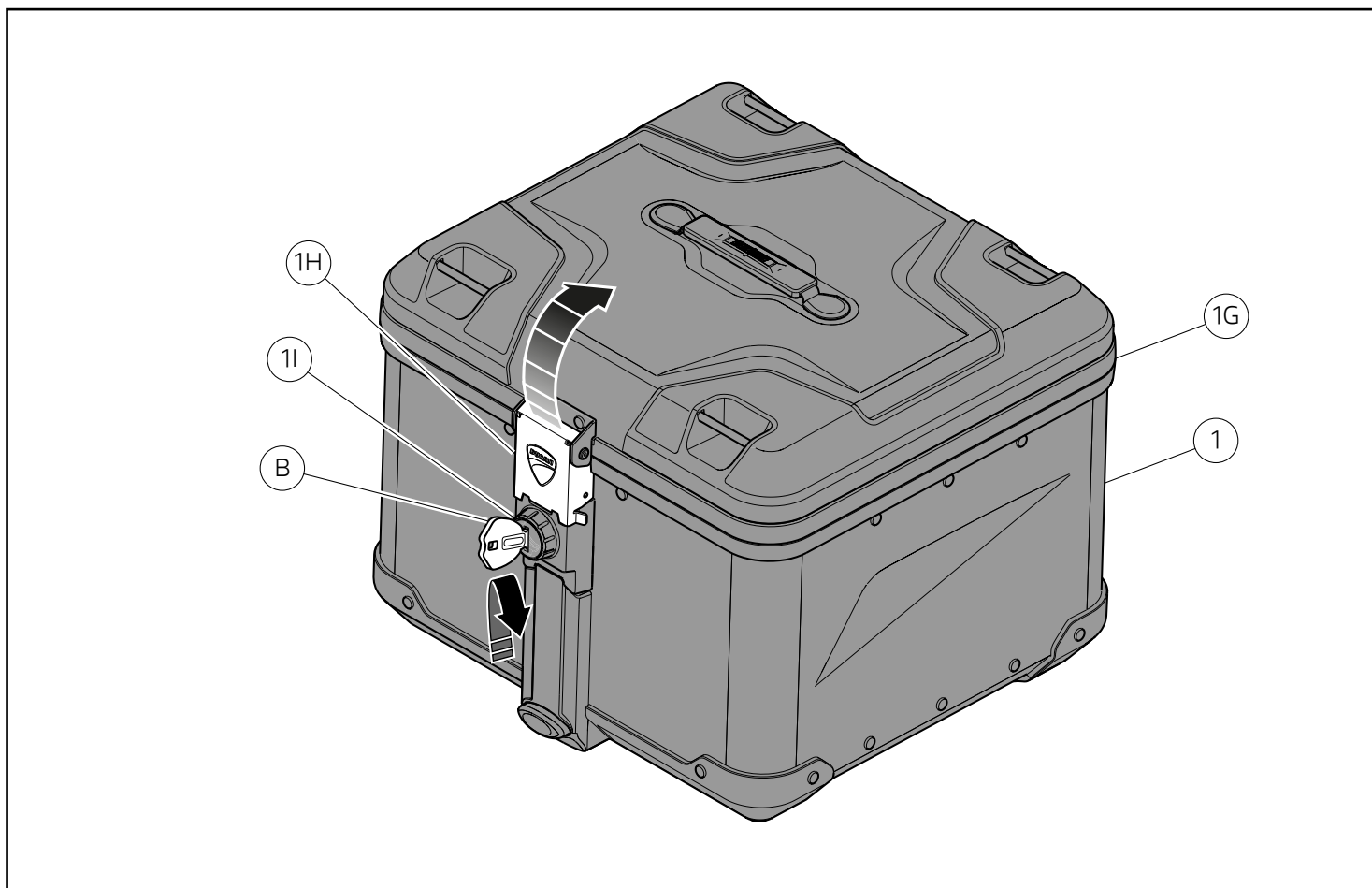

Apertura top case

Per aprire il top case (1) inserire la chiave (B) nella serratura della valigia (1I) e ruotarla in posizione di apertura, come indicato in figura. Sollevare la leva (1H). Sollevare il coperchio (1G) come indicato in figura.

Opening the top case

To open the top case (1), insert the key (B) into pannier lock (1I), and rotate it in the opening position, as shown in the figure. Lift lever (1H). Lift cover (1G), as shown in the figure.

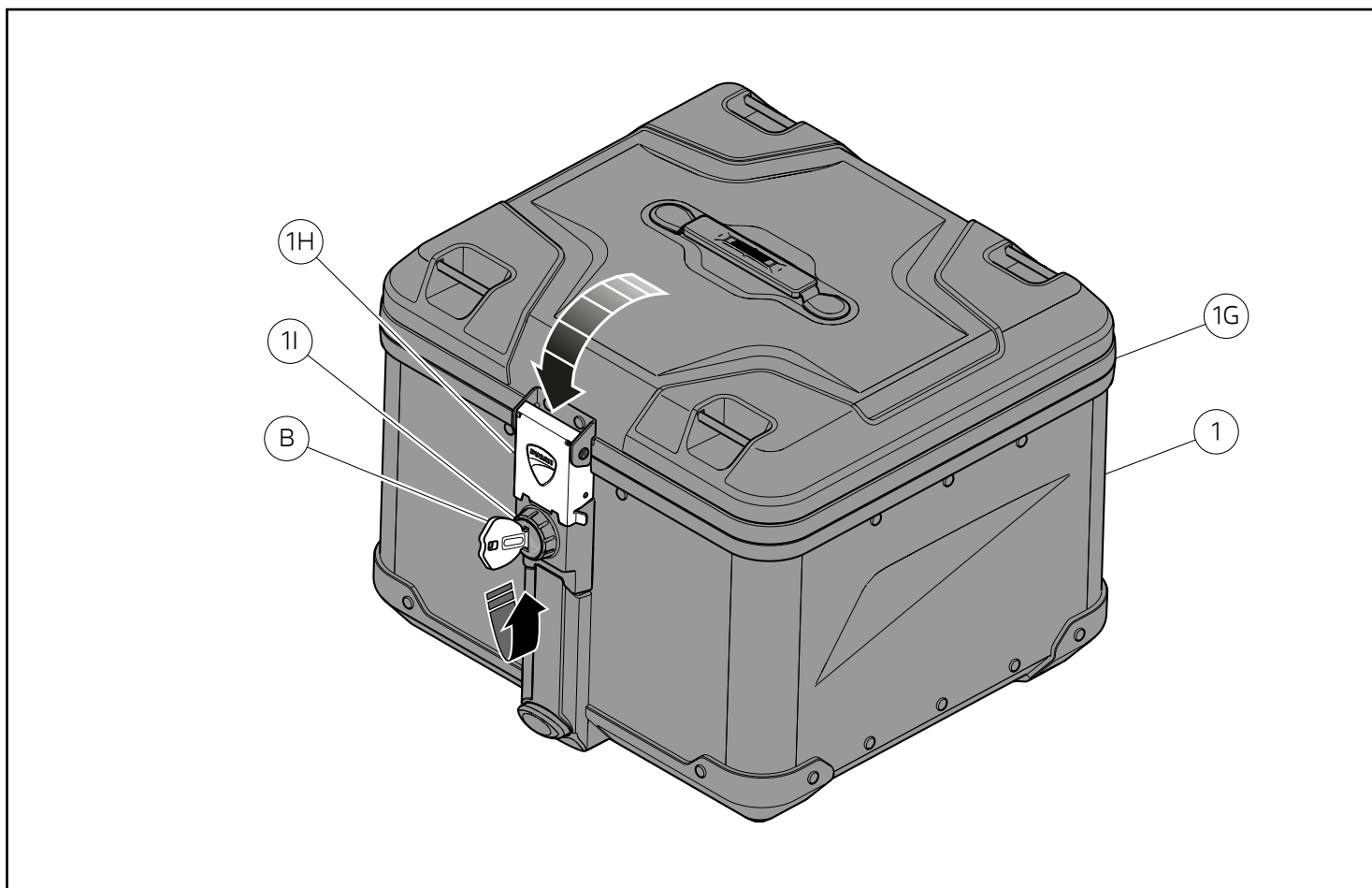

Chiusura top case

Per chiudere il top case (1) inserire la chiave (B) nella serratura della valigia (1I). Abbassare il coperchio (1G) come indicato in figura. Abbassare la leva (1H). Ruotare la chiave (1H) in posizione di chiusura, come indicato in figura. Sfilare la chiave (B).

Closing the top case

To close the top case (1), insert the key (B) into pannier lock (1I). Lower cover (1G), as shown in the figure. Lower lever (1H). Rotate the key (B) in the closing position, as shown in the figure. Remove the key (B).

Tabella allestimenti/limiti di velocità

Attenzione

Attenersi scrupolosamente alle indicazioni riportate in tabella in funzione all'allestimento presente sul motoveicolo.

Set valigie laterali	Set Top Case	Tipo di montaggio	V max (km/h)
-	X	-	180
X	-	Flottante	160
X	X		
X	-	Fisso	150
X	X		

Attenzione

La velocità massima consentita con top case non deve superare i 180 Km/h (111.84 mph) e comunque dovrà essere nel rispetto dei limiti di legge. Non superare la velocità massima indicata

Attenzione

La velocità massima consentita con borse laterali "flottante" con e senza top case non deve superare i 160 Km/h (99.41 mph) e comunque dovrà essere nel rispetto dei limiti di legge. Il montaggio "flottante" è consigliato quando l'utilizzo prevalente della moto avviene su strada extraurbana/autostrada, si predilige la piacevolezza di guida e la stabilità ad alta velocità minimizzando l'effetto della presenza delle valigie sulla dinamica del veicolo. Evitare utilizzo off-road. Non superare la velocità massima indicata

Attenzione

La velocità massima consentita con borse laterali "fisse" con e senza top case non deve superare i 150 Km/h (93.20 mph) e comunque dovrà essere nel rispetto dei limiti di legge. Il montaggio "fisso" è consigliato per utilizzo misto stradale/off-road. La stabilità ad alta velocità e la piacevolezza di guida possono essere leggermente inferiori rispetto al montaggio "flottante". Non superare la velocità massima indicata

Attenzione

Pulire il top case con uno straccio morbido e pulito utilizzando acqua tiepida e sapone. Evitare l'uso di agenti aggressivi o attrezzi ruvidi.

Attenzione

Sistemare i bagagli in modo omogeneo, tenendo gli elementi più pesanti verso l'interno del top case, onde evitare imprevedibili sbilanciamenti del veicolo.

Attenzione

Per effettuare sul top case tutte le operazioni di apertura / chiusura o montaggio / smontaggio operare esclusivamente sulle apposite leve senza mai usare la chiave per trasmettere forza.

Importante

Quando si effettua il lavaggio della moto è necessario rimuovere il top case.

Trim/speed limit table

Warning

Thoroughly comply with the indications specified in the table based on the trim of the vehicle.

Side pannier set	Top Case Set	Type of assembly	Max speed (km/h)
-	X	-	180
X	-	Floating	160
X	X		
X	-	Fixed	150
X	X		

Warning

The maximum speed allowed with the top case fitted to the bike must not exceed 180 Km/h (111.84 mph) and be within the limits set by the law. Do not exceed the indicated maximum speed

Warning

The maximum speed allowed with "floating" side panniers with and without the top case fitted to the bike must not exceed 160 Km/h (99.41 mph) and be within the limits set by the law. The "floating" assembly is recommended when the main use of the bike is on extra-urban/highway roads, when riding comfort and high speed stability are preferred, minimising the effect of the presence of the panniers on vehicle's dynamics. Avoid off-road use. Do not exceed the indicated maximum speed

Warning

The maximum speed allowed with "fixed" side panniers with and without the top case fitted to the bike must not exceed 150 Km/h (93.20 mph) and be within the limits set by the law. The "fixed" assembly is recommended for mixed road/off-road use. It may involve less high speed stability and riding comfort than "floating" installation. Do not exceed the indicated maximum speed

Warning

Clean the top case with a soft and clean cloth using lukewarm water and soap. Avoid using aggressive substances or rough tools.

Warning

Evenly settle luggage, keep heavier items to the centre of the top case in order to avoid vehicle unbalance.

Warning

To carry out all opening/closing or fitting/removal operations on the top case, work only on the relevant levers and never use the key to transmit force.

Important

When washing the bike, always remove the top case.