

Protezione adesiva per serbatoio - 97480351AA



In ottica di sostenibilità, Ducati consiglia di visualizzare questa istruzione su supporto digitale. Qualora risultasse necessario stampare l'istruzione procedere con i seguenti steps: 1) Effettuare il download dell'istruzione. 2) Aprire il file PDF con un software adeguato. 3) Selezionare la lingua. 4) Stampare.

Simbologia

Per una lettura rapida e razionale sono stati impiegati simboli che evidenziano situazioni di massima attenzione, consigli pratici o semplici informazioni. Prestare molta attenzione al significato dei simboli, in quanto la loro funzione è quella di non dovere ripetere concetti tecnici o avvertenze di sicurezza. Sono da considerare, quindi, dei veri e propri "promemoria". Consultare questa pagina ogni volta che sorgeranno dubbi sul loro significato.



Attenzione

La non osservanza delle istruzioni riportate può creare una situazione di pericolo e causare gravi lesioni personali e anche la morte.



Importante

Indica la possibilità di arrecare danno al veicolo e/o ai suoi componenti se le istruzioni riportate non vengono eseguite.



Note

Fornisce utili informazioni sull'operazione in corso.

Riferimenti

	Veicolo
+ rif. alfabetico (Es. A)	Componenti OEM
+ rif. numerico (Es. 1)	Componenti set Performance

Tutte le indicazioni destro o sinistro si riferiscono al senso di marcia del motociclo.

Avvertenze generali



Attenzione

Le operazioni riportate nelle pagine seguenti devono essere eseguite da un tecnico specializzato o da un'officina autorizzata Ducati.



Attenzione

Le operazioni riportate nelle pagine seguenti se non eseguite a regola d'arte possono pregiudicare la sicurezza del pilota.



Note

Documentazione necessaria per eseguire il montaggio del Set è il Manuale Officina, relativo al modello di moto in vostro possesso.



Note

Nel caso fosse necessaria la sostituzione di un componente del set consultare la tavola ricambi allegata.

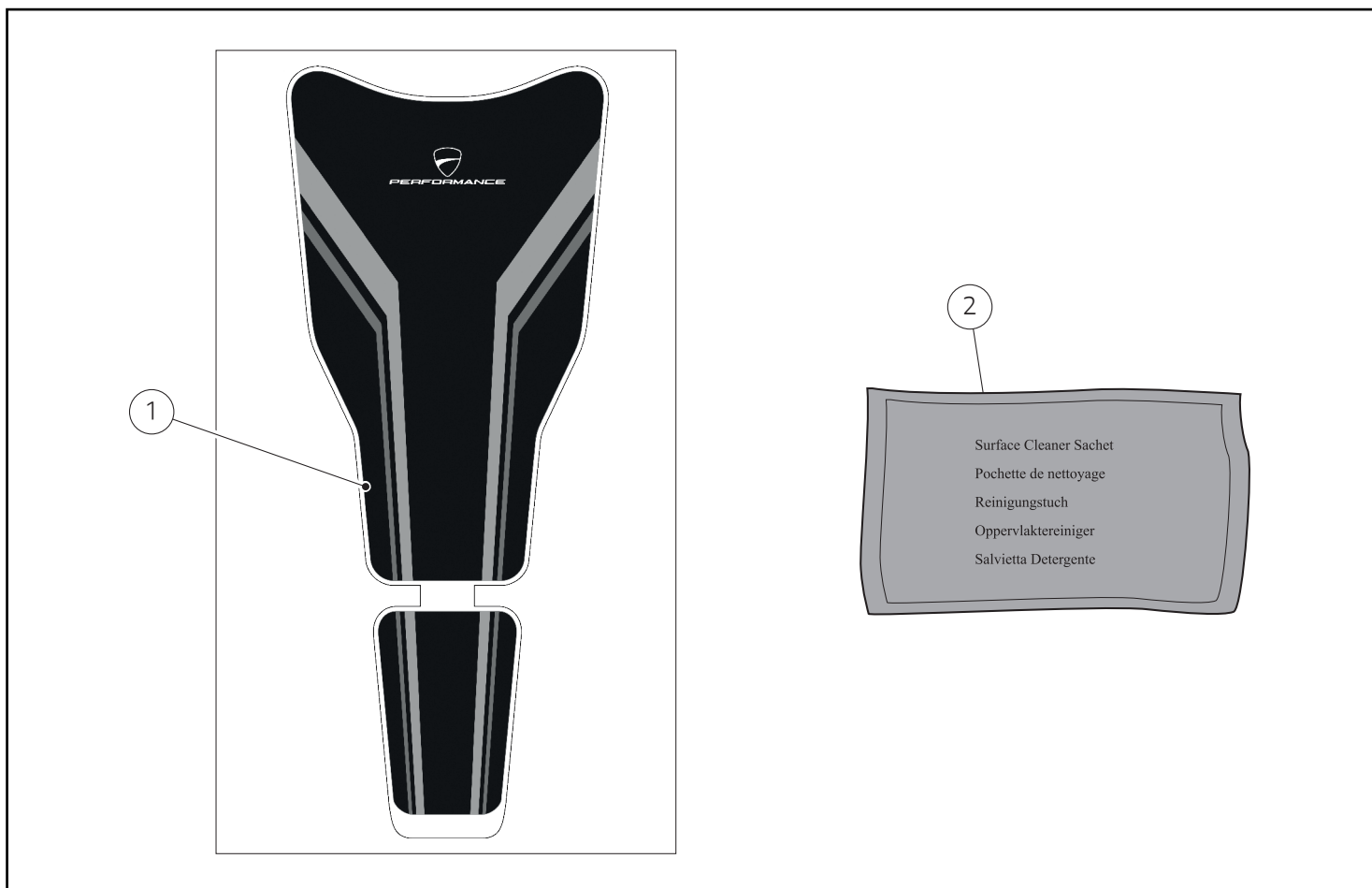

● Importante

I componenti del Set possono essere soggetti ad aggiornamenti; consultare il DCS (Dealer Communication System) per avere informazioni sempre aggiornate.

⚠ Attenzione

Prima di procedere con l'installazione dell'accessorio, verificare la completezza del set e la conformità di ogni singolo componente.

Pos.	Cod.	Denominazione	Q.tà
1	97480351AA	Protezione per serbatoio	1
2	-	Salvietta sgrassante	1

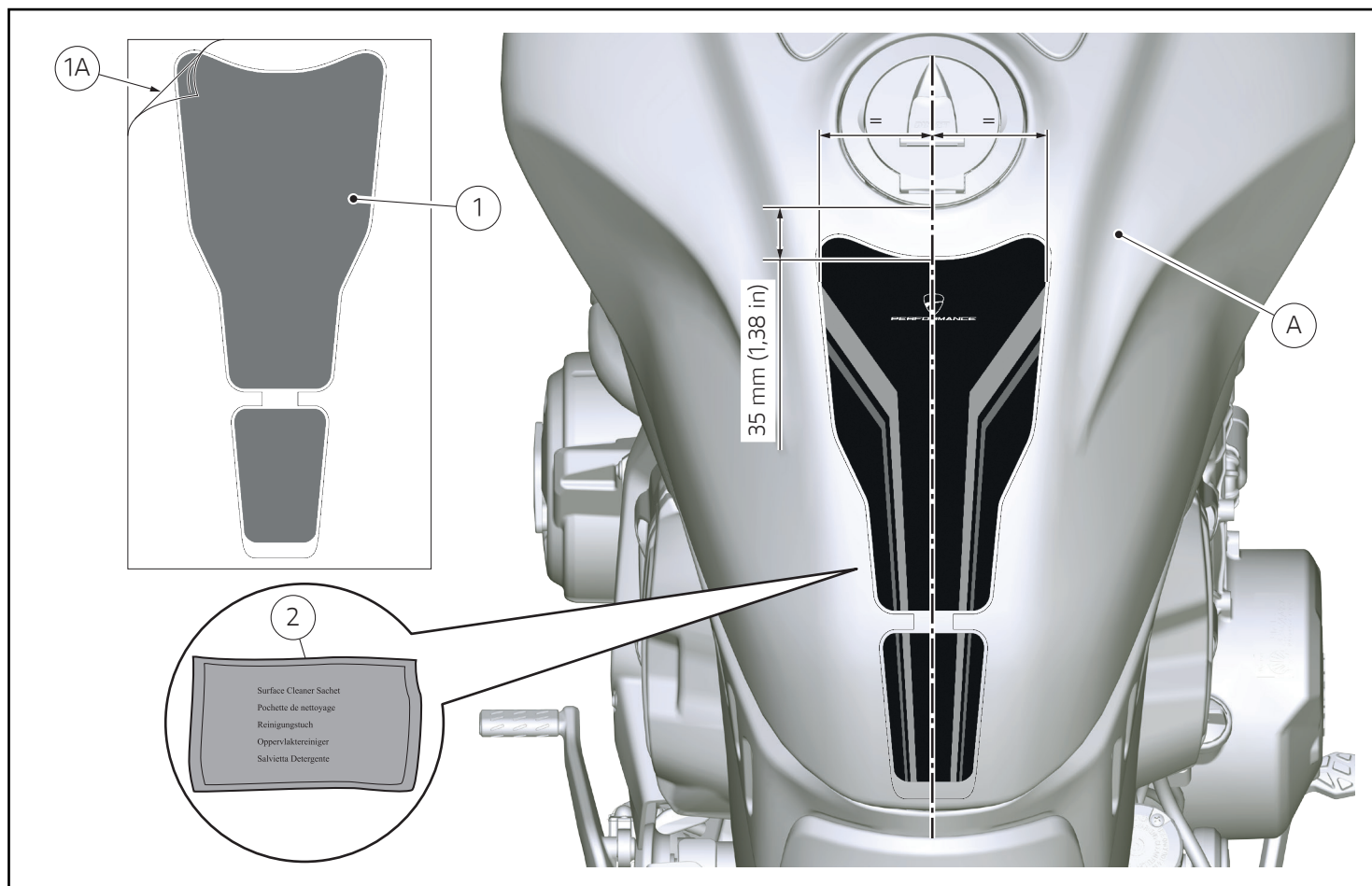

Montaggio componenti set

● Importante

Verificare, prima del montaggio, che tutti i componenti risultino puliti e in perfetto stato. Adottare tutte le precauzioni necessarie per evitare di danneggiare qualsiasi parte nella quale ci si trova ad operare.

● Importante

Effettuare l'applicazione ad una temperatura compresa fra i 18 °C e i 25 °C, non applicare se la superficie è surriscaldata, o sotto i raggi diretti del sole.

● Importante

Per una corretta ed efficace adesione della protezione è necessario pulire il serbatoio con la salvietta sgrassante (2) inclusa nel Set.

● Importante

Durante l'applicazione e con un utilizzo prolungato possono verificarsi degli eccessi di colla sul bordo della protezione; questi sono facilmente rimovibili, dalla zona interessata, semplicemente con la pressione delle dita.

Applicazione protezione adesiva

- Togliere dalla protezione la pellicola (1A) dalla parte inferiore, evitando di toccare con le dita la parte adesiva.
- Posizionare la protezione adesiva (1) centrandola sulla mezzeria del serbatoio (A) e rispettando le quote indicate.

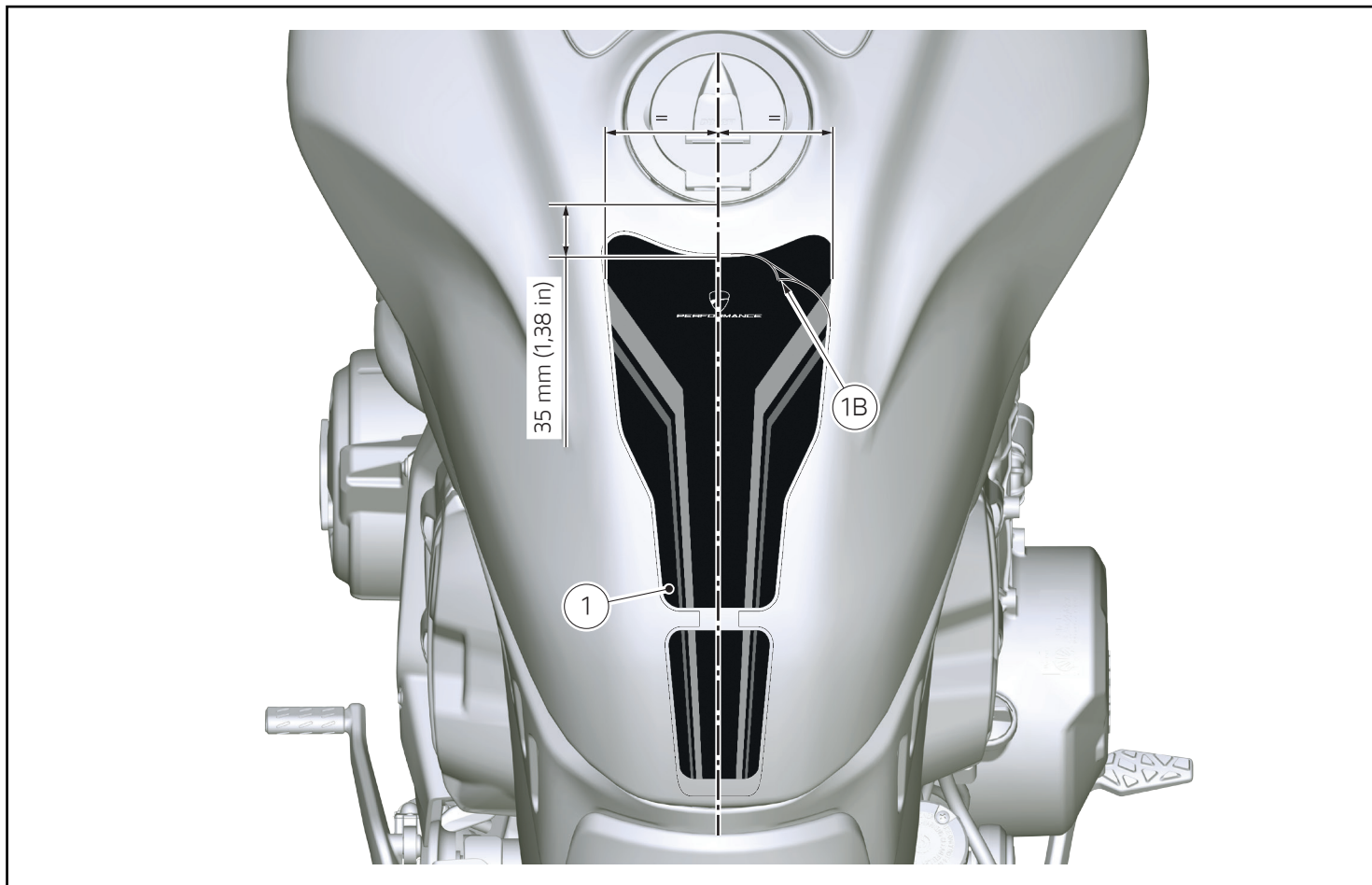

Applicazione protezione adesiva

- Dopo aver posizionato la protezione (1), per attivare definitivamente l'adesivo, premere con forza su tutta la superficie della protezione.
- Completare l'applicazione della protezione (1) rimuovendo la pellicola superiore (1B).



Importante

La massima adesione si ottiene dopo 12/24 ore dall'applicazione, in questo periodo evitare di lavare il motoveicolo.



Importante

Per la pulizia utilizzare detergenti neutri con acqua fredda.